

	■ 2x2x400mm	x2
	■ 2x3x400mm	x14
	■ 2x4x400mm	x10
	0,6x5x400mm	x25
	0,6x5x400mm	x75
	■ 2x5x400mm	x55
	■ 2x7x400mm	x4
	■ 3x3x400mm	x2
	● ø3x400mm	x2
	● ø4x400mm	x2
	● ø5x400mm	x1
	● ø6x400mm	x1
	● ø8x400mm	x2

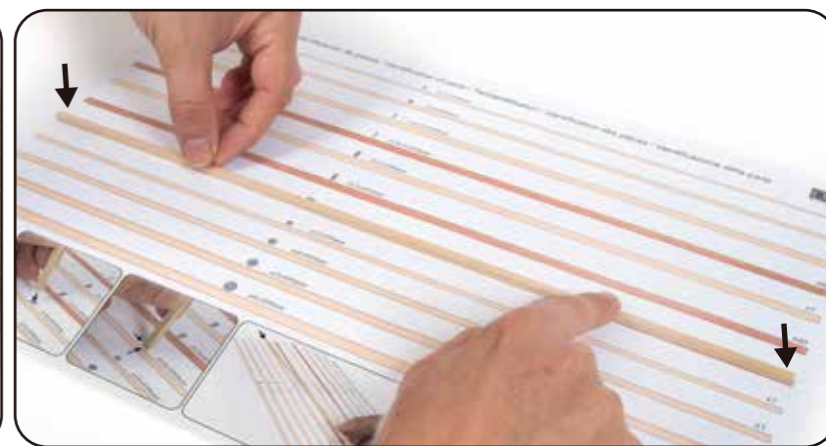

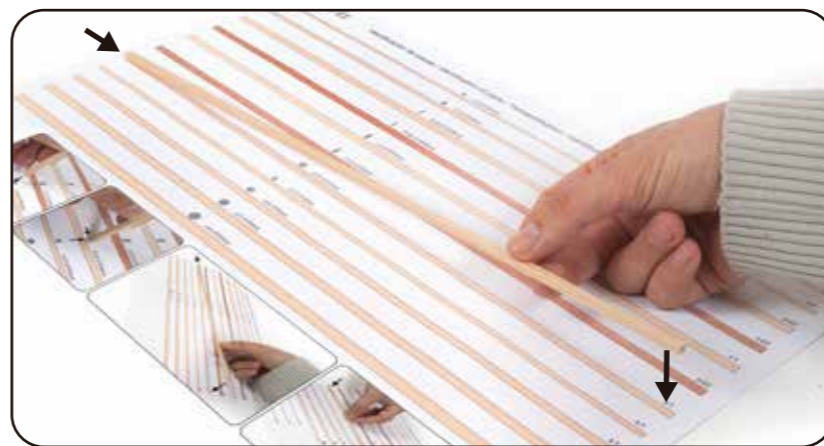

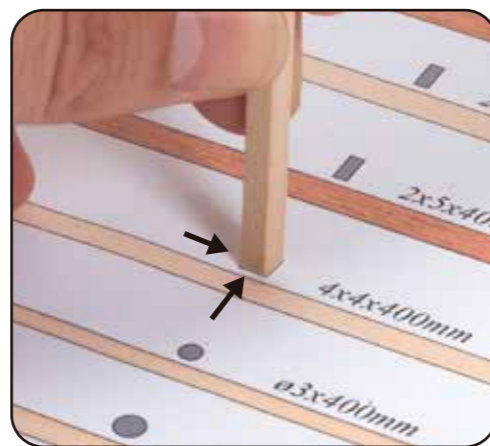
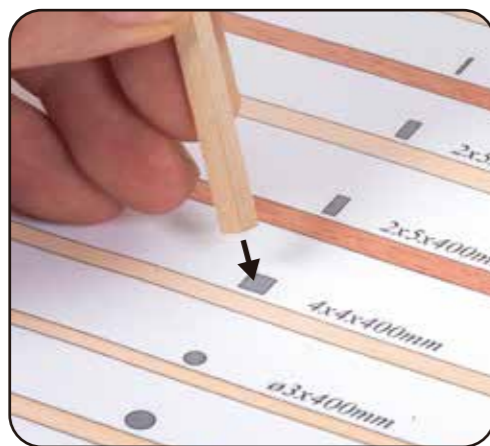
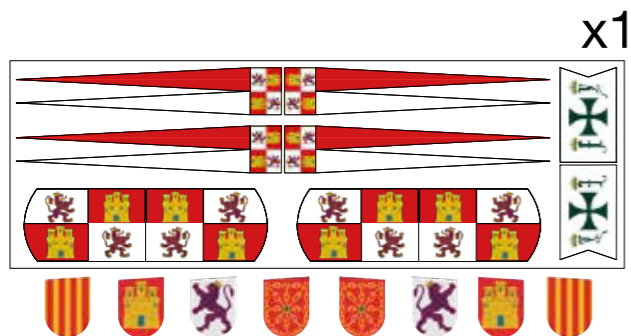
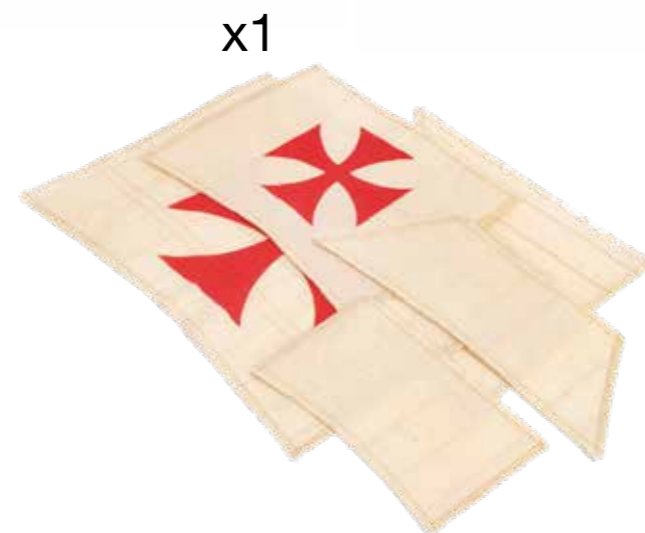
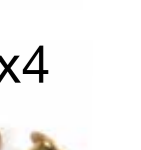
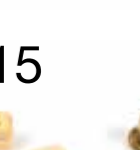
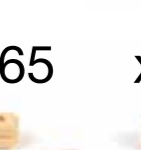
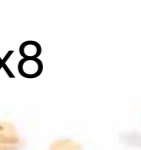
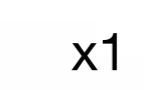
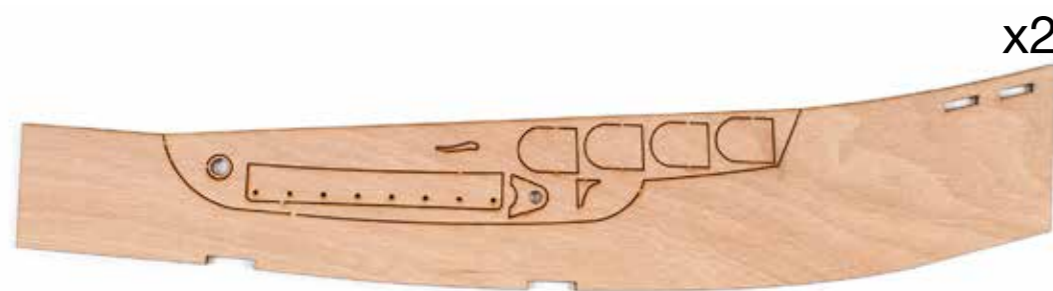
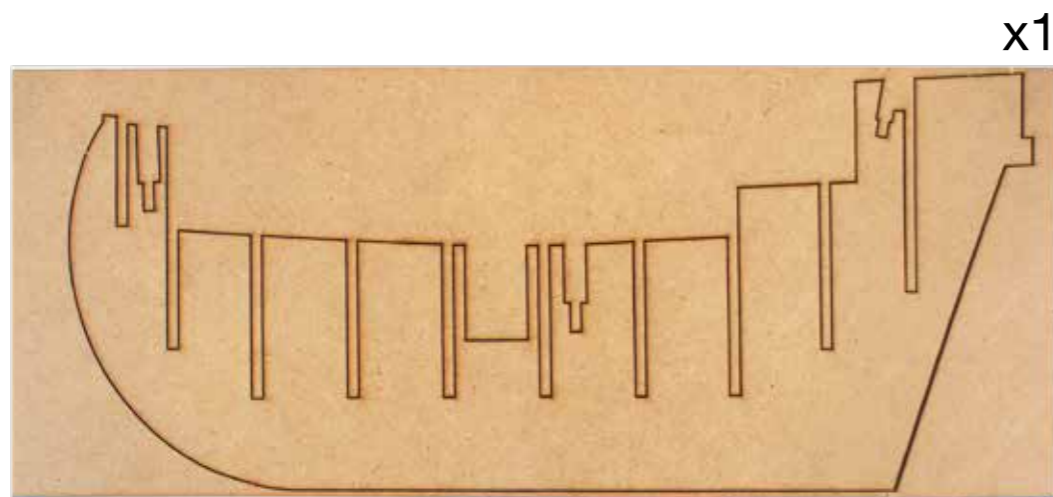
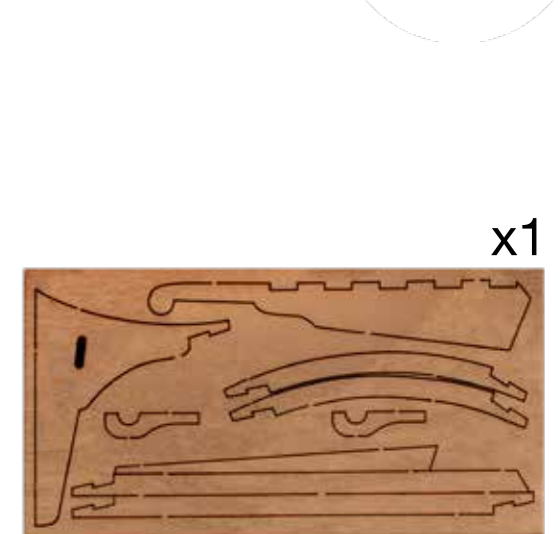
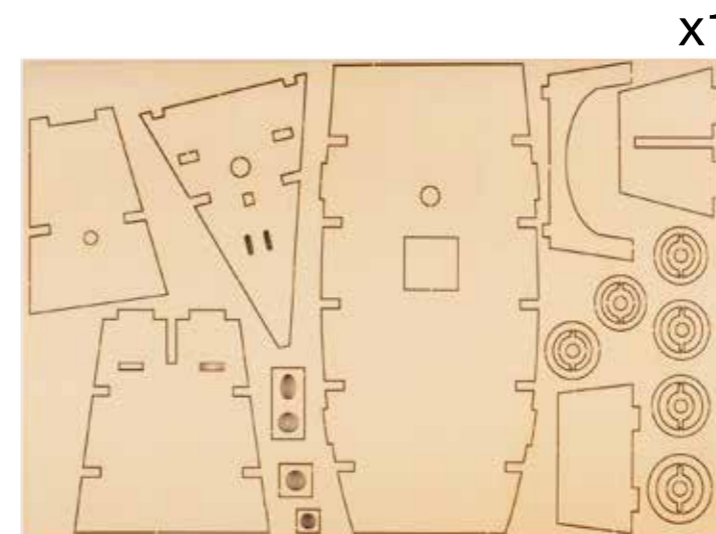
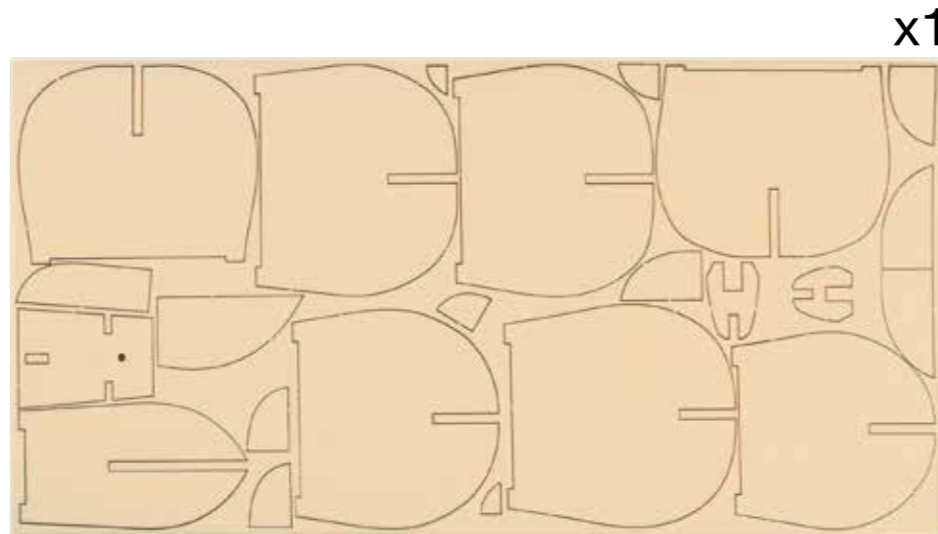
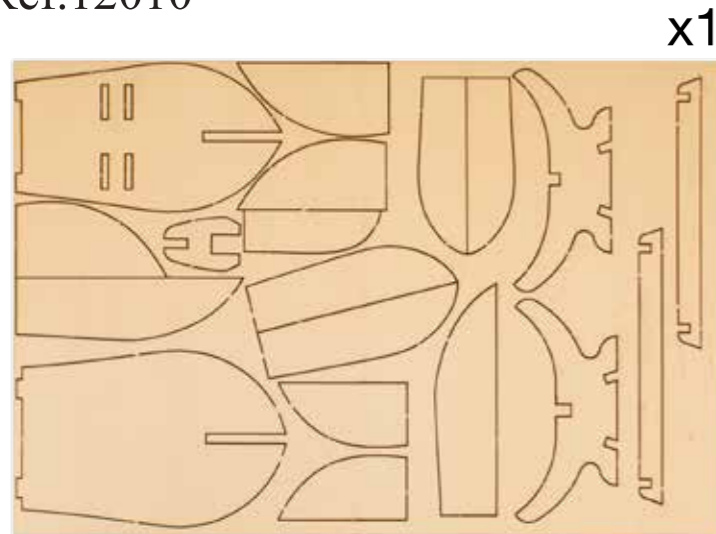

**Cola blanca o de carpintero/White, or carpenter's, glue.
Colle blanche ou de menuisier/Weißer Kleber (Tischlerleim).
Colla bianca o da falegname.**

Para unión de piezas de madera. Su mayor uso es en la construcción del esqueleto del casco y en la colocación del primer forro de éste. En todos los casos, siempre se seguirán las recomendaciones del fabricante.

For joining pieces of wood together. Mainly used for gluing together the skeleton of the hull and attaching the first layer of lining to it. In all cases, always follow the manufacturer's recommendations.

Pour l'assemblage de pièces en bois. On l'utilisera majoritairement pour la construction de la charpente de la coque et pour l'installation du premier bordé de celle-ci. Dans tous les cas, il faudra suivre les recommandations du fabricant.

Der Schusterleim wird zur Beplankung des Decks und für Teile verwendet, die mit dünnen Holzplättchen abgedeckt werden. Dieser Leim wird hauptsächlich zur Beplankung des Decks und zur zweiten Rumpfbeplankung verwendet. Bitte beachten Sie dabei stets die Hinweise des Herstellers.

Per unire i pezzi di legno. Si usa maggiormente nella costruzione dello scheletro dello scafo e per collocare il primo rivestimento dello scafo. In tutti i casi, seguire sempre le raccomandazioni del fabbricante.



Pinturas/Paints/Peintures/Farben/Pittura.

Se recomiendan pinturas acrílicas al agua. Para pequeñas superficies y detalles de piezas pequeñas de madera o metal. En todos los casos, siempre se seguirán las recomendaciones del fabricante.

Acrylic water paints are recommended. For small surfaces and parts details small wood or metal. In all cases, always follow the manufacturer's recommendations.

Les peintures acryliques à l'eau sont recommandées. Pour les petites surfaces et détails des pièces petit bois ou en métal. Dans tous les cas, il faudra suivre les recommandations du fabricant.

Acrylwasserfarben werden empfohlen. Für kleine Oberflächen und Teiledetails kleines Holz oder Metall. Bitte beachten Sie dabei stets die Hinweise des Herstellers.

Si raccomandano vernici ad acqua acriliche. Per piccole superfici e dettagli di parti in legno o metallo. In tutti i casi, seguire sempre le raccomandazioni del fabbricante.



**Pegamento de secado rápido (cianoacrilato)/Quick-drying glue.
Colle à séchage rapide/Sekundenkleber.
Collante ad asciugatura rapida.**

Para piezas que sean difíciles de mantener en su posición final y que necesiten un secado casi instantáneo. Recomendado para la colocación de piezas pequeñas sobre las cubiertas y distintas partes del casco y mástiles. En todos los casos, siempre se seguirán las recomendaciones del fabricante.

For parts that are difficult to hold in their final position and which need to set instantly. Recommended for fitting small parts onto the decks, different parts of the hull or the masts. In all cases, always follow the manufacturer's recommendations.

Pour pièces difficiles à maintenir dans leur position finale et requérant un séchage presque instantané. Recommandé pour l'installation de petites pièces sur les ponts et autres parties de la coque et des mâts. Dans tous les cas, il faudra suivre les recommandations du fabricant.

Für Teile, die schlecht in Position zu halten sind und schnell fixiert werden müssen. Empfohlen zum Aufkleben kleiner Bauteile auf das Deck und an Teile von Rumpf und Masten. Bitte beachten Sie dabei stets die Hinweise des Herstellers.

Per pezzi difficili da mantenere nella loro posizione finale e che richiedano una presa quasi rapida. Raccomandato per collocare i pezzi piccoli sulle coperte e su diverse parti della scafo ed alberi. In tutti i casi, seguire sempre le raccomandazioni del fabbricante.



Tintes/Dye/Colorant/Tönung/Dye.

Se recomiendan tintes al agua para madera. Para teñir las maderas de los listones, varillas y chapas. En todos los casos, siempre se seguirán las recomendaciones del fabricante.

Water dyes are recommended for wood. To dye the wood of the slats, rods and veneers.

In all cases, always follow the manufacturer's recommendations.

Les colorants à l'eau sont recommandés pour le bois. Teindre le bois des lattes, tiges et placages. Dans tous les cas, il faudra suivre les recommandations du fabricant.

Für Holz werden Wasserfarben empfohlen. Das Holz der Lamellen, Stangen und Furniere färben. Bitte beachten Sie dabei stets die Hinweise des Herstellers.

I coloranti ad acqua sono raccomandati per il legno. Per tingere il legno di doghe, aste e faccette. In tutti i casi, seguire sempre le raccomandazioni del fabbricante.



**Cola de contacto o de zapatero/Contact or cobbler's glue.
Colle de contact ou de cordonnier/Kontaktkleber (Schusterleim).
Colla da contatto o da calzolaio.**

Para la sujeción de los forros de cubiertas y piezas que se deban cubrir con chapas finas de madera. Generalmente se aplica en el forrado de cubiertas y el segundo forro del casco. En todos los casos, siempre se seguirán las recomendaciones del fabricante.

For gluing into place the decks and the parts that are covered with fine wood veneer. Generally it is used to attach the planking to the decks and the second layer of lining of the hull. In all cases, always follow the manufacturer's recommendations.

Pour la fixation des bordés des ponts et des pièces qui seront recouvertes de fines lamelles de bois. Appliquée généralement sur le bordage des ponts et le deuxième bordé de la coque. Dans tous les cas, il faudra suivre les recommandations du fabricant.

Der Schusterleim wird zur Beplankung des Decks und für Teile verwendet, die mit dünnen Holzplättchen abgedeckt werden. Dieser Leim wird hauptsächlich zur Beplankung des Decks und zur zweiten Rumpfbeplankung verwendet. Bitte beachten Sie dabei stets die Hinweise des Herstellers.

Per incollare i rivestimenti delle coperte e per i pezzi che devono poi essere ricoperti con fine lamine di legno. Generalmente si applica al rivestimento delle coperte e il secondo rivestimento dello scafo. In tutti i casi, seguire sempre le raccomandazioni del fabbricante.



Barnices/Varnishes/Vernis/Lacke/Vernici

El más usado es barniz tapaporos de acabado satinado. En todos los casos, siempre se seguirán las recomendaciones del fabricante.

The most used is pore-filling varnish with satin finish. In all cases, always follow the manufacturer's recommendations.

Le plus utilisé est le vernis de remplissage des pores avec une finition satinée. Dans tous les cas, il faudra suivre les recommandations du fabricant.

Am häufigsten wird Porenfülllack mit Satin-Finish verwendet. Bitte beachten Sie dabei stets die Hinweise des Herstellers.

La più utilizzata è la vernice riempitiva a poro con finitura satinata. In tutti i casi, seguire sempre le raccomandazioni del fabbricante.



REF.19103

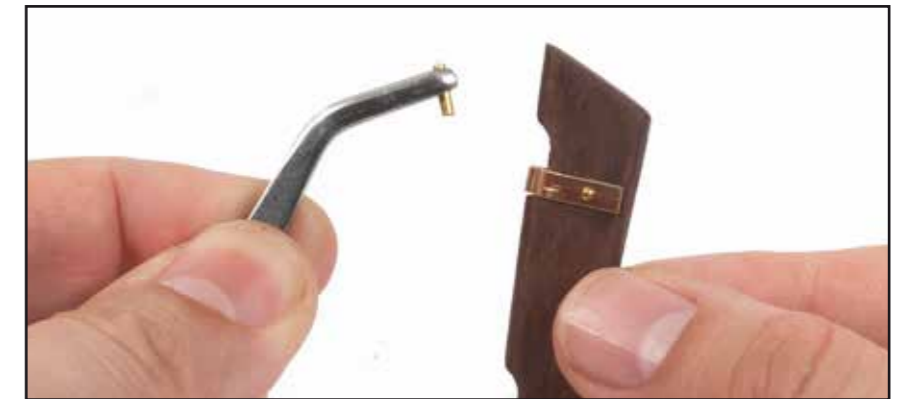
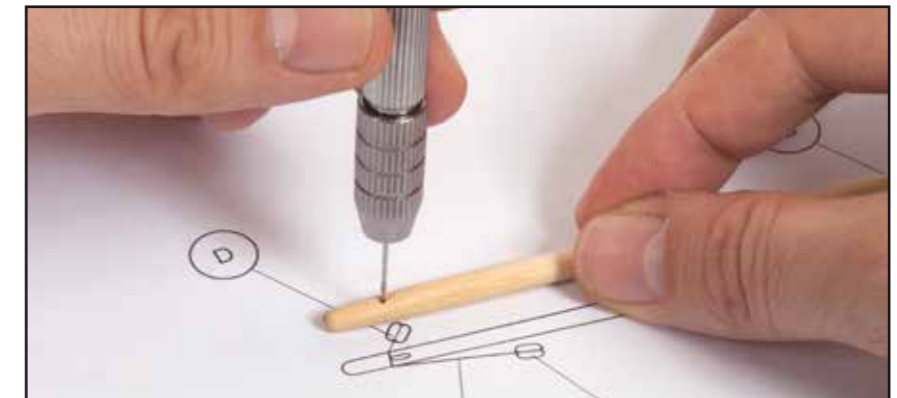
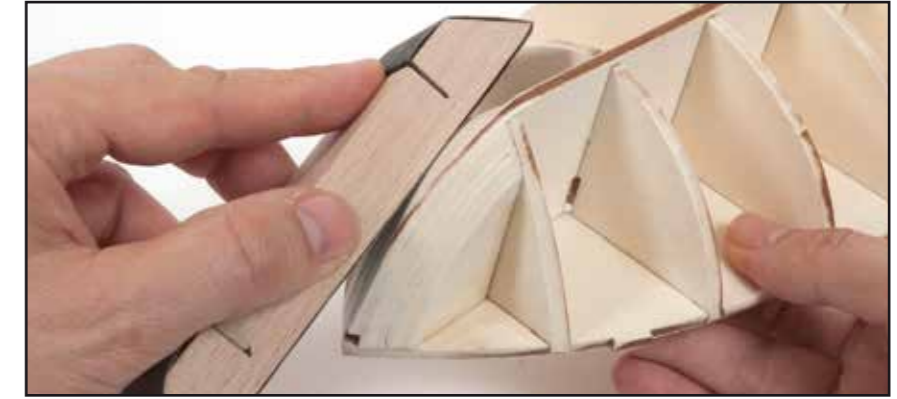
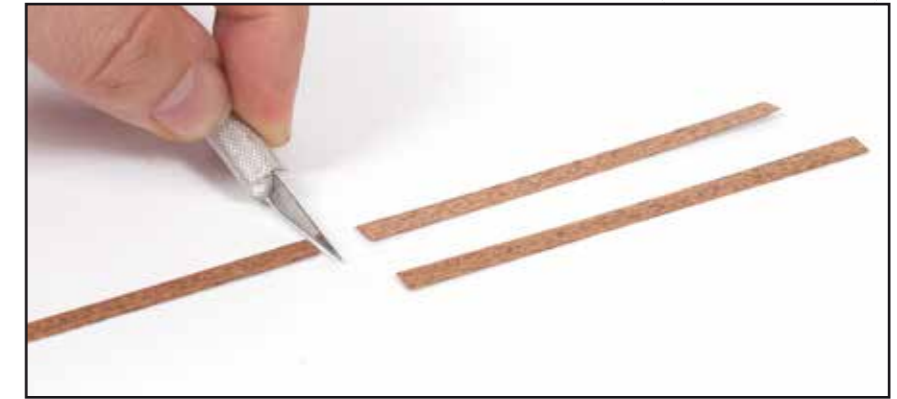

A. Utilice un cúter para cortar los nervios que unen las piezas a las planchas y así poder extraerlas sin dañarlas. Después, lije las piezas levemente con papel de lija de grano medio, para eliminar el posible repelo de la madera y los restos de los nervios de unión. Siguiendo el orden alfanumérico, inserte y pegue las piezas indicadas en las imágenes. Antes de encolar las cuadernas, A2 a A12, verifique que encajan correctamente en su posición haciendo “tope” en los encajes correspondientes de la falsa quilla, A1. Es importante que las cuadernas queden completamente perpendiculares a la falsa quilla para que posteriormente la cubierta encaje bien. Para esta operación utilice como adhesivo cola blanca, (Ref. 19200). Mantenga las piezas inmovilizadas hasta que el adhesivo se seque. Inserte y pegue las piezas A13, A14 y A15 como se indica en las imágenes.

B. Utilice un lápiz y una regla para hallar el centro de la cubierta, B1, y trace una línea longitudinal sobre ella, que la divida en dos mitades simétricas. Agrupe unas 24 chapas, B2, haciendo coincidir sus perfiles, e inmovilícelas con unas pinzas. Utilice un lápiz para destacar los perfiles de las chapas. Tome un trozo de cinta de carroceros, (cinta de pintor), y colóquela sobre un trozo de madera o similar, con la cara adhesiva orientada hacia el exterior. Después, sitúe las chapas sobre la cinta adhesiva de manera que queden muy juntas. Utilice una espátula para aplicar una capa fina y homogénea de cola de contacto sobre las chapas B2. Inmediatamente después, separe las chapas una a una y resérvelas con la cara adhesiva orientada hacia arriba. Debe aplicar también una capa de cola de contacto sobre una mitad de la cubierta B1. Cuando la cola ya no enganche al contacto con los dedos, será el momento de comenzar a forrar la cubierta. Coloque las chapas B2, una a una sobre la cubierta encolada y presione para que se peguen. Utilice el mango de madera de alguna herramienta para frotar con firmeza las chapas y conseguir así que se fijen bien. Forre el resto de la cubierta hasta completarla. Después, sitúela con las chapas orientadas hacia abajo y con un cúter, corte los sobrantes que sobresalen de su contorno. No corte las chapas de los rebajes de la cubierta, observe la imagen 21 para apreciar cómo debe quedar la cubierta. Utilice un cúter y después una lima redonda, para reabrir los orificios del centro de la cubierta. Lije toda la superficie de la cubierta con un taco lijador. Para simular la tablazón de la cubierta, debe trazar líneas perpendiculares a las chapas. Comience trazando las líneas cada 60mm, alternando las chapas. Después, trace unas líneas cada 30mm en las chapas alternas. Marque con el lápiz dos puntos a cada lado de las líneas transversales para simular el claveteado. Aplique tinte color pino, (Ref.19212), déjelo secar y aplique barniz incoloro, (Ref.19209), a toda la superficie de la cubierta. Aplique cola blanca, para pegar la cubierta. Para ayudar a inmovilizar la cubierta puede aplicar también pegamento rápido, (Ref.19201). Asegúrese de que los salientes superiores de las cuadernas encajan en los rebajes de la cubierta. Forre la parte superior de las cuadernas A9 y A3 con el forro B3 como se indica en las imágenes. Recorte con un cúter los trozos sobrantes.

C. Forre las piezas C1, C3 y C4 con la chapa C6 y proceda de igual manera con las piezas C2 y C5 forrándolas con la chapa C7. Lije y tiña con tinte color pino, (Ref.19212), las piezas C1, C3 y C4. Lije y aplique barniz, (Ref.19209), a las todas las piezas. Pegue las piezas C1 a C5 como le indican las imágenes. Coloque el casco boca abajo y comience a lijar empezado desde popa y avanzando hasta proa. Debe desbastar las aristas de las cuadernas, pero sin deformar su perfil original. El lijado del casco ha de quedar simétrico, es decir, que el lateral derecho ha de quedar igual que el izquierdo. El lijado debe realizarse en todo el casco y debe ser progresivo y suave. Compruebe con un listón, que el lijado es correcto. Para ello, debe deslizar un listón sobre las cuadernas, para ver cómo se ajusta a su forma y que apoyo tiene sobre las cuadernas. Tiña con tinte color pino, (Ref.19212), la pieza de popa. Después, barnícela. De igual manera proceda con la parte interior de las amuradas C8, tíñalas con tinte color pino, (Ref.19212). Aplique cola a los laterales de la cubierta donde se situarán las amuradas C8. A continuación coloque las amuradas sobre los encajes de la cubierta y clave una a cada lado del casco con las puntas A. El clavador, (Ref.19108), es una herramienta que le puede ser muy útil para clavar las puntas con una sola mano.

D-E. Lije y sumerja en agua durante unos 15 minutos un par de listones D1 para que recuperen la flexibilidad. Inmediatamente después utilice una plancha o algún objeto cilíndrico de diámetro aproximado de 10cm, para curvar los listones. Sitúe un listón D1 sobre el objeto y presiónelo con los dedos muy juntos para no romperlo. Realice esta misma operación con todos los listones que sea necesario curvar durante la realización del modelo. Presente un listón en el lateral del casco para apreciar su recorrido y su ajuste. Aplique cola en las cuadernas justo por debajo de las amuradas. Coloque el listón y clávelo con las puntas A. Sera necesario clavar una punta A en las zonas donde el listón se coincide con una cuaderna. Una vez clavado el listón a lo largo del casco, deberá cortar el sobrante del mismo para dejarlo enrasado con la última y con la primera cuaderna. Debe ir pegando y clavando listones a ambos lados del casco para conseguir un acabado simétrico. Es importante que pegue los listones también entre sí, para ello, aplique cola en los cantos de los listones. A medida que avance con el forrado del casco, encontrará zonas donde el listón no curva bien y será en ese punto donde deberá cortarlo a medida. Pegue los listones lo más juntos posible para conseguir una buena cobertura. Avance el forrado del casco desde la parte inferior de las amuradas hasta la parte inferior de la falsa quilla y al revés. A medida que el forro del casco se va cerrando se formaran espacios con forma de cuña. Elabore estas cuñas cortando listones E1 y dándoles forma con un lijador. Después, péguelas para cerrar el casco. Utilice lijadores para lijar el forro del casco y unificar así su superficie. Utilice una lima para limar las cabezas de las puntas.

F-G-H-i. Pegue los refuerzos F1 a F8 en la popa del casco y los refuerzos de proa F9 a F12. Coloque el casco boca abajo y comience a lijar los refuerzos de proa y popa siguiendo la línea del casco hacia la falsa quilla. Los refuerzos lijados deben dar continuidad al forro del casco. Aplique cola de contacto a las chapas F13 y a la zona del casco que le muestra las imágenes. Comience el forrado pegando la primera tira F13 ajustada bajo la amurada y de manera que llegue desde proa hasta popa. Deberá cortar los sobrantes en la parte delantera y trasera del casco. En la imagen puede observar cómo las tres primeras chapas deben ir unidas y el resto a una separación de 5mm. Recuerde que debe ir pegando chapas a ambos lados del casco para conseguir un acabado simétrico. Después, siga pegando chapas F13 por la parte inferior del casco. Complete el forro del casco como hizo con el primer forro. Es importante que las chapas queden muy juntas y que las frote para conseguir un buen acabado.Proceda de la misma manera para forrar la parte superior del casco con las chapas G1. Recorte con un cúter los sobrantes como de muestra en las imágenes. Cierre los huecos con cuñas realizadas a medida. De igual manera forre la parte de popa con las chapas H1, i1 recortando los sobrantes y abriendo con una lima redonda el orificio central. Lije toda la superficie del casco para dejarlo fino. Tenga precaución, pues las chapas son muy finas.

J-K. Presente las piezas J1 a J6 en el casco para apreciar su ajuste. Retóquelas si fuera necesario. Después péguelas centradas sobre la falsa quilla del casco. Con una broca de 6,5mm de diámetro realice un orificio justo encima de la pieza J6. Redondee las aristas de las piezas J1 a J6. Ajuste y presente dos listones J7 en el casco. Tíñalos de color nogal, (Ref.19211). Pegue un listón a cada lado del casco empezando de popa, a una distancia aproximada de 33mm del canto superior, y dejando la parte de proa como se muestra en las imágenes. Siga los mismos pasos para pegar los listones J7 a la distancia que se indica en las imágenes. Previamente debe de curvarlos para que acoplen bien sobre el casco. Recorte y coloque el listón K1 a 15mm de distancia del listón superior del casco. Recorte trozos de listón K2 y colóquelos a 45mm del vértice de popa entre los huecos de los listones horizontales. Continúe colocando trozos de listón a 15mm de separación entre ellos formando 5 hileras paralelas. A continuación, a una distancia de 150mm siga colocando trozos de listón K2 formando otras cuatro hileras paralelas. Recorte trozos de listón K3 a 2mm de anchura y colóquelos en la parte inferior de las hileras realizadas anteriormente. Corte a medida y pegue en la popa los listones K4 y K5 y con una lima redonda retoque el agujero central. Recorte trozos de listón K5 a la medida de las hileras de listón colocadas anteriormente abarcando la longitud total de dichas hileras. Con un lijador redondee ambos extremos de los listones y péguelos encima de cada una de las hileras. Recorte trozos de listón K8 y colóquelos tapando el canto de la cubierta de proa. A continuación, recorte otros dos trozos de listón y colóquelos en los dos lados de la cubierta sobre los listones colocados anteriormente cubriendo la longitud total del canto de la cubierta.

L. Realice un orificio a cada lado del casco con una broca de 5mm de diámetro. Lije las piezas L1 y péguelas centradas sobre los orificios. Barnice toda la superficie del casco. Extraiga la pieza L2 y con una lija de grano medio redondee los vértices. Utilice unos alicates de corte para ajustar la longitud de las bisagras L3 y las puntas A. Coloque la pieza L3 más pequeña sobre el sobrante de un trozo de tablero y con una broca de 1mm de diámetro realice un agujero centrado sobre la misma. Pegue y clave las bisagras con las puntas A en la pieza L2. Utilice algún objeto plano para enderezar el hilo de latón L4. Para ello, haga rodar el hilo bajo el objeto plano. Elabore y pegue los ejes L4 en las bisagras del timón.

M-N. Inserte y fije las bisagras para unir la pala del timón al casco. A continuación, extraiga y afine con papel de lija las piezas M1. Péguelas en el orificio de popa uniéndolas entre sí, abrazando el timón. Con un listón elabore a la medida las piezas M2 y M3 y péguelas formando un marco en el hueco de la cubierta principal. Elabore dos piezas a medida M4 y M5, y péguelas en las cubiertas de popa. Lije los vértices de las piezas N1, N2 y N3 y con una lima redonda lime el orificio por el vértice exterior de la pieza N3 dándole una leve inclinación. Pegue las piezas N1 a N3 bien como le indica la plantilla PL-01. Recorte a medida y pegue los listones N4, N5 en la cubierta contra las amuradas. A continuación, construya el enjaretado uniendo 6 piezas N6 para cada lado, enlazándolas entre ellas. Después péguelas con pegamento rápido y recorte los sobrantes. Recorte trozos de listón N7 a la medida del perímetro del enjaretado y péguelos. Con pintura negra satinada pinte sobre la cubierta principal un cuadrado de 20x20mm bien centrado sobre la misma. Utilice la plantilla PL-01 de referencia. Después, pegue encima el enjaretado realizado anteriormente.

O. Elabore y pegue las piezas que le indican las imágenes. Tiña un listón de 2x3mm de color nogal, (Ref.19211). Recorte trozos de listón O4 a la medida que sea necesaria y comenzando desde el centro de la cubierta péguelos hacia los dos extremos contra las amuradas. Recorte trozos de listón y elabore los soportes de la barca O5, O6 y O7. Pegue los soportes de la barca en la cubierta. Seguidamente decore la barca. Primero aplique imprimación, (Ref.19142). Después, aplique el color negro, (Ref.19301). Después, destaque los relieves de la barca con pintura de color marrón, (Ref.19307). Es recomendable aplicar una capa de imprimación para metal en todas las piezas de metal antes de pintarlas. Para darle a las piezas un acabado envejecido, una vez pintadas, se puede aplicar betún de judea, (Ref.19141), y limpiar con un papel absorbente o trapo. Coloque y pegue la barca O8 sobre los soportes y átela con hilo O9. Recorte dos trozos de varilla y elabore las piezas O10. Una vez elaboradas las piezas O10 construya junto con las piezas O11 y O12 las bombas de achique. Decore las piezas con pintura de color marrón, (Ref.19307) y negro, (Ref.19301). Después péguelas en la cubierta como se muestra en las imágenes. Realice los orificios necesarios para insertar y pegar las piezas B y H. Decore la puerta O13 de color negro y marrón oscuro y péguela donde la indica la imagen. Con una broca de 3mm de diámetro realice cuatro agujeros en la cubierta como se muestra en las imágenes y coloque las piezas O14.

P. Construya y decore el molinete con las piezas P1 y P2. Recorte y elabore cuatro trozos de listón P3 y proceda a colocarlos en el lugar que indican las imágenes, dos a cada lado de las amuradas, junto con el molinete. Recorte 2 trozos de hilo marrón P4 y colóquelos enrollados en el molinete pegando los extremos dentro de los remaches. Corte a medida las piezas P3, P5, P6, P7 y péguelos a ambos lados de la cubierta. Vaya elaborando y colocando las piezas que le muestran las imágenes. Corte a medida las piezas y construya las escaleras. Después, barnícelas y envejézcalas con betún de Judea. Vaya pegando las piezas como le indican las imágenes y la plantilla PL-01.

Q-R. Tiña las piezas Q1 de color nogal. Después, recorte las piezas Q2 a Q9 y péguelas como le muestra la imagen. Presente las piezas Q10 en el casco para tomar la medida. Realice los relieves necesarios y tiña las piezas de color nogal. Después, péguelas en el casco. Decore las piezas Q11 y Q12 con las pinturas indicadas en la imagen. Después, péguelas en el casco. Con una broca de 1mm de diámetro realice unos orificios en la parte de popa, dos a cada lado del casco y uno en el timón para seguidamente colocar las piezas B. Elabore y fije las piezas Q14 con las anillas Q15. Inserte las piezas Q14 a través de los orificios de las piezas Q10 y fíjelas mediante las puntas A. Decore las piezas R1 y R2 y construya las anclas con ellas. Añada una anilla Q15 a cada ancla. Elabore las piezas R3 y anúdele el hilo R4. Anude las anclas una a cada lado del casco con los hilos R5. Decore el escudo R6 y péguelo en el frontal del cascoAnude las anclas una a cada lado del casco con los hilos R5. Decore el escudo R6 y péguelo en el frontal del casco.

ARBOLADURA

Para elaborar los mástiles, el primer paso a seguir será cortar las varillas según las medidas que indica la lista de piezas, o bien tomarlas directamente de los planos que están impresos a escala 1/1.

Todos los mástiles y vergas tienen cierta conicidad que se deberá realizar.

Para realizar la conicidad a los mástiles, lije las varillas, (con un lijador), aumentando el desgaste de ésta a medida que se acerca al extremo donde se quiere disminuir el diámetro. Haga rodar la varilla para que el desgaste sea igual por todo el contorno hasta conseguir llegar al diámetro que indica el plano.

Para elaborar la conicidad de las vergas, realice las mismas operaciones, pero esta vez a ambos extremos de la varilla.

Deberá teñir o pintar las varillas en función del modelo que esté construyendo.

Para realizar correctamente los mástiles de este modelo se deberá tener en cuenta:

- Los planos
- Las fotos de detalle de los mástiles
- Las medidas y descripción de materiales de la lista de piezas
- Las hojas "IP" de identificación de piezas
- La plantilla PL-01

Los mástiles se deberán barnizar y algunas de las piezas que los componen se deberán pintar. Véanse las fotos generales de detalle de los mástiles.

Una vez montados y barnizados, deberán colocarles los aparejos, (estrobos, cuadernales, cáncamos, motones, etc.), y fijarlos al barco. Los mástiles se deben introducir hasta hacer tope en los encajes de la falsa quilla.

JARCIA

Para elaborar la jarcia de este barco, siga el orden alfabético de las figuras impresas de los planos, que indican el orden de colocación: de hilos, vigotas, motones, velas, etc, destacados en color rojo.

La lista de piezas le orientara sobre el tipo de materiales y medidas a utilizar.

Para simular el envejecido de las velas, se les puede dar un baño con infusión de té, sin hacerlas hervir, y dejarlas secar bien arrugadas. Se colocaran sin planchar para que tengan cuerpo.

SERVICIO DE ATENCIÓN AL CLIENTE

Para cualquier duda o información sobre el montaje de nuestros productos, puede contactar con nuestro **Servicio Técnico** en la dirección www.occre.com. Le atenderemos con mucho gusto.

A. Use a cutter to cut the ribs that join the parts to the sheets so that the parts can be removed without damaging them. Next, lightly sand the parts with medium-grain sandpaper, to remove any excess wood and remains of the ribs. Following the alphanumeric order insert and paste the glue the parts as shown in the illustrations. Before gluing frames A2 and A12, check that they fit correctly in their position by fitting them into the corresponding sockets of the false keel. The frames must be completely perpendicular to the false keel so that the deck fits well afterwards. Use white glue for this (Ref. 19200). Immobilise the parts until adhesive dries. Insert and glue parts A13, A14 and A15 as shown in the pictures.

B. Use a pencil and ruler to find the centre of the deck, B1, and draw a longitudinal line on it, dividing it into two symmetrical halves. Group about 24 B2 strips, aligning their edges and hold them firmly using clamps. Use a pencil to highlight the edges of the strips. Take a piece of masking tape and place it on a piece of wood or the like, with the adhesive face facing outward. Then, place the strips on the adhesive tape so that they are close together. Use a spatula to apply a thin, even layer of contact glue to the B2 strips. Immediately afterwards, separate them one by one and set them aside with the adhesive face upwards. Apply a layer of contact glue over one half of deck B1. When the glue is no longer sticky to the touch, it will be time to start planking the deck. Place strips B2 one by one on the glued deck and press them in place. Use the wooden handle of a tool to firmly rub the strips so they adhere firmly. Plank the rest of the deck. Then, place it with the planking strips facing downwards and use a cutter to cut the excess from around its contour. Do not cut the strips from the deck recesses; see illustration 21 to see how the deck should look. Use a cutter and then a round file to reopen the holes in the centre of the deck. Sand the entire surface of the deck with a sanding pad. To simulate the deck planking, draw lines along the strips. Start by drawing the lines every 60mm, alternating the strips. Then draw a few lines every 30mm on the alternating strips. Use your pencil to mark two dots on each side of the transverse lines to simulate the nails. Apply pine coloured dye, (Ref. 19212), let it dry and apply clear varnish, (Ref. 19209), to the entire deck surface. Apply white glue, to glue the deck. To help immobilise the deck you can also apply quick glue, (Ref. 19201). Make sure that the upper projections of the frames fit into the deck recesses. Line the upper part of frames A9 and A3 with the B3 lining as shown in the pictures. Trim the excess with a cutter.

C. Line parts C1, C3 and C4 with sheet C6 and proceed in the same way with the parts C2 and C5 lining them with sheet C7. Sand and dye parts C1, C3 and C4 with pine dye, (Ref. 19212). Sand and apply varnish all parts (Ref. 19209). Glue parts C1 to C5 as shown in the pictures. Place the hull upside down and start sanding from stern to bow. Roughen the edges of the frames, but without spoiling their original shape. Sanding the hull must be symmetrical; that is, the right side must be identical to the left. The entire hull must be sanded progressively and smoothly. Use a straight edge to check that the sanding is correct. To do this, you must slide a slat over the frames, to see how it fits its shape and how it rests on the frames. Apply pine dye (Ref. 19212) to the stern. Then varnish it. Do the same with the inner part of the C8 bulwarks and dye them with pine-coloured dye, (Ref. 19212). Apply glue to the sides of the deck where the C8 bulwarks will be fitted. Then fit the bulwarks on the slot in the deck and pin one on each side of the hull using A pins. The nailing tool (Ref. 19108) can be extremely useful for inserting the pins with one hand.

D-E. Sand and soak a pair of D1 strips in water for about 15 minutes to regain flexibility. Immediately afterwards use an iron or a cylindrical object with an approximate diameter of 10 cm, to bend the strips. Place a D1 strip on the object and press it with your fingers close together so as not to break it. Do this with all the strips that need bending when building the model. Offer up a strip to the side of the hull to see how it fits in place. Apply glue to the frames just below the bulwarks. Place the strip and pin it using A pins. The pins must be inserted where the strip covers a frame. Once the slat has been pinned along the hull, cut the excess of it to leave it flush with the last and first frames. Glue and pin the strips to both sides of the hull to achieve a symmetrical finish. You must also glue the strips together; to do so, apply glue to the edges of the strips. As you proceed with the planking the hull, you will come across places where the strip does not curve well and here you must cut it to size. Glue the strips as close together as possible to line the hull properly. Line the hull from the bottom of the bulwarks to the bottom of the false keel and back again. As you complete the planking, wedge-shaped spaces will appear. Cut wedges from E1 slats and shape them with a sander. Then glue them together to cover the hull. Use sanders to sand the hull planking and even out its surface. Use a file to file the pin heads.

F-G-H-i. Glue reinforcements F1 to F8 on the stern of the hull and reinforcements F9 to F12 on the bow. Turn the hull upside down and start sanding the fore and aft reinforcements following the hull line towards the false keel. Sanded reinforcements must smooth out the hull planking. Apply contact glue to parts F13 and to the area of the hull shown in the illustrations. Begin the outer planking by gluing the first F13 strip tight under the bulwark and so that it reaches from the bow to the stern. You will need to cut the excess from the ends of the hull. In the illustration you can see how the first three strips must be joined and the rest separated by 5mm. Remember that you must glue strips to both sides of the hull to achieve a symmetrical finish. Then continue gluing F13 strips to the bottom of the hull. Complete the hull planking as you did with the inner planking. It is important that the strips are close together and that you sand them to achieve a good finish. Proceed in the same way to line the top of the hull with G1 strips. Cut off the excess with a cutter as shown in the illustrations. Close the gaps with wedges cut to size. In the same way, line the stern with H1 strips, trimming the excess and open the central hole with a round file. Sand the entire surface of the hull to a fine finish. Be careful, as the planking is very thin.

J-K. Offer up parts J1 to J6 to the hull to see how they fit. Adjust them, if necessary. Then glue them centrally onto the false keel. Using a 6.5mm diameter drill bit, drill a hole just above part J6. Round the edges of parts J1 to J6. Adjust and offer up two J7 strakes on the hull. Dye them walnut colour, (Ref. 19211). Attach a strake to each side of the hull starting aft, at a distance of approximately 33mm from the upper edge and leaving the bow part as shown in the illustrations

Follow the same steps to glue the J7 strakes at the distance shown in the illustrations. You must bend them first so that they fit well on the hull. Trim and place strip K1 to 15mm from the top strake on the hull. Trim pieces of strake K2 and place them 45mm from the apex of the stern between the gaps of the horizontal slats. Continue placing pieces of strake 15mm apart between them forming 5 parallel rows. Then, at a distance of 150mm, continue placing pieces of strake K2 forming another four parallel rows. Cut pieces of strake K3 to 2mm wide and place them at the bottom of the previously made rows. Cut to size and glue strakes K4 and K5 to the stern and with a round file touch up the central hole. Cut pieces of strake K1 to the size of the rows of strakes fitted previously, covering their total length. Using a sander, round both ends of the strakes and glue them on top of each of the rows. Trim pieces of strake K7 and place them covering the edge of the foredeck. Then cut another two pieces k8 of strake and fit them on the two sides of the deck on the strakes placed previously covering the entire length of the edge of the deck.

L. Drill a hole on each side of the hull with a 5mm diameter drill bit. Sand the L1 pieces and glue them centred over the holes. Varnish the entire surface of the hull. Extract part L2 and with a medium-grained sandpaper round off the points. Use cutting pliers to adjust the length of hinges L3 and the A pins. Place the smallest L3 piece on a scrap piece of board and with a 1mm diameter drill bit make a hole in its centre. Glue and pin the hinges using A-pins onto part L2. Use a flat object to straighten brass wire L4. To do so, roll the wire under the flat object. Shape and glue the pintles L4 to the rudder gudgeons.

M-N. Insert and fix the hinges to attach the rudder to the hull. Then remove and smooth parts M1 with sandpaper. Glue them in the stern hole joining them together around the rudder stock. Using a strake, make the M2 and M3 pieces to measure and glue them forming a frame in the opening in the main deck. Make to measure two M4 and M5 pieces and stick them on the aft decks. Sand the vertices of the pieces N1, N2 and N3 and with a round file smooth the hole through the outer vertex of part N3 giving it a slight angle. Glue parts N1 to N3 well as shown in template PL-01. Cut to size and glue strakes N4 and N5 on the deck against the bulwarks. Next, construct the hatch grating by joining six N6 parts for each side. Then glue them with quick glue and trim the excess. Trim pieces of N7 strake to the size of the perimeter of the hatchway and glue them in place. Using satin black paint, paint a 20×20mm square in the centre of the main deck. Use template PL-01. Then, glue the previously made hatch on top.

O. Make and fit the parts shown in the illustrations. Dye a 2×3mm strip walnut colour (Ref. 19211). Trim pieces of O4 strip as needed and starting from the centre of the deck stick them towards the two ends against the bulwarks. Cut pieces of strip and make the boat supports O5, O6 and O7. Glue the boat supports to the deck. Then decorate the boat. First apply primer, (Ref. 19142). Then, paint black, (Ref. 19301). Then, highlight the relief of the boat with brown paint, (Ref. 19307). It is advisable to apply a coat of metal primer on all metal parts before painting. To give the pieces an aged finish, once painted, you can apply bitumen stain, (Ref. 19141), and remove the excess with an absorbent paper or cloth. Fit and glue boat O8 on the supports and make fast with O9 thread. Trim two pieces of rod and make parts O10. Once parts O10 have been prepared, build the bilge pumps together with the parts O11 and O12. Decorate parts with brown, (Ref. 19307) and black, (Ref. 19301) paint. Then stick them on the deck as shown in the pictures. Make the necessary holes to insert and glue parts B and H. Decorate the O13 door in black and dark brown and stick it as shown in the illustration. Using a 3mm diameter drill bit make four holes in the deck as shown in the illustrations and fit parts O14.

P. Construct and decorate the windlass using parts P1 and P2. Cut out and make four pieces of P3, P5, P6 and P7 strip and fit them as shown in the illustrations, two on each side of the bulwarks, together with the windlass. Cut out 2 pieces of P4 brown wire and place them rolled into the windlass gluing the ends inside the rivets. Cut to size parts P3 and glue them to both sides of the deck. Make and fit the parts shown in the illustration. Cut the parts to size and build the stairs. Then, varnish and age them with bitumen stain. Glue the parts as in the illustrations and template PL-01.

Q-R. Dye parts Q1 walnut colour. Then, cut out parts Q2 to Q9 and glue them as shown in the picture. Offer up parts Q10 on the hull to take the measurement. Make the necessary relief and dye the pieces walnut-coloured. Then, glue them to the hull. Decorate parts Q11 and Q12 using the paints indicated in the picture. Then, glue them to the hull. Using a 1mm diameter drill, drill holes in the aft part, two on each side of the hull and one on the rudder and then fit parts B. Make and fit parts Q14 using the Q15 rings. Insert the parts Q14 through the holes of parts Q10 and fix them using the A pins. Decorate parts R1 and R2 and build the anchors with them. Add a Q15 ring to each anchor. Make parts R3 and bend on the R4 thread. Make the anchors fast on each side of the hull using R5 thread. Decorate the R6 shield and stick it on the bows of the hull.

MASTS AND SPARS

In order to make up the masts the first step is to cut the rods to size, as indicated in the parts list, or by taking measurements directly from the plans, which are printed in 1/1 scale.

All of the masts and spars have to have a certain conical shape, which they will have to be given.

In order to achieve this conical shape for the masts, sand down the rod (using a sander), increasing the amount of sanding down as you get closer to the end at which you want to decrease the diameter.

Turn the rod so that you sand it down evenly on all sides, until achieving the diameter indicated in the plan.

To achieve this conical shape for the spars carry out the above operations but in this case evenly reducing the diameter at both ends of the rod.

The rods will have to be stained or painted, depending on the model that you are building.

To correctly make up the mast for this model you must take into account:

- The plans
- The close-up photos of the masts and spars
- The measurements and material descriptions of the parts list
- The "PI" parts identification sheets
- Template PL-01

The masts and spars need to be varnished, while some of the parts that make them up are meant to be painted. Examine the general and close-up photos of the masts. Once the mast and spars has been assembled and varnished fix the tackle (slings, blocks, eyebolts, clump blocks, etc.) into place on the ship. The masts will have to be fully inserted into the sockets prepared to receive them in the false keel.

SAILS AND RIGGING

In order to make up the running gear for this ship follow the alphabetic order of the images printed on the plans, indicating the order for fitting the (ropes, clump blocks, blocks, sails, etc.) highlighted in red.

In combination with the parts list this will serve as a guide with regard to the type of material to be used and the measurements.

A method for simulating the aging of the sails is to soak them in an infusion of tea, without boiling, and then leaving them to dry all wrinkled up. Fit them in place without ironing so that they will have a certain consistency.

CUSTOMER ATTENTION SERVICE

In the case of whatsoever doubt or further information that you may require regarding the assembly of our products, please contact our **Technical Service** online at the address www.occre.com. We will be delighted to attend to you.

A. Utilisez un cutter pour découper les nerfs qui unissent les pièces aux planches, afin de les extraire sans les endommager. Puis, poncez légèrement les pièces avec du papier de verre à grain moyen pour éliminer le contre-fil et les restes des nerfs d'union. En suivant l'ordre alphanumérique, insérez et collez les pièces indiquées sur les images. Avant de coller les couples, A2 à A12, vérifiez qu'ils s'adaptent bien à leur place et font office de "butoir" dans les emboîtements correspondants de la fausse quille A1. Il est important que les couples restent totalement perpendiculaires à la fausse quille afin que le pont vienne s'emboîter correctement par la suite. Pour cette opération, utilisez comme adhésif de la colle blanche (Réf. 19200). Maintenez les pièces immobilisées jusqu'à ce que la colle sèche. Insérez et collez les pièces A13, A14 et A15 comme indiqué sur les images.

B. Utilisez un crayon et une règle pour déterminer le centre du pont B1, et tracez une ligne longitudinale sur celui-ci, le divisant en deux moitiés symétriques. Regroupez environ 24 planches B2, en faisant correspondre leurs profils, et immobilisez-les à l'aide de pinces. Utilisez un crayon pour faire ressortir les profils des planches. Prendre un morceau de ruban de masquage (ruban de peintre) et placez-le sur un morceau de bois ou similaire, la face adhésive orientée vers l'extérieur. Puis, placez les planches sur le ruban adhésif de manière à ce qu'elles restent très unies. Utilisez une spatule pour appliquer une couche fine et homogène de colle de contact sur les planches B2. Immédiatement après, séparez les planches une par une et réservez-les avec la face adhésive orientée vers le haut. Il faut également appliquer une couche de colle sur une moitié du pont B1. Lorsque la colle n'accrochera plus au contact des doigts, ce sera le moment de commencer à border le pont. Placez les planches B2, une par une, sur le pont collé, et exercez une pression pour qu'elles collent. Utilisez le manche en bois de certains outils pour frotter fermement les planches jusqu'à ce qu'elles soient bien fixées. Bordez complètement le pont. Puis, placez-le avec les planches orientées vers le bas, et à l'aide d'un cutter, découpez les excédents qui se trouvent sur le contour. Ne coupez pas les planches qui forment les rainures du pont, observez l'image 21 pour apprécier comment le pont doit apparaître. Utilisez un cutter puis une lime ronde, pour rouvrir les orifices du milieu du pont. Poncez toute la surface du pont avec une cale à poncer. Pour simuler le bordage du pont, il faudra tracer des lignes perpendiculaires sur les planches. Commencez en traçant les lignes tous les 60mm, en alternant les planches. Puis, tracez des lignes tous les 30mm sur les planches alternées. Marquez avec un crayon deux points de chaque côté des lignes transversales pour simuler le cloutage. Appliquez de la teinte couleur pin (Réf. 19212), laissez-la sécher et appliquez du vernis incolore (Réf. 19209), sur toute la surface du pont. Appliquez de la colle blanche pour coller le pont. Pour aider à immobiliser le pont, vous pouvez appliquer également de la colle rapide (Réf. 19201). Assurez-vous que les pièces saillantes des couples s'emboîtent dans les rainures du pont. Bordez la partie supérieure des couples A9 et A3 avec le bordé B3 comme indiqué sur les images. Découpez au cutter les excédents.

C. Bordez les pièces C1, C3 et C4 avec la planche C6 et procédez de la même manière avec les pièces C2 et C5 en les bordant avec la planche C7. Poncez et teintez de couleur pin (Réf. 19212), les pièces C1, C3 et C4. Poncez et vernissez (Réf. 19209) toutes les pièces. Collez les pièces C1 à C5 comme indiqué sur les images. Placez la coque à l'envers et commencez à poncer en allant de la poupe vers la proue. Il faudra dégrossir les arêtes des couples, mais sans en altérer la forme originale. Le ponçage de la coque doit être réalisé de manière symétrique, c'est à dire que le côté droit soit identique au gauche. Le ponçage doit être réalisé sur toute la coque, et doit être progressif et doux. Vérifiez à l'aide d'un listeau que le ponçage est correct. Pour cela, faites glisser le listeau sur les couples, pour voir s'il s'adapte à leur forme et quel appui elle a sur les couples. Teintez avec de la teinte couleur pin (Réf. 19212), la pièce de la poupe. Puis, vernissez. Procédez de la même manière avec la partie intérieure des pavois C8, teintez-les de couleur pin (Réf. 19212). Appliquez la colle de part et d'autre du pont où se situent les pavois C8. Puis placez les pavois dans les emboîtements du pont et clouez-en un de chaque côté du pont à l'aide des pointes A. Le marteau de cloueur (Réf. 19108) est un outil qui peut être utile pour clouer les pointes avec une seule main.

D-E. Poncez et plongez dans l'eau deux lattes D1 pendant environ 15 minutes afin de les assouplir. Puis immédiatement après, utilisez une planche ou un objet cylindrique d'un diamètre d'environ 10 cm pour courber les lattes. Placez une latte D1 sur l'objet et en faisant pression avec les doigts serrés pour ne pas les casser. Réalisez cette même opération avec toutes les lattes à courber pendant la réalisation du modèle. Présentez une latte sur le côté de la coque, afin d'apprécier son cheminement et adéquation. Appliquez de la colle sur les couples juste en dessous des rainures. Placez la latte et clouez-la à l'aide des pointes A. Il faudra clouer une pointe A sur les zones où la latte rejoint un couple. Une fois la latte clouée le long de la coque, il faudra couper l'excédent pour la laisser au ras du dernier et premier couple. Il faudra coller et clouer des lattes de part et d'autre de la coque pour obtenir une finition symétrique. Il est important de coller les lattes également entre elles, pour cela, appliquez la colle sur les chants des lattes. À mesure que vous avancez sur le bordage de la coque, vous trouverez des zones où la latte n'est pas bien courbée, et ce sera à cet endroit que vous devrez la couper à la bonne mesure. Collez les lattes le plus près possible entre elles pour obtenir une bonne couverture. Avancez avec le bordage de la coque de la partie inférieure des pavois jusqu'à la partie inférieure de la fausse quille et à l'envers. À mesure que le bordage de la coque se referme, des espaces se formeront en forme de coin. Confectionnez ces coins en découpant les lattes E1 et en leur donnant une forme à l'aide d'une ponceuse. Puis, collez-les pour refermer la coque. Poncez le bordage de la coque pour unifier sa surface. Utilisez une lime pour limer les têtes des pointes.

F-G-H-i. Collez les renforts F1 à F8 sur la poupe de la coque, et les renforts de proue F9 à F12. Placez la coque à l'envers et commencez à poncer les renforts de proue et de poupe en suivant la ligne de la coque vers la fausse quille. Les renforts poncés doivent être dans la continuité du bordage de la coque. Appliquez de la colle de contact sur les planches F13 et la zone de la coque que vous montrent les images. Commencez le bordage en collant la première bande F13 ajustée sous le pavois, et de manière à ce qu'elle aille de la proue à la poupe. Il faudra découper les excédents de la partie avant et arrière de la coque. Sur l'image vous pouvez observer comment les trois premières planches doivent être assemblées et le reste à une distance de 5mm.

N'oubliez pas que vous devrez coller les planches sur les deux côtés de la coque, pour obtenir une finition symétrique. Puis, continuez à coller des planches F13 sur la partie inférieure de la coque. Complétez le bordage de la coque comme vous l'avez fait avec le premier bordage. Il est important que les planches soient très serrées, frottez-les pour obtenir une belle finition. Procédez de la même manière pour border la partie supérieure de la coque à l'aide des planches G1. Découpez à l'aide d'un cutter les excédents comme montré sur les images. Fermez les cavités avec des coins en bois réalisés sur mesure. De la même manière, bordez la poupe à l'aide des planches H1 en découpant les excédents et en ouvrant avec une lime ronde l'orifice central. Poncez toute la surface de la coque pour obtenir une surface fine. Faites attention car les planches sont très fines.

J-K. Présentez les pièces J1 à J6 sur la coque pour apprécier l'ajustement. Retouchez-les si nécessaire. Puis collez-les centrées sur la fausse quille de la coque. À l'aide d'une broche de 6,5mm de diamètre, réalisez un orifice juste au-dessus de la pièce J6. Arrondissez les arêtes des pièces J1 à J6. Ajustez et présentez deux lattes J7 sur la coque. Teintez de couleur noyer (Réf. 19211). Collez une latte de part et d'autre de la coque en commençant par la poupe, à une distance d'environ 33mm du chant supérieur, et en laissant la partie de la proue comme montré sur l'image. Suivez ces mêmes pas pour coller les lattes J7 à la distance indiquée sur les images. Vous devez les courber au préalable pour qu'elles s'adaptent bien à la coque. Découpez et placez la latte K1 à 15mm de distance de la latte supérieure de la coque. Découpez des morceaux de latte K2 et placez-les à 45mm du sommet de la poupe entre les cavités des lattes horizontales. Continuez en plaçant des morceaux de latte séparés de 15mm entre eux en formant 5 files parallèles. Puis à une distance de 150mm, continuez à placer des morceaux de lattes K2 en formant quatre files parallèles. Découpez des morceaux de latte K3 de 2mm de largeur, et placez-les sur la partie inférieure des files réalisées précédemment. Découpez aux dimensions et collez sur la poupe les lattes K4 et K5, avec une lime ronde, retouchez l'orifice central. Découpez des morceaux de latte K6 aux dimensions des files de latte placées précédemment en englobant la longueur totale de ces files. À l'aide d'une ponceuse, arrondissez les deux extrémités des lattes et collez-les sur chacune des files. Découpez des morceaux de latte K7 et placez-les en recouvrant le chant du pont de proue. Puis, découpez deux autres morceaux de latte et placez-les sur les deux côtés du pont, sur les lattes placées précédemment en couvrant la longueur totale du chant du pont K8.

L. Réalisez un orifice de part et d'autre de la coque, avec une broche de 5mm de diamètre. Poncez les pièces L1 et collez-les centrées sur les orifices. Vernissez toute la surface de la coque. Extraire la pièce L2 et à l'aide d'un papier de verre à grain moyen, arrondissez les sommets. Utilisez des cisailles pour adapter la longueur des charnières L3 et les pointes A. Placez la pièce L3 la plus petite sur l'excédent d'un morceau de planche et à l'aide d'une broche de 1mm de diamètre, réalisez un orifice au milieu de celle-ci. Collez et clouez les charnières à l'aide des pointes A sur la pièce L2. Utilisez un objet plat pour durcir le fil en laiton L4. Pour cela, faites rouler le fil sous un objet plat. Confectionnez et collez les essieux L4 sur les charnières du gouvernail.

M-N. Insérez et fixez les charnières pour assembler le safran du gouvernail à la coque. Puis, extrayez et affinez avec du papier de verre les pièces M1. Collez-les dans l'orifice de la poupe en les assemblant entre elles, entourant le gouvernail. À l'aide d'une latte, élaborez aux dimensions les pièces M2 et M3, et collez-les en formant un cadre dans la cavité du pont principal. Confectionnez deux pièces aux dimensions M4 et M5, collez-les sur les ponts de poupe. Poncez les sommets des pièces N1, N2 et N3 et à l'aide d'une lime ronde, limez l'orifice par le sommet extérieur de la pièce N3 en lui donnant une légère inclinaison. Collez les pièces N1 à N3 comme indiqué sur le modèle PL-01. Découpez aux dimensions et coupez les lattes N4, N5 sur le pont contre les pavois. Puis, confectionnez le plancher de fond en assemblant 6 pièces N6 pour chaque côté, en les reliant entre elles. Puis collez-les avec de la colle rapide, et découpez les excédents. Découpez des morceaux de latte N7 à la mesure du périmètre du plancher de fond et collez-les. Avec de la peinture noire satinée, peignez sur le pont principal un carré de 20x20mm bien centré sur celui-ci. Utilisez le modèle PL-01 en référence. Puis, collez dessus le plancher de fond réalisé précédemment.

O. Élaborez et décorez les pièces indiquées sur les images. Teintez une latte de 2x3 mm de couleur noyer (Réf. 19211). Découpez des morceaux de latte O4 aux dimensions nécessaires, et en commençant du milieu du pont, collez-les vers les deux extrémités contre les pavois. Découpez les morceaux de latte et élaborez les supports de la barque O5, O6 et O7. Collez les supports de la barque sur le pont. Puis, décorez la barque. Appliquez l'apprêt en premier lieu (Réf. 19142). Puis, appliquez la couleur noire (Réf. 19301). Ensuite, soulignez les reliefs de la barque avec de la peinture de couleur marron (Réf. 19307). Il est conseillé d'appliquer une couche d'apprêt pour métal, sur toutes les pièces de métal avant de les peindre. Pour donner aux pièces un rendu vieilli, une fois peintes, on peut appliquer du cirage (Réf. 19141), et nettoyer avec un papier absorbant ou un chiffon. Placez et collez la barque O8 sur les supports et attachez-la avec du fil O9. Découpez deux morceaux de baguette et élaborez les pièces O10. Une fois les pièces O10 élaborées, confectionnez avec les pièces O11 et O12 les pompes de cale. Décorez les pièces avec de la peinture de couleur marron (Réf. 19307) et noire (Réf. 19301). Puis collez-les sur le pont, comme montré sur les images. Réalisez les orifices nécessaires pour insérer et coller les pièces B et H. Décorez la porte O13 de couleur noire et marron foncé, et collez-la comme indiqué sur l'image. À l'aide d'une broche de 3mm de diamètre, réalisez quatre trous sur le pont comme montré sur les images et placez les pièces O14.

P. Construisez et décorez le moulinet avec les pièces P1 et P2. Découpez et confectionnez quatre morceaux de latte P3 et placez-les à l'endroit indiqué sur les images, deux de chaque côté des pavois, avec le guindeau. Découpez 2 morceaux de fil marron P4 et placez-les enroulés sur le guindeau en collant les extrémités dans les rivets. Découpez aux dimensions les pièces P3, P5, P6, P7 et collez-les de part et d'autre du pont. Élaborez et placez les pièces comme indiqué sur les images. Découpez aux dimensions les pièces et construisez les escaliers. Puis, vernissez-les et vieillissez-les avec du cirage. Collez les pièces comme indiqué sur les images et le modèle PL-01.

Q-R. Teintez les pièces Q1 de couleur noyer. Puis, découpez les pièces Q2 à Q9, et collez-les comme le montre l'image. Présentez les pièces Q10 sur la coque pour prendre les mesures. Confectionnez les reliefs nécessaires et teintez de couleur noyer. Puis, collez-les sur la coque. Décorez les pièces Q11 et Q12 avec les peintures indiquées sur l'image. Puis, collez-les sur la coque. Avec une broche de 1mm de diamètre, réalisez des orifices sur la partie de la poupe, deux de chaque côté de la coque, et une sur le gouvernail, pour ensuite placer les pièces B. Élaborez et fixez les pièces Q14 avec les anneaux Q15. Insérez les pièces Q14 à travers les orifices des pièces Q10 et fixez-les à l'aide des pointes A. Décorez les pièces R1 et R2 et confectionnez les ancres avec elles. Ajoutez un anneau Q15 sur chaque ancre. Élaborez les pièces R3 et nouez-y le fil R4. Nouez les deux ancres de part et d'autre de la coque avec les fils R5. Décorez l'écusson R6 et collez-le sur le devant de la coque.

MÂTURE

La première chose à faire pour confectionner les mâts est de couper les baguettes aux dimensions indiquées dans la liste des pièces ou de prendre ces mesures directement des plans qui sont imprimés à l'échelle 1/1.

Tous les mâts et les vergues possèdent une certaine conicité qui doit être travaillée.

Pour réaliser la conicité des mâts, poncer les baguettes (avec une ponceuse) en augmentant le dégrossissage au fur et à mesure qu'on s'approche de l'extrémité où l'on souhaite diminuer le diamètre. Faire rouler la baguette afin que l'usure soit égale sur tout le contour jusqu'à ce qu'on obtienne le diamètre indiqué sur le plan.

Effectuer les mêmes opérations pour réaliser la conicité des vergues mais, dans ce cas, aux deux extrémités de la baguette.

Il faudra teinter ou peindre les baguettes en fonction de la maquette qui sera construite.

Pour réaliser correctement les mâts de cette maquette, il faudra tenir compte :

- Des plans.
- Des photos de détail des mâts.
- Des dimensions et de la description des matériaux de la liste des pièces.
- Des feuilles « IP » d'identification des pièces. Le patron PL-01
- Les mâts devront être vernis et certaines des pièces qui les composent devront être peintes.
- Voir les photos générales de détail des mâts.

Lorsque les mâts seront montés et vernis, on placera leurs appareils (estropes, moufles, pitons, poulies, etc.) et on les attachera au bateau. Les mâts doivent être introduits de sorte qu'ils s'emboîtent à fond contre la fausse quille.

GRÉEMENT

Pour réaliser le gréement de ce bateau, on suivra l'ordre alphabétique des figures imprimées des plans, qui indiquent l'ordre de montage (fils, caps de mouton, poulies, etc.) mis en évidence en rouge. La liste des pièces indique le type de matériaux et les dimensions à utiliser.

Pour simuler le vieillissement des voiles, on peut les faire tremper dans une infusion de thé, sans les faire bouillir, et les laisser sécher bien chiffonnées. Les voiles seront placées non repassées afin d'avoir du volume.

SERVICE CLIENT

Pour toute question ou information concernant le montage de nos produits, vous pouvez contacter notre **Service technique** à l'adresse suivante: **www.occre.com**. Nous répondrons avec plaisir à vos questions.

A. Con un taglierino tagliare le nervature che uniscono i pezzi ai blister in modo da poterle rimuovere senza danneggiarle. Successivamente, carteggiare leggermente i pezzi con carta vetrata a grana media per eliminare eventuali venature del legno e i resti delle nervature di collegamento. In ordine alfanumerico, inserire e incollare le parti mostrate nelle immagini. Prima di incollare le cornici, da A2 ad A12, verificare che si inseriscano correttamente in posizione "incastrandole" nei corrispondenti alloggiamenti della falsa chiglia, A1. È importante che le cornici siano completamente perpendicolari alla falsa chiglia in modo che il ponte si inserisca correttamente. Per questa operazione utilizzare come collante la colla bianca (cod. 19200). Tenere le parti immobilizzate fino all'asciugatura della colla. Inserire e incollare le parti A13, A14 e A15 come mostrato nelle immagini.

B. Con una matita e un righello individuare il centro del ponte, B1, e tracciare una linea longitudinale su di esso, dividendolo in due metà simmetriche. Raggruppare circa 24 lastre, B2, facendo coincidere i loro profili, e fissarle con un paio di morsetti. Con una matita, evidenziare i profili delle lastre. Prendere un pezzo di nastro adesivo (nastro da pittore) e posizionarlo su un pezzo di legno o simile, con il lato adesivo rivolto verso l'esterno. Posizionare quindi le lastre sul nastro adesivo in modo che siano molto vicine tra loro. Con una spatola, applicare uno strato sottile e uniforme di adesivo a contatto sulle lastre B2. Separare immediatamente le lastre una per una e metterle da parte con il lato adesivo rivolto verso l'alto. Applicare uno strato di colla a contatto anche su una metà del ponte B1. Quando la colla non si attacca più alle dita, è il momento di iniziare a rivestire il ponte. Posizionare le lastre B2, una alla volta, sul ponte incollato e premerle insieme. Con il manico di legno di un attrezzo, sfregare con forza le lastre per farle aderire bene. Rivestire il resto del ponte fino a completarlo. Quindi, posarlo con le lastre rivolte verso il basso e, con un cutter, tagliare le sporgenze che sporgono dal contorno. Non tagliare le lastre nelle rientranze del ponte, vedi foto 21 per vedere come dovrebbe apparire il ponte. Utilizzare un cutter e poi una lima rotonda per riaprire i fori al centro del ponte. Carteggiare l'intera superficie del ponte con un blocco di levigatura. Per simulare il rivestimento del ponte, è necessario tracciare delle linee perpendicolari alle lastre. Iniziare tracciando linee ogni 60mm, alternando le lastre. Quindi tracciare linee ogni 30mm sulle lastre alternate. Con una matita segnare due chiodini su ciascun lato delle linee trasversali per simulare la chiodatura. Applicare la tinta color pino (cod. 19212), lasciare asciugare e applicare la vernice incolore (cod. 19209) su tutta la superficie del ponte. Applicare la colla bianca per incollare il ponte. Per immobilizzare il ponte si può applicare anche la colla rapida (rif. 19201). Assicurarsi che le sporgenze superiori delle cornici si inseriscano negli incavi del ponte. Allineare la parte superiore delle cornici A9 e A3 con il rivestimento B3, come mostrato nelle immagini. Tagliare i pezzi in eccesso con un cutter.

C. Rivestire i pezzi C1, C3 e C4 con la lastra C6 e procedere allo stesso modo con i pezzi C2 e C5, rivestendoli con la lastra C7. Carteggiare e colorare i pezzi C1, C3 e C4 con tinta color pino (rif. 19212). Carteggiare e applicare la vernice (rif. 19209) su tutti i pezzi. Incollare i pezzi da C1 a C5 come mostrato nelle immagini. Capovolgere lo scafo e iniziare a carteggiare partendo dalla poppa e procedendo in avanti. I bordi delle cornici devono essere irruviditi, ma senza deformare il profilo originale. Lo scafo deve essere carteggiato in modo simmetrico, cioè il lato destro deve essere uguale a quello sinistro. La carteggiatura deve essere eseguita su tutto lo scafo e deve essere progressiva e liscia. Controllare con un'asta che la carteggiatura sia corretta. A tal fine, far scorrere un'asta sulle cornici per vedere come si adatta alla forma e come si appoggia sulle cornici. Colorare il pezzo di poppa con una tinta color pino (rif. 19212). Quindi verniciarlo. Procedere allo stesso modo con l'interno delle paratie C8, colorandole con una tinta color pino (rif. 19212). Applicare la colla ai lati del ponte dove saranno posizionate le paratie C8. Posizionare quindi le paratie sugli incastrati del ponte e inchiodarne una su ciascun lato dello scafo con i chiodi A. La chiodatrice (rif. 19108) è uno strumento molto utile che può essere utilizzato per inchiodare i chiodi con una sola mano.

D-E. Carteggiare e immergere una coppia di listelle D1 in acqua per circa 15 minuti per ripristinarne la flessibilità. Subito dopo, con un ferro da stiro o un oggetto cilindrico di circa 10 cm di diametro, piegare le listelle. Appoggiare una listella D1 sull'oggetto e premerla con le dita molto vicine per non romperla. Procedere allo stesso modo per tutte le listelle che devono essere piegate durante la realizzazione del modello. Posizionare un listella sul lato dello scafo per apprezzarne l'andamento e l'adattamento. Applicare la colla sulle cornici appena sotto le paratie. Posizionare la listella e inchiodarla con chiodini A. Sarà necessario inchiodare un punto A nelle zone in cui la listella coincide con una cornice. Una volta inchiodata la listella lungo lo scafo, è necessario tagliare la listella in eccesso per lasciarla a filo con l'ultima e la prima cornice. È necessario incollare e inchiodare le listelle su entrambi i lati dello scafo per ottenere una finitura simmetrica. È importante incollare anche le listelle applicando la colla sui bordi delle listelle. Man mano che si procede con il rivestimento dello scafo, si troveranno aree in cui le listelle non si curvano bene ed è qui che sarà necessario tagliarle a misura. Incollare le listelle il più vicino possibile per ottenere un buon ponte. Far avanzare il fasciame dello scafo dalla base delle paratie alla base della falsa chiglia e viceversa. Man mano che il fasciame dello scafo si chiude, si formeranno delle fessure a forma di cuneo. Creare questi cunei tagliando le listelle E1 e modellandoli con una levigatrice. Quindi incollatele per chiudere lo scafo. Con la levigatrice, carteggiare il rivestimento dello scafo per uniformare la superficie dello scafo. Con una lima limare le teste dei chiodini.

F-G-H-i. Incollare i rinforzi da F1 a F8 a poppa dello scafo e i rinforzi di prua da F9 a F12. Capovolgere lo scafo e iniziare a carteggiare i rinforzi di prua e di poppa seguendo la linea dello scafo verso la falsa chiglia. I rinforzi levigati devono dare continuità al fasciame dello scafo. Applicare la colla a contatto sulle lastre F13 e sull'area dello scafo mostrata nelle immagini. Iniziare il rivestimento incollando la prima striscia di F13 sotto la paratia e in modo che corra da prua a poppa. Sarà necessario tagliare l'eccesso nella parte anteriore e posteriore dello scafo. Nell'immagine si può vedere come le prime tre lastre debbano essere incollate insieme e le altre distanziate di 5 mm. Ricordare di incollare le lastre su entrambi i lati dello scafo per ottenere una finitura simmetrica. Continuare quindi a incollare le lastre F13 sul lato inferiore dello scafo. Completare il rivestimento dello scafo come si è fatto con il primo rivestimento.

È importante che il fasciame sia molto vicino e che venga strofinato per ottenere una buona finitura. Procedere allo stesso modo per rivestire la parte superiore dello scafo con le lastre G1. Tagliare l'eccesso con un cutter come mostrato nelle immagini. Chiudere gli spazi vuoti con cunei su misura. Allo stesso modo, rivestire la parte poppiera dello scafo con le lastre H1, rifilando l'eccesso e aprendo il foro centrale con una lima rotonda. Carteggiare l'intera superficie dello scafo fino a ottenere una finitura fine. Fare attenzione, perché le lastre sono molto sottili.

J-K. Provare i pezzi da J1 a J6 sullo scafo per verificarne l'adattamento. Se necessario, riadattarli. Quindi incollarli al centro della falsa chiglia dello scafo. Con una punta da 6,5 mm di diametro, praticare un foro appena sopra il pezzo J6. Arrotondare i bordi dei pezzi da J1 a J6. Montare e presentare le due listelle J7 sullo scafo. Tingerle in color noce (rif. 19211). Incollare un listella su ciascun lato dello scafo partendo da poppa, a una distanza di circa 33mm dal bordo superiore, lasciando il lato di prua come mostrato nelle immagini. Seguire la stessa procedura per incollare le listelle J7 alla distanza indicata nelle immagini. Le listelle J7 devono prima essere piegate per adattarsi allo scafo. Ritagliare e posizionare la listella K1 a 15mm di distanza dalla listella superiore dello scafo. Ritagliare dei pezzi di listella K2 e inserirli a 45mm dall'apice di poppa tra le fessure orizzontali della listella. Continuare a posare i pezzi di listella a 15mm di distanza l'uno dall'altro per formare 5 file parallele. Quindi, a una distanza di 150mm, continuare a posare i pezzi di listella K2 per formare altre quattro file parallele. Tagliare i pezzi di listella K3 a 2mm di larghezza e posizionarli alla base delle file precedentemente realizzate. Tagliare a misura e incollare le listelle K4 e K5 alla poppa e rifinire il foro centrale con una lima rotonda. Ritagliare dei pezzi di listella K6 per la lunghezza delle file delle listelle precedentemente posate, fino a raggiungere l'intera lunghezza delle file delle listelle precedentemente posate. Arrotondare le due estremità delle listelle con una levigatrice e incollarli sopra ogni fila. Ritagliare dei pezzi di listella K7 e posizionarli sopra il bordo della prua. Quindi ritagliare altri due pezzi di listella e posizionarli su entrambi i lati del ponte, sopra le listelle precedentemente posate, coprendo l'intera lunghezza del bordo del ponte.

L. Praticare un foro su ciascun lato dello scafo con una punta da 5 mm di diametro. Carteggiare i pezzi L1 e incollarli al centro dei fori. Verniciare l'intera superficie dello scafo. Rimuovere il pezzo L2 e arrotondare gli angoli con carta vetrata a grana media. Con una pinza da taglio regolare la lunghezza delle cerniere L3 e dei chiodini A. Posizionare il pezzo più piccolo L3 sull'eccedenza di un pezzo di tavola e, con una punta da trapano da 1 mm di diametro, praticare un foro centrato su di esso. Incollare e inchiodare le cerniere con i chiodini A sul pezzo L2. Con un oggetto piatto raddrizzare il filo di ottone L4. Per farlo, far rotolare il filo sotto l'oggetto piatto. Realizzare e incollare gli alberi L4 alle cerniere del timone.

M-N. Inserire e fissare le cerniere per fissare la pala del timone allo scafo. Quindi rimuovere e levigare le parti M1 con carta vetrata. Incollarle nel foro di poppa e unirle, abbracciando il timone. Con un listella tagliare a misura i pezzi M2 e M3 e incollarli insieme per formare una cornice nel foro del ponte principale. Tagliare a misura i due pezzi M4 e M5 e incollarli al ponte di poppa. Carteggiare gli angoli dei pezzi N1, N2 e N3 e limare il foro nell'angolo esterno del pezzo N3 con una lima rotonda leggermente inclinata. Incollare i pezzi N1 e N3 come indicato nel modello PL-01. Tagliare a misura e incollare le listelle N4, N5 al ponte contro le paratie. Successivamente, costruire il ponte unendo e incollando 6 pezzi N6 per ogni lato. Quindi incollarli con colla rapida e tagliare l'eccesso. Ritagliare delle listelle N7 per il perimetro del carabottino e incollarle. Con la vernice nera satinata, dipingere un quadrato di 20x20mm sul ponte principale, ben centrato. Utilizzare la sagoma PL-01 come riferimento. Incollare quindi il carabottino realizzato in precedenza.

O. Realizzare e incollare i pezzi indicati nelle immagini. Tingere una listella 2x3 mm in colore noce (rif. 19211). Ritagliare pezzi di listella O4 della lunghezza necessaria e, partendo dal centro del ponte, incollarli alle due estremità contro le paratie. Ritagliare dei pezzi di listella per realizzare i supporti della barca O5, O6 e O7. Incollare i supporti della barca al ponte. Decorare quindi la barca. Applicare prima il primer (rif. 19142). Applicare poi il colore nero (cod. 19301). Evidenziare quindi i rilievi della barca con la vernice marrone (Cod. 19307). Si consiglia di applicare una mano di primer per metalli su tutte le parti metalliche prima della verniciatura. Per dare alle parti una finitura antica, una volta verniciate, si può applicare il bitume di Giudea (rif. 19141) e passare una carta o uno straccio assorbente. Posizionare e incollare la barca O8 sui supporti e legarla con il filo O9. Ritagliare due pezzi di tondino e realizzare i pezzi O10. Una volta realizzati i pezzi O10, costruire le pompe di sentina con i pezzi O11 e O12. Decorare i pezzi con vernice marrone (Rif. 19307) e nera (Rif. 19301). Quindi incollarli al coperchio come mostrato nelle immagini. Praticare i fori necessari per inserire e incollare i pezzi B e H. Decorare l'anta O13 con vernice nera e marrone scuro e incollarla come mostrato in figura. Con una punta da 3 mm di diametro, praticare quattro fori nel ponte come mostrato nelle immagini e attaccare i pezzi O14.

P. Costruire e decorare il verricello con i pezzi P1 e P2. Ritagliare e realizzare quattro pezzi di listella P3, P5, P6, P7 e posizionarli nei punti indicati nelle immagini, due per ogni lato delle paratie, insieme al verricello. Ritagliare 2 pezzi di filo marrone P4 e posizionarli avvolti intorno al salpa ancora, incollando le estremità nei rivetti. Tagliare a misura i pezzi P3 e incollarli su entrambi i lati del ponte. Lavorare e posizionare i pezzi come mostrato nelle immagini. Tagliare i pezzi a misura e costruire le scale. Quindi verniciarle e trattarle con il bitume di Giudea. Incollare i pezzi come mostrato nelle immagini e nella sagoma PL-01.

Q-R. Colorare i pezzi Q1 con il colore noce. Ritagliare quindi i pezzi da Q2 a Q9 e incollarli come mostrato nell'immagine. Presentare i pezzi Q10 sullo scafo per prendere le misure. Eseguire i rilievi necessari e tingere i pezzi in colore noce. Quindi incollarli allo scafo. Decorare i pezzi Q11 e Q12 con le vernici indicate nella figura. Quindi incollarli allo scafo. Con una punta da trapano di 1mm di diametro, praticare dei fori nella poppa, due su ciascun lato dello scafo e uno nel timone, quindi montare i pezzi B. Realizzare e fissare i pezzi Q14 con gli anelli Q15. Inserire i pezzi Q14 attraverso i fori dei pezzi Q10 e fissarli con i pezzi A. Decorare i pezzi R1 e R2 e costruire le ancore con essi. Aggiungere un anello Q15 a ciascuna ancora. Realizzare i pezzi R3 e legarvi il filo R4. Annodare le ancore, una per lato dello scafo, con i fili R5. Decorare lo scudo R6 e incollarlo sulla parte anteriore dell'elmo.

ALBERATURA

Per realizzare l'alberatura, il primo passo da seguire sarà quello di tagliare le aste secondo le misure indicate nell'elenco dei pezzi, oppure prenderle direttamente dalle planimetrie che sono stampate in scala 1/1.

Tutti gli alberi e i pennoni hanno una certa conicità che si dovrà ottenere.

Per ottenere la conicità degli alberi, occorre scartavetrare le aste (con una smerigliatrice), aumentando l'azione della stessa a misura che ci si avvicina all'estremità dove si deve diminuire il diametro.

Far girare l'asta affinché la smerigliatura sia uguale su tutto il contorno, fino ad arrivare al diametro indicato nella planimetria.

Per ottenere la conicità dei pennoni, realizzare le stesse operazioni, ma in questo caso su entrambe le estremità dell'asta. Si dovranno verniciare o tingere le aste in funzione del modello che si stia realizzando.

Per realizzare gli alberi di questo modello in maniera corretta si dovranno utilizzare:

Le planimetrie;
Le foto dettagliate degli alberi;
Le misure e la descrizione dei materiali nell'elenco dei pezzi;
Le pagine "IP" con l'identificazione dei pezzi.
La sagoma PL-01

Gli alberi devono essere smaltati ed alcuni dei pezzi che li compongono devono essere verniciati. Vedi le foto generali dettagliate degli alberi.

Una volta montati e smaltati, devono essere collocati gli attrezzi (stropi, quarnali, golfare, bozzelli, ecc.) e fissati al vascello. Gli alberi devono essere introdotti fino in fondo negli appositi incastri della falsa chiglia.

SARTIA

Per elaborare la sartia di questo vascello occorre seguire l'ordine alfabetico delle figure stampate delle planimetrie, che indicano l'ordine di collocazione delle cime, delle bigotte, dei bozzelli, delle vele, ecc., risaltati in colore rosso.

L'elenco dei pezzi serve ad orientare in merito al tipo di materiali ed alle misure da utilizzare.

Per simulare l'invecchiamento delle vele, queste possono essere bagnate con te, senza farle bollire, e poi lasciarle asciugare mantenendole ben arrugate. Poi si collocano senza stirarle, affinché mantengano corpo.

SERVIZIO ASSISTENZA CLIENTI

Per qualsiasi dubbio o informazione sul montaggio dei nostri prodotti, contattare il nostro **Servizio Tecnico** al seguente indirizzo **www.occre.com**.
Saremo lieti di poterVi aiutare.

A. Die Teile vorsichtig mit einem Schneidewerkzeug (Cutter) herauslösen und die kleinen Befestigungsenden entfernen. Anschließend die mit feinem Schmirgelpapier glätten, um die Reste der Befestigungsenden und eventuelle Holzspäne zu entfernen. Die auf den Abbildungen gezeigten Teile in der angegebenen Reihenfolge einsetzen und aufkleben. Vor dem Aufkleben der Spanten (A2 bis A12) sicherstellen, dass diese korrekt am Anschlag sitzen und mit den dazugehörigen Einkerbungen des falschen Kiels A1 abschließen. Die Spanten müssen vollkommen senkrecht auf dem falschen Kiel die Abdeckung passt, damit die Decks danach gut eingesetzt werden können. Für diesen Schritt weißen Leim (Ref.19200) verwenden. Die Teile fixieren, bis der Kleber getrocknet ist. Die Teile A13, A14 und A15 einsetzen und wie abgebildet aufkleben.

B. Mit Bleistift und Lineal die Mitte des Decks B1 ermitteln und eine Längslinie ziehen, mit der das Deck in zwei symmetrische Hälften geteilt wird. Ein paar 24 Leisten B2 mit gleichem Profilen mit Klammern zusammenstecken. Mit einem Bleistift die Profile der Leisten markieren. Etwas Kreppband mit der Klebeseite nach außen auf ein Stück Holz oder einen ähnlichen Gegenstand legen. Anschließend die Leisten dicht nebeneinander auf das Klebeband setzen. Mit einem Spachtel eine dünne gleichmäßige Schicht Kontaktkleber auf die Leisten B2 verteilen. Unmittelbar anschließend die Leisten voneinander trenne und mit der Klebeseite nach oben beiseite legen. Eine Schicht Kontaktkleber auf eine Hälfte des Decks B1 verteilen. Wenn der Leim nicht mehr an den Fingern kleben bleibt, mit dem Weger des Decks beginnen. Die Leisten B2 nacheinander einzeln auf die mit Leim bestrichene Deckhälfte setzen und andrücken, damit sie haften. Damit sie gut anhaften, die Leisten mit dem Holzstiel eines Werkzeugs andrücken. Das Deck komplett mit Leisten verkleiden. Anschließend das Deck mit der Oberseite nach unten aufsetzen und die überstehenden Teile der Leisten abschneiden. Die Leisten der Aussparungen des Decks nicht abschneiden, auf Abbildung 21 ist zu sehen, wie das Deck aussehen muss. Mit einem Cutter und anschließend einer Rundfeile die Öffnungen an der Deckmitte wieder öffnen. Die ganze Oberfläche des Decks mit einem Sander glatt schmirgeln. Abschließend senkrechte Linien ziehen, um die Schiffsbeplankung zu simulieren. Die Längslinien alle 60mm auf jeder zweiten Leiste ziehen. Anschließend auf den Leisten dazwischen alle 30mm Linien ziehen. Mit einem Bleistift an jeder Seite die Plankennägelsimulieren. Die ganze Oberfläche des Decks pinienfarben (Ref.19212) lackieren, trocknen lassen und dann farblosen Lack (Ref. 19212) auftragen. Weißen Leim auftragen, um das Deck anzukleben. Um das Deck zu immobilisieren, kann auch Sekundenkleber verwendet werden (Ref. 19201). Die oberen Ende der Spanten müssen in den Aussparungen des Decks sitzen. Die Oberseite der Spanten A9 und A3 mit den Planken B3 verkleiden, wie auf den Abbildungen gezeigt. Überstehende Ende mit einem Cutter abschneiden.

C. Die Teile C1, C3 und C4 mit Planke C6 verkleiden und mit den Teilen C2 und C5 ebenso verfahren, und war mit Planke C7. Die Teile C1, C3 und C4 pinienfarben lackieren (Ref.19212). Alle Teile (Ref.19209) glatt schmirgeln und lackieren. Die Teile C1 bis C5 wie auf den Abbildungen gezeigt aufkleben. Den Rumpf mit der Oberseite nach unten anbringen und vom Heck in Richtung Bug glatt schleifen. Die Kanten der Spanten glätten, aber dabei nicht das ursprüngliche Profil verändern. Beim Glätten des Rumpfs darauf achten, dass beide Seiten symmetrisch zueinander sein müssen. Die ganze Oberfläche des Rumpfs nach und nach vorsichtig glätten. Mit der Leiste testen, ob eine gleichmäßige Oberfläche hergestellt wurde. Dazu die Leiste über die Spanten fahren und prüfen, wie sie sich der Form anpasst und wie die Leiste auf dem Spanten sitzt. Das Teil am Heck pinienfarben lackieren (Ref.19212). Anschließend lackieren. Ebenso mit der Innenseite der Schanzverkleidung C8 verfahren und pinienfarben lackieren (Ref.19212). Klebstoff auf die Seiten des Decks auftragen, an denen die Schanzverkleidungen C8 platziert werden sollen. Die Schanzverkleidungen auf jeder Seite des Rumpfes in die Einkerbungen im Deck setzen und mit den Stiften A festnageln. Der Nagler/Tacker (Ref. 19108) ist ein sehr nützliches Werkzeug zum einhändigen Arbeiten.

D-E. Die Leisten D1 glatt schmirgeln und kurz in Wasser einweichen, damit sie biegsamer werden. Unmittelbar danach die Leisten mit einem Bügeleisen oder einem zylindrischen Gegenstand mit einem Durchmesser von etwa 10 cm zurechtbiegen. Eine Leiste D1 auf das Objekt legen und mit den Fingern zusammendrücken, damit es nicht zerreißt. Den gleichen Vorgang für alle Leisten durchführen, die beim Zusammenbau des Modells gebogen werden müssen. Eine Leiste an die Rumpfsseite halten, um die richtige Passform zu prüfen. Leim auf die Spanten direkt unter der Schanzverkleidung auftragen. Die Leiste anbringen und mit den Stiften A aufnageln. Einen Stift A an der Stelle festnageln, an der die Leiste einen Spant kreuzt. Nachdem die Leiste entlang des Rumpfs aufgenagelt wurde, die überstehenden Enden abschneiden, damit sie bündig mit dem letzten und ersten Spant abschließt. Die Leisten an beiden Seiten des Rumpfs aufkleben und festnageln, damit ein symmetrisches Ganzes entsteht. Es ist wichtig, die Leisten auch untereinander mit Leim zusammenzukleben. Beim Verkleiden des Schiffsrumpfs von oben nach unten gelangt man an eine Stelle, an der sich die Leiste nicht mehr gut krümmen lässt. Ab dieser Höhe müssen die Leisten zurechtgestutzt werden. Die Leisten so nah wie möglich aneinander kleben, damit eine geschlossene Oberfläche entsteht. Von der Unterseite der Schanzverkleidung bis zur Unterseite des falschen Kiels mit dem Verkleiden fortfahren und umgekehrt. Je mehr sich die Rumpfbeplankung schließt, desto mehr treffen keilförmige offene Stellen auf. Die Schlusskeile aus Leisten F1 zurechtschneiden und mit einem Sander in die passende Form bringen. Anschließend, aufkleben, um den Rumpf zu schließen. Die Rumpfbeplankung mit Feilen glatt schmirgeln und eine gleichmäßige Oberfläche herstellen. Mit einer Feile die Köpfe der Stifte glätten.

F-G-H-i. Die Verstrebungen F1 bis F8 am Heck des Rumpfs und die Bug-Verstrebungen F9 bis F12 aufkleben. Den Rumpf umdrehen und mit dem Schleifen der vorderen und hinteren Verstrebungen, dabei der Linie am Rumpf in Richtung falscher Kiel folgen. Die geschliffenen Verstrebungen sollen die Kontinuität der Rumpfbeplankung gewährleisten. Kontaktkleber auf die Leisten F13 und die auf den Abbildungen gezeigten Stellen des Rumpfs auftragen. Mit der Beplankung mit dem ersten Streifen F13 beginnen, der so unter die Schanzverkleidung geklebt werden muss, dass er vom Bug bis zum Heck reicht. Die überstehenden Enden an der Vorder- und Rückseite des Rumpfs abschneiden.

Die Abbildung zeigt, wie die ersten drei Leisten zusammengefügt werden und von den restlichen 5mm entfernt sein sollen. Die Leisten an beiden Seiten des Rumpfs aufkleben, damit ein symmetrisches Ganzes entsteht. Anschließend die Leisten F13 an der Unterseite des Rumpfs aufkleben. Die Rumpfbeplankung wie bei der ersten Beplankung fertigstellen. Die Leisten eng aneinander kleben und anreiben, damit eine gleichmäßige Oberfläche entsteht. Ebenso vorgehen, um die Oberseite des Rumpfs mit den Leisten G1 zu verkleiden. Die überstehenden Enden mit einem Cutter abschneiden, wie auf den Abbildungen gezeigt. Die Lücken mit maßgefertigten Schlusskeilen schließen. Auf die gleiche Weise den hinteren Teil des Hecks mit den Leisten H1, I1 verkleiden, die überstehenden Enden abschneiden und mit einer Rundfeile die mittlere Öffnung anbringen. Die ganze Oberfläche des Rumpfs glatt schmirgeln. Vorsichtig vorgehen, denn die Leisten sind sehr dünn.

J-K. Die Teile J1 bis J6 an den Rumpf halten, um den Sitz zu überprüfen. Falls erforderlich zurechtstutzen. Anschließend zentriert auf den falschen Kiel des Rumpfs kleben. Mit einem Bohrer mit 6,5mm Durchmesser direkt über Teil J6 eine Öffnung anbringen. Die Kanten der Teile J1 bis J6 abrunden. Zwei Leisten J7 zurechtschneiden und am Rumpf ansetzen. In Nussbaumfarbe lackieren (Ref.19211). An jeder Seite des Rumpfs eine Leiste aufkleben, am Heck beginnen, ca. 33mm von der Oberkante entfernt, und die Bugseite muss wie auf den Abbildungen gezeigt aussehen. Ebenso verfahren, um die Leisten J7 in dem auf Abbildungen Bildern angegebenen Abstand aufzukleben. Die Leisten müssen zunächst so gebogen werden, dass sie eng am Rumpf anliegen. Die Leiste K1 zurechtschneiden und 15mm von der oberen Rumpfleiste entfernt einsetzen. Stücke der Leiste K2 zurechtschneiden und 45mm von der hinteren Kante des Hecks entfernt zwischen den Öffnungen an den horizontalen Leisten platzieren. Weitere Leistenstücke in einem Abstand von 15mm verlegen, und 5 parallele Reihen bilden. Anschließend vier weitere parallele Reihen aus Stücken der Leiste K2 in einem Abstand von 150mm anbringen. Stücke der Leiste K3 auf 2mm Breite zurechtschneiden und am unteren Ende der zuvor hergestellten Reihen platzieren. Die Leisten K4 und K5 nach Maß zurechtschneiden und auf das Heck aufkleben, und mit einer Rundfeile die mittlere Öffnung nacharbeiten. Stücke der Leiste K6 auf die Maße der zuvor verlegten Reihen zurechtschneiden und die Gesamtlänge der zuvor verlegten Reihen bedecken. Die beiden Enden der Leisten mit einem Sander abrunden und auf jede der Reihen kleben. Stücke der Leiste K7 zurechtschneiden und so platzieren, dass sie den Rand des Bugdecks bedecken. Anschließend zwei weitere Leisten zurechtschneiden und an beiden Seiten des Decks über die zuvor angebrachten Leisten K8 setzen, so dass sie die gesamte Länge der Decksante abdecken.

L. Mit einem Bohrer mit 5mm Durchmesser ein Loch in jede Seite des Rumpfs bohren. Die Teile L1 glatt schmirgeln und zentriert über die Löcher kleben. Die gesamte Oberfläche des Rumpfs lackieren. Teil L2 herausnehmen und die Ecken mit Schleifpapier mittlerer Körnung abrunden. Mit einer Zange die Scharniere L3 und die Stifte A auf die passende Länge zurechtschneiden. Das kleinere Stück L3 auf den Rest eines Sperrholzplättchens setzen und mit einem 1mm-Bohrer mittig ein Loch darauf anbringen. Die Scharniere mit den Stiften A an Teil L2 kleben und festnageln. Einen ebenen Gegenstand verwenden, um den Messingdraht L4 auszurichten. Dazu den Draht um den Gegenstand wickeln. Die Achsen L4 anfertigen und an die Ruderscharniere kleben.

M-N. Die Scharniere einsetzen und befestigen, um das Steuerblatt am Rumpf anzubringen. Anschließend die Teile M1 entfernen und mit Schleifpapier glatt schmirgeln. Danach auf die hintere Öffnung kleben und sie dazu untereinander verbinden, so dass sie einen Rahmen für die Öffnung auf dem Hauptdeck formen. Zwei Teile M4 und M5 nach Maß anfertigen und auf die Decks am Heck aufkleben. Die Kanten der Teile N1, N2 und N3 glatt schmirgeln und mit einer Rundfeile die Öffnung an der äußeren Kante von Teil N3 leicht anschrägen. Die Teile N1 bis N3 wie auf Schablone PL-01 gezeigt aufkleben. Die Leisten N4, N5 zurechtschneiden und auf dem Deck an die Schanzverkleidung kleben. Anschließend für die Grating ein Gitter aus 6 N6-Stücken je Seite zusammenfügen. Mit Sekundenkleber aufkleben und die überstehenden Enden abschneiden. Stücke der Leiste N7 auf den Umfang der Grating zurechtschneiden und ankleben. Mit satiniertes schwarzer Farbe ein 20x20mm großes Quadrat mittig auf das Hauptdeck kleben. Die Schablone PL-01 als Vorlage verwenden. Anschließend die zuvor hergestellte Grating darauf kleben.

O. Die Teile, die auf den Abbildungen zu sehen sind, anfertigen, lackieren und ankleben. Eine 2x3 mm breite Leiste in Nussbaumfarbe lackieren (Ref. 19211). Stücke aus der Leiste O4 zurechtschneiden und von der Mitte des Decks ausgehend in Richtung der beiden Enden gegen die Schanzverkleidungen kleben. Stücke der Leiste zurechtschneiden und daraus die Bootsstützen O5, O6 und O7 anfertigen. Die Bootsstützen auf das Deck kleben. Anschließend das Rettungsboot dekorieren. Zuerst Grundierung auftragen (Ref.19142). Anschließend schwarze Farbe auftragen (Ref. 19301). Anschließend die Reliefs mit weißer Farbe (Ref.19307) hervorheben. Alle Metallteile sollten vor dem Lackieren mit einer Metallgrundierung versehen werden. Die Teile können nach dem Lackieren mit Asphaltfarbe gefärbt und so gealtert werden (Ref. 19141), Asphaltfarbe auftragen und mit einem saugfähigen Papier oder Tuch reinigen. Das Boot O8 auf die Stützen setzen, festkleben und mit dem Faden O9 verknoten. Zwei Stücke aus der Stange aus und fertigen Sie die Stücke O10 anfertigen. Nach Fertigstellen der Teile O10 zusammen mit den Teilen O11 und O12 die Lenzpumpen bauen. Die Teile mit Braun (Ref.19307) und Schwarz (Ref.19301) lackieren. Anschließend wie auf den Abbildungen gezeigt auf das Deck aufkleben. Die erforderlichen Löcher zum Einsetzen und Verkleben der Teile B und H anbringen. Die Tür O13 mit schwarzer und dunkelbrauner Farbe verzieren und an die in auf der Abbildung gezeigte Stelle kleben. Mit einem 3-mm-Bohrer vier Löcher in das Deck bohren, wie auf den Abbildungen gezeigt, und bringen die Teile O14 einsetzen.

P. Die Ankerwinde aus den Teilen P1 und P2 anfertigen. Vier Teile der Leiste P3, P5, P6, P7 zurechtschneiden und sie wie auf den Abbildungen gezeigt anbringen, je zwei auf jeder Seite der Schanzverkleidung, neben der Ankerwinde. 2 Stücke braunen Fadens P4 zurechtschneiden, um die Winde wickeln und die Enden an den Nietens festkleben. Die Teile P3 zurechtschneiden und auf beide Seiten des Decks ankleben. Die auf den Abbildungen gezeigten Teile anfertigen und platzieren. Die Teile nach Maß zurechtschneiden und daraus die Treppe anfertigen. Anschließend mit Asphaltfarbe färben und altern. Die Teile wie auf den Abbildungen und Schablone PL-01 gezeigt zusammenkleben.

Q-R. Die Teile Q1 in Nussbaumfarbe lackieren. Anschließend die Teile Q2 bis Q9 ausschneiden und wie auf der Abbildung gezeigt aufkleben. Die Teile Q10 auf den Rumpf setzen, um Maß zu nehmen. Die erforderlichen Reliefs anbringen und die Teile nussbaumfarben an. Anschließend auf den Rumpf aufkleben. Die Teile Q11 und Q12 in den auf der Abbildung angegebenen Farben anmalen. Anschließend auf den Rumpf aufkleben. Mit einem 1-mm-Bohrer Löcher im Bereich des Hecks anbringen, zwei auf jeder Seite des Rumpfs und eins am Steuer, und anschließend die Teile B einsetzen. Die Teile Q14 aus den Ösen Q15 anfertigen und befestigen. Die Teile Q14 durch die Öffnungen der Teile Q10 einführen und mit den Stiften A befestigen. Die Teile R1 und R2 verzieren und daraus die Anker anfertigen. Zu jedem Anker eine Öse Q15 hinzufügen. Die Teile R3 anfertigen und den Faden R4 daran befestigen. Die Anker mit den Fäden R5 festknoten, einen auf jeder Seite des Rumpfs. Das Wappen R6 verzieren und an die Vorderseite des Rumpfs kleben.

BEMASTUNG

Zur Herstellung der Masten müssen zuerst die Stäbe entsprechend der Maße zurecht geschnitten werden, die in der Teileliste angegeben sind oder die direkt anhand der Skizze abgemessen wurde. Die Skizzen sind im Maßstab 1/1 angefertigt.

Alle Masten und Rahen müssen leicht konisch verlaufen und vor dem Einbau entsprechen vorbereitet werden.

Um die Masten in Konusform zu bringen, müssen die Masten (mit einer Feile) zurecht geschliffen werden, und zwar in der Form, dass sie nach oben hin verjüngt werden.

Die Stäbe dabei drehen und an allen Seiten gleichmäßig abschleifen, bis sie zu dem auf der Skizze angegebenen Durchmesser passen.

Um die Rahen in Konusform zu bringen, ebenso verfahren, allerdings hier an beiden Enden der Stangen.

Die Stäbe in Abhängigkeit von dem Modell färben oder anmalen.

Um die Masten dieses Schiffsbaummodells richtig vorzubereiten, müssen die folgenden Punkte beachtet werden:

Die Skizzen.

Detailfotos der Masten.

Maße und Materialien der Teileliste.

IP-Blätter zur Identifikation der Bauteile.

Schablone PL-01

Die Masten müssen lackiert werden und einige der Einzelteile der Masten müssen angemalt werden.

Siehe Fotos mit allgemeiner Ansicht der Masten Nach Aufstellung und Lackierung der Masten wird die Takelung (Stroppe, Rollenblöcke, Ösen, Blockrollen etc.) an den Masten und dann am Schiff befestigt.

Die Masten müssen eingesetzt werden, bis sie an die Einkerbungen des falschen Kiels stoßen.

TAKELAGE

Zur Takelung des Schiffsmodells die alphabetische Reihenfolge der Abbildungen befolgen, auf denen die Anbringung der Takelung (Faden, Klampböcke, Blockrollen usw.) erläutert wird. Sie sind in Rot hervorgehoben.

Auf der Teileliste sehen Sie, welche Materialien zum Bau des Modells notwendig sind.

Zur künstlichen Alterung der Segel die Stoffstücke in Tee legen (nicht kochen) und trocknen lassen, bis die Stoffe faltig werden. Die Segel ohne vorheriges Bügeln anbringen, damit sie Volumen haben.

UNSER KUNDENDIENST

Bei Fragen zum Aufbau unserer Modelle steht Ihnen unser Kundendienst zur Verfügung.

Sie erreichen uns online unter www.occre.com.

Wir stehen Ihnen gern mit Rat und Tipps zur Verfügung.

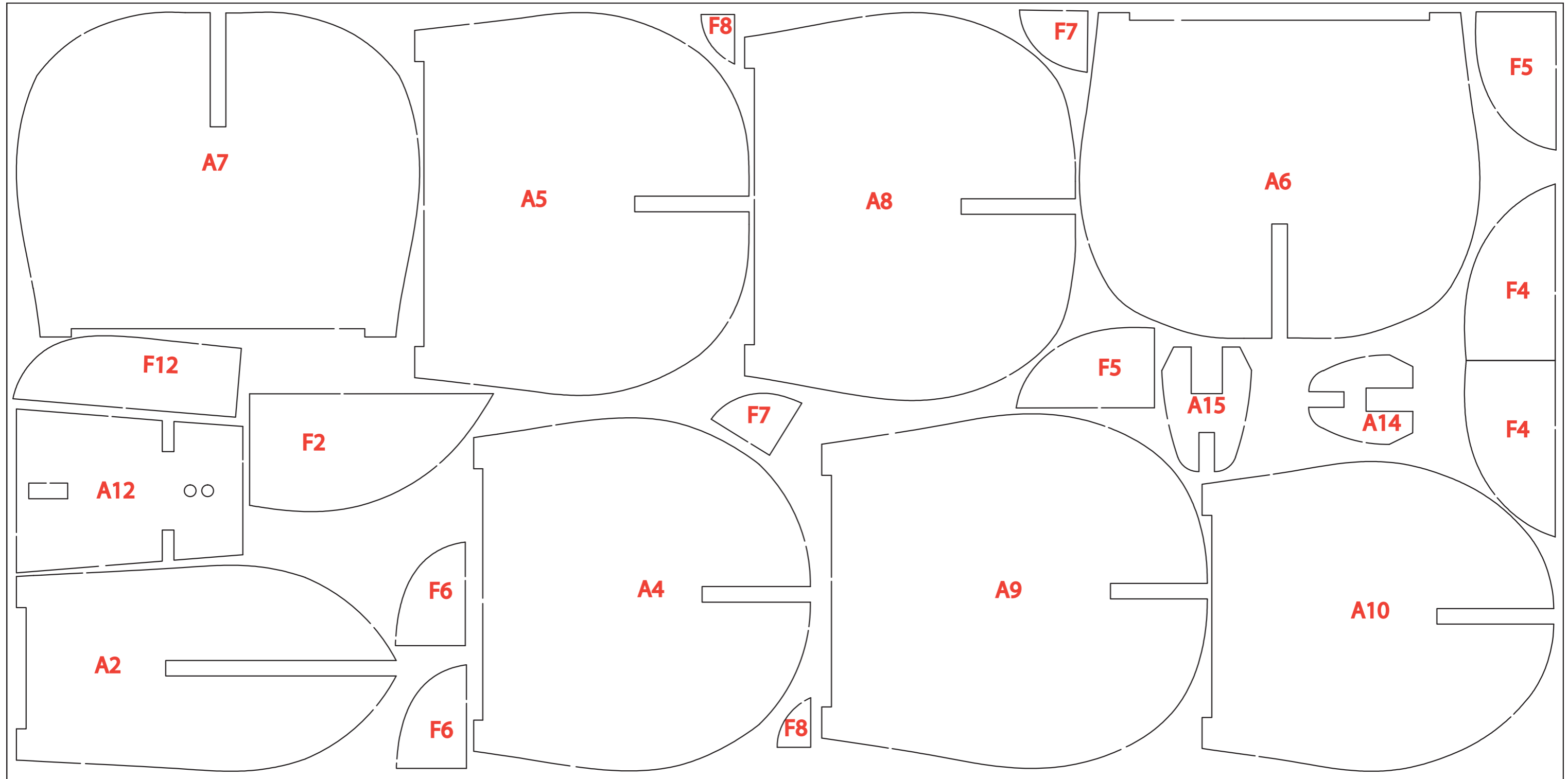

12010-1



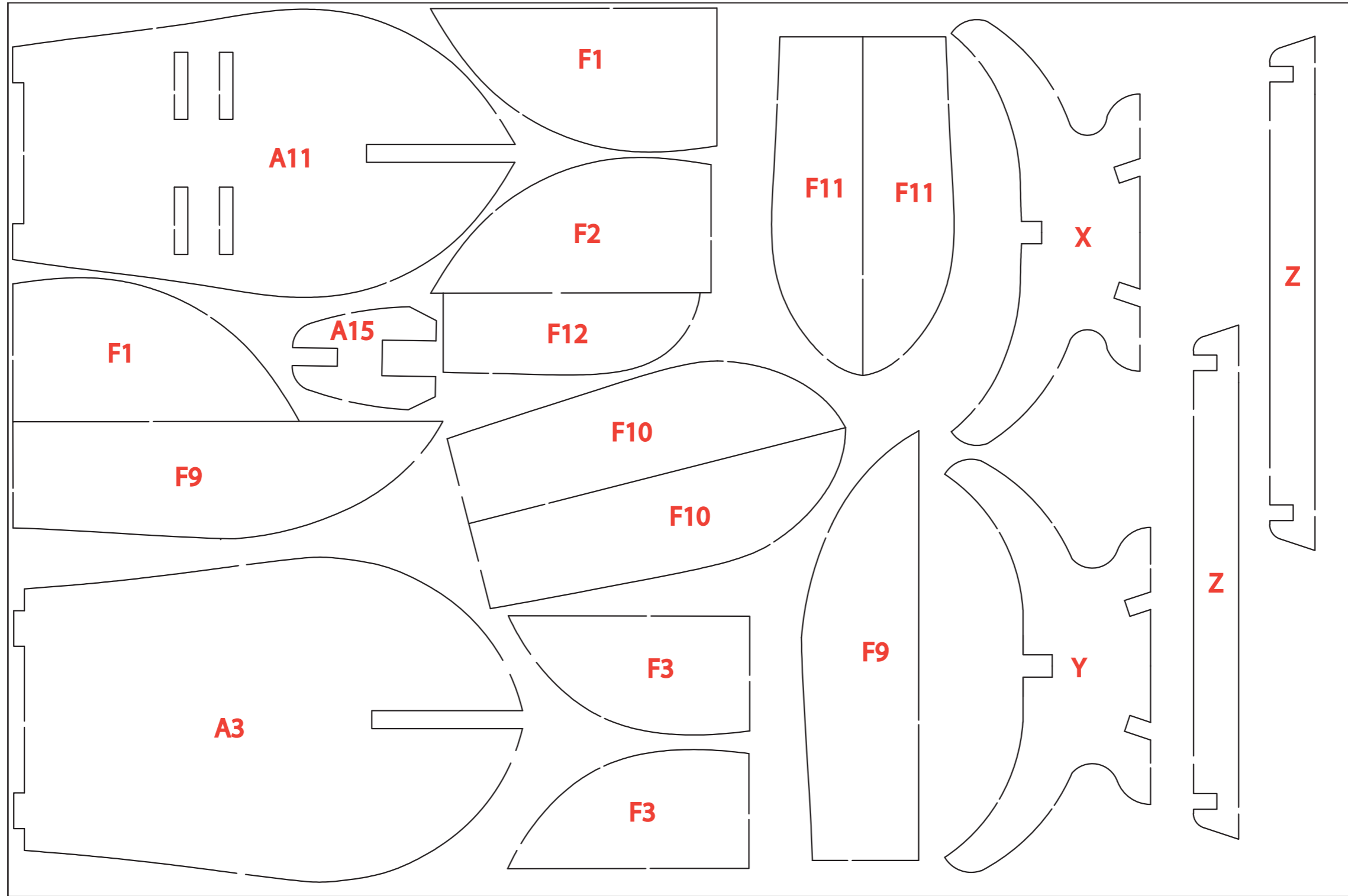

12010-2

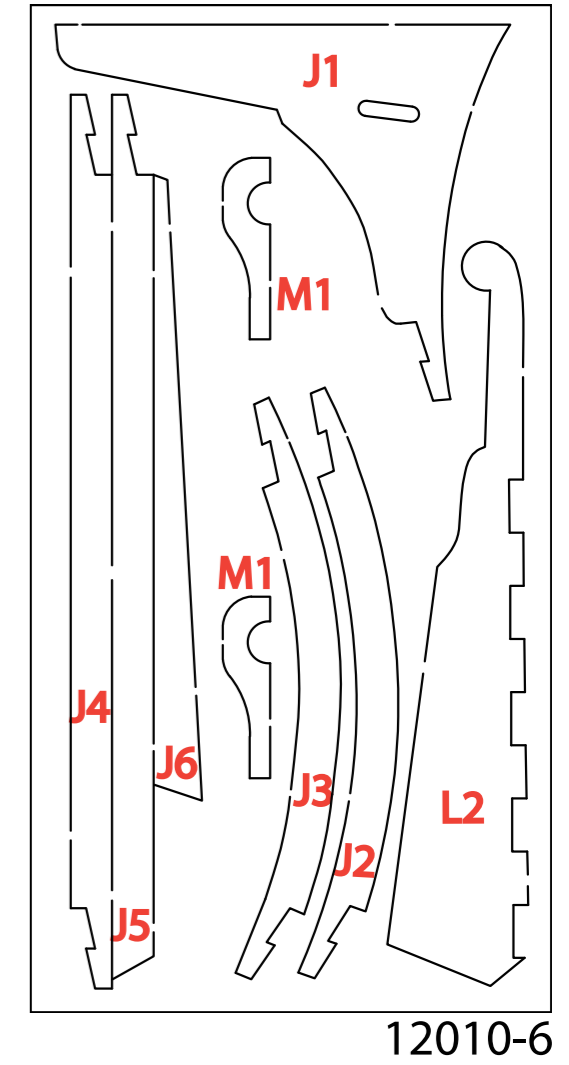
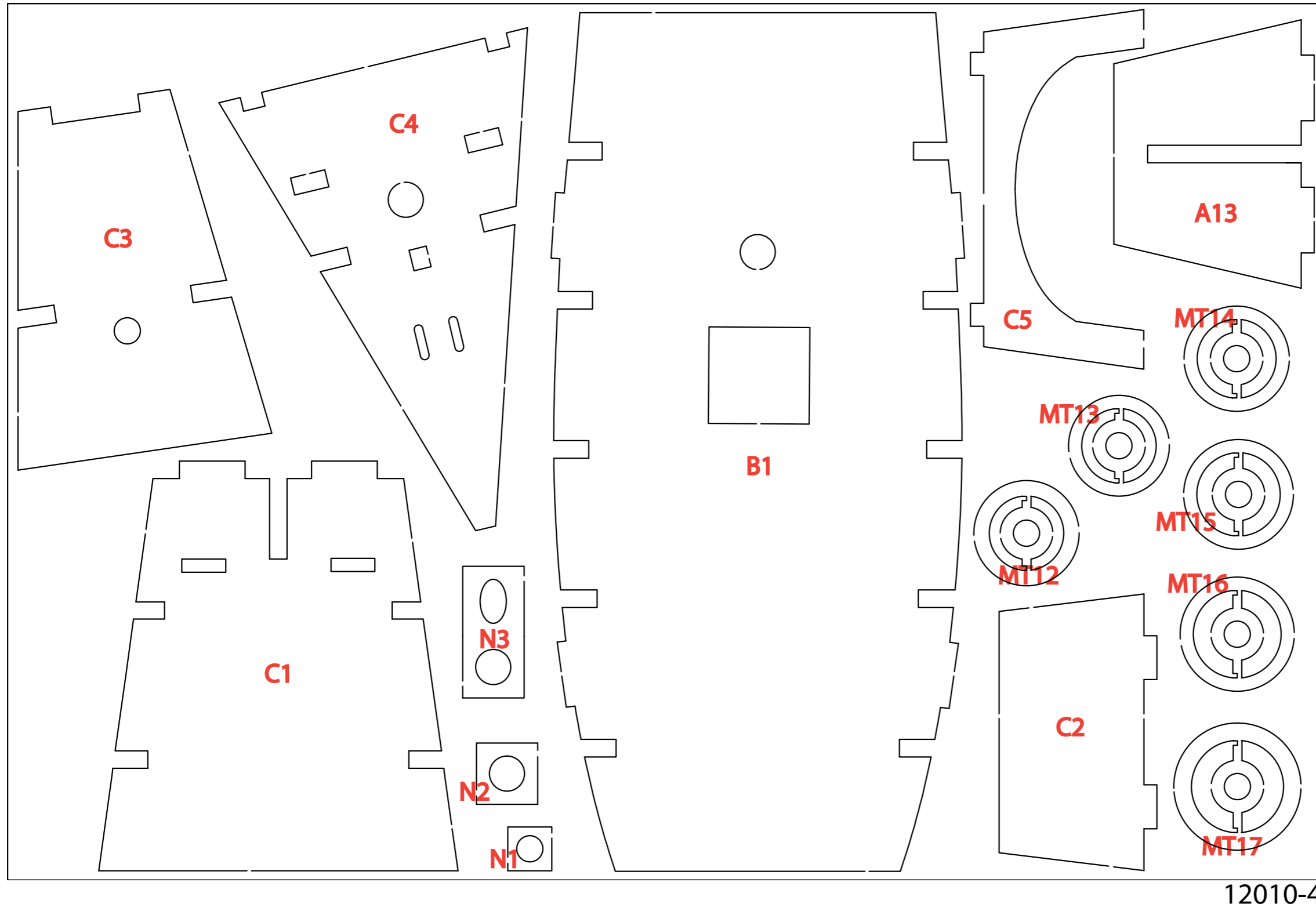

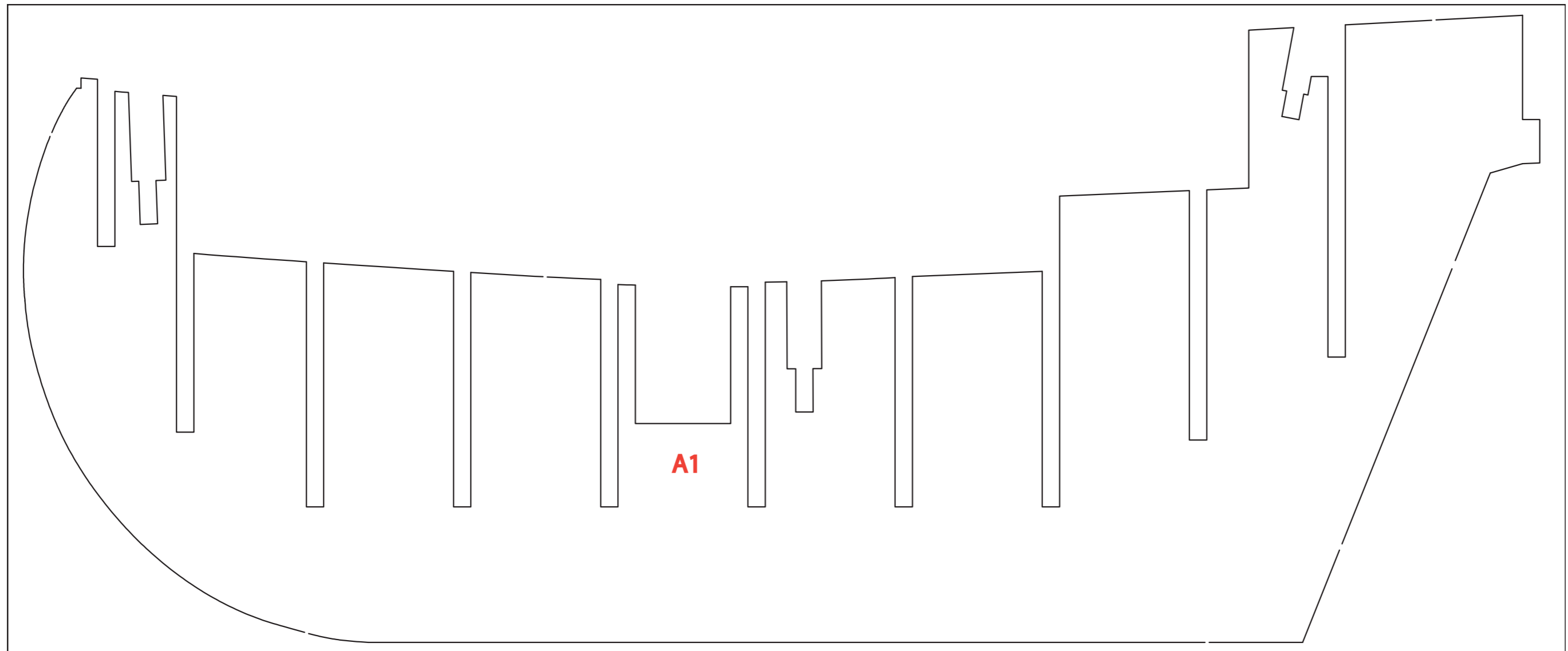

12010-3

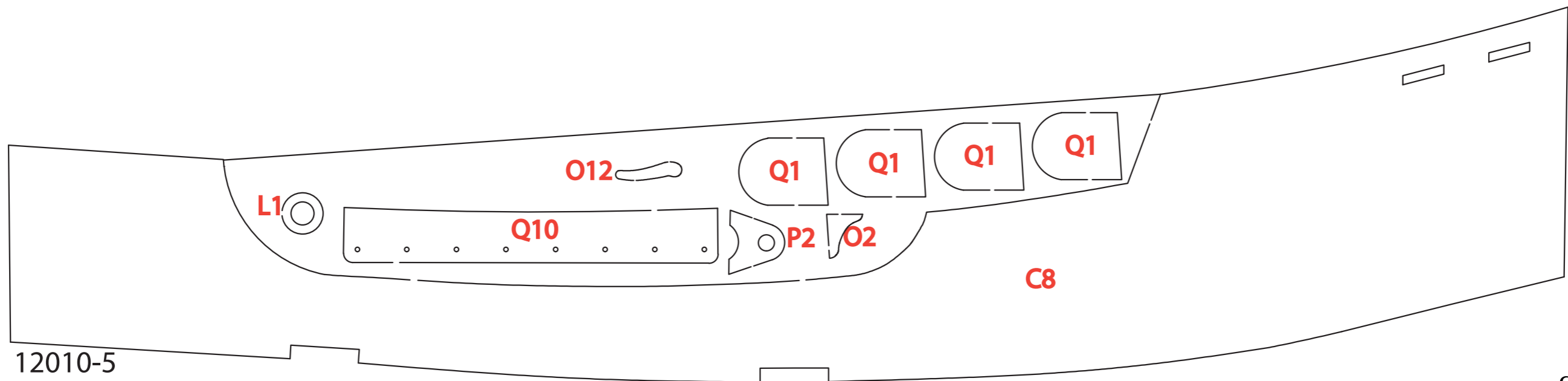

12010-5

Santa María
PL-01

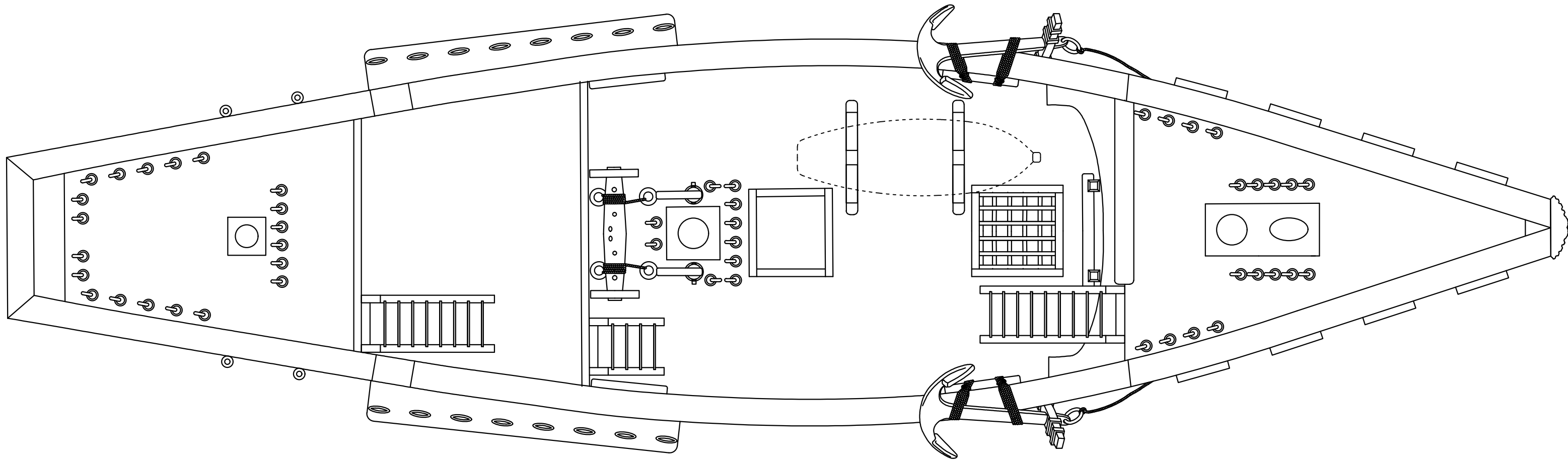



Accede a vídeos tutoriales fotografiando los códigos QR.
Access tutorial videos photographing QR codes.
Accédez aux didacticiels vidéo photographiant les codes QR.
Greifen Sie auf Video-Tutorials zu, die QR-Code fotografieren.
Accedi ai video tutorial fotografando i codici QR.
Доступ к видеоурокам фотографирования QR-кодов.

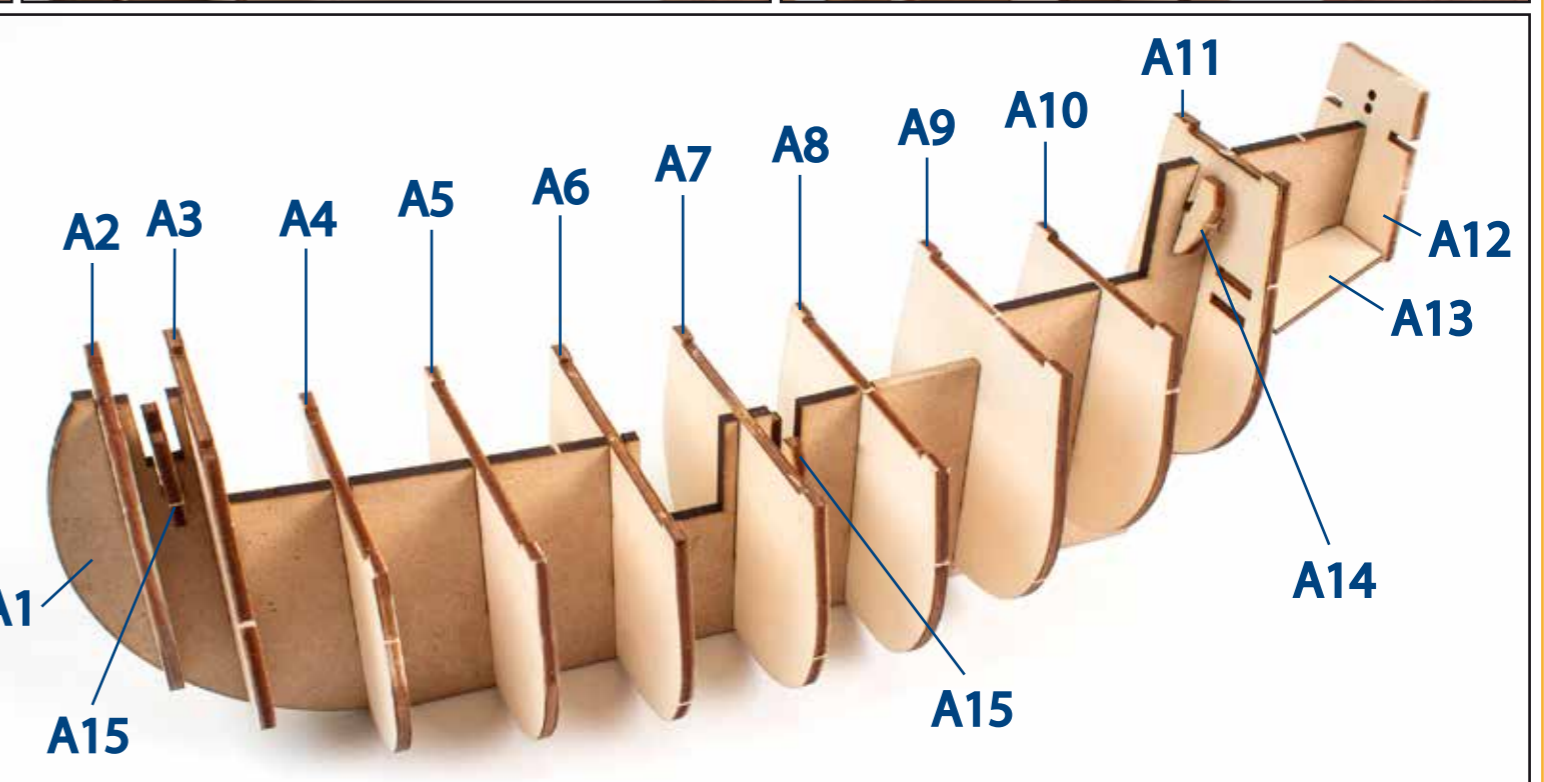
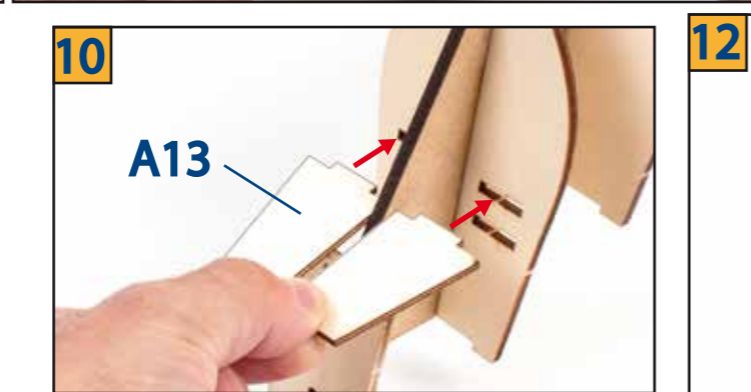
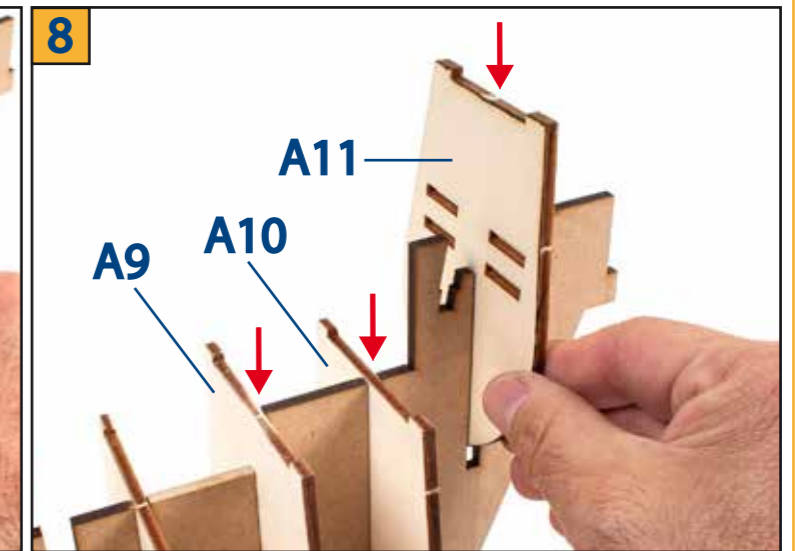
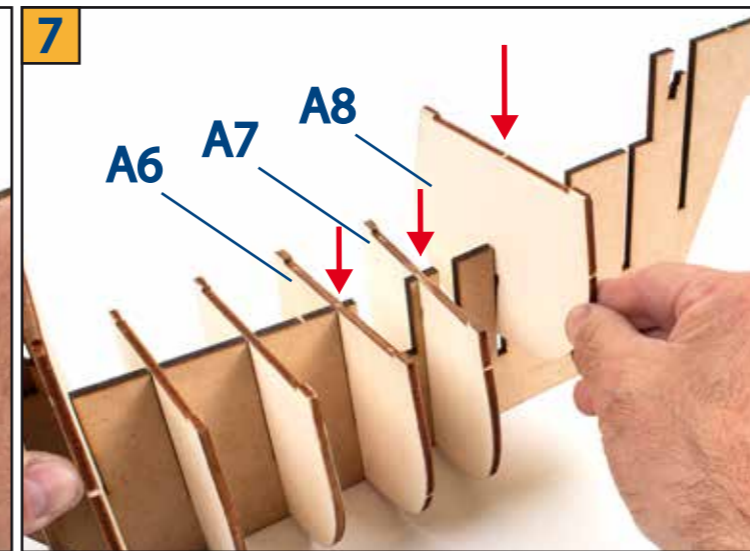
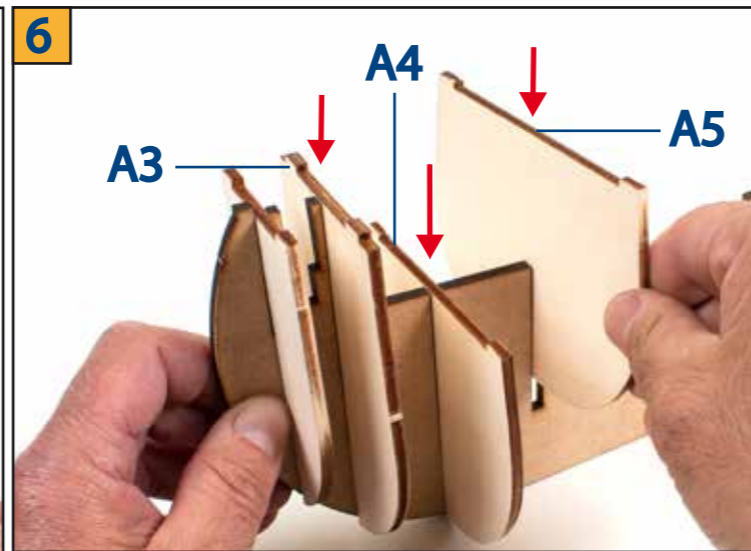
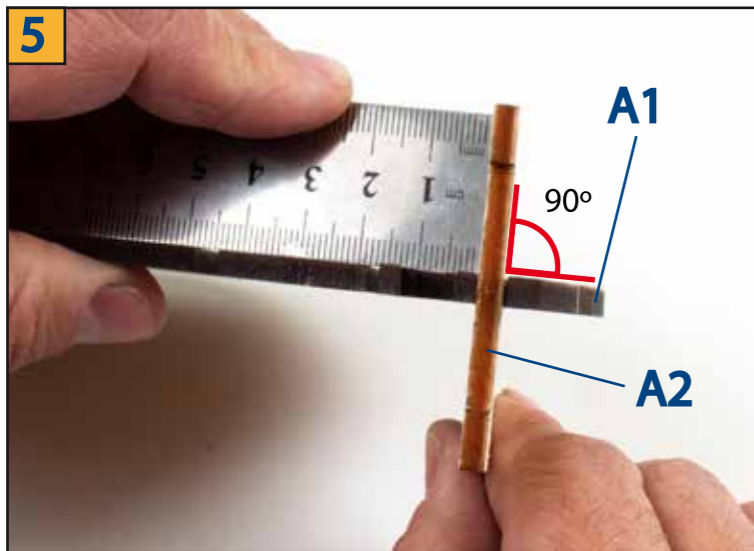
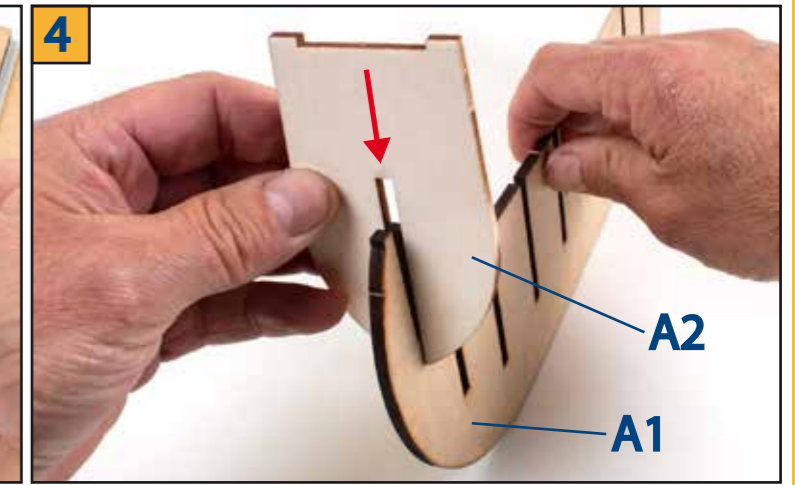
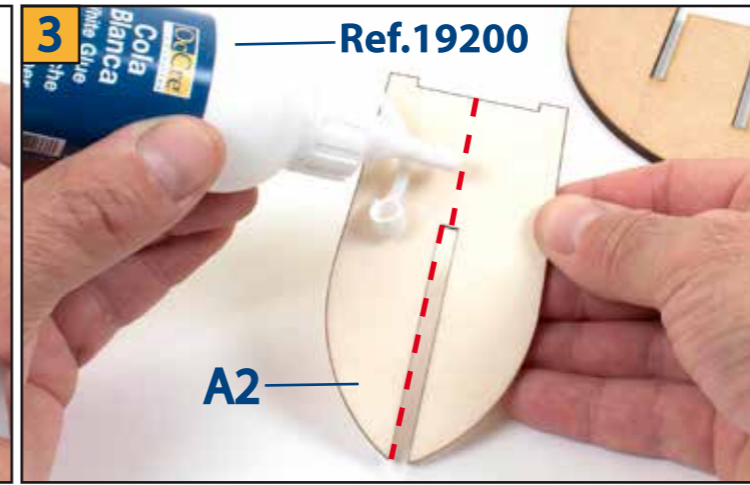
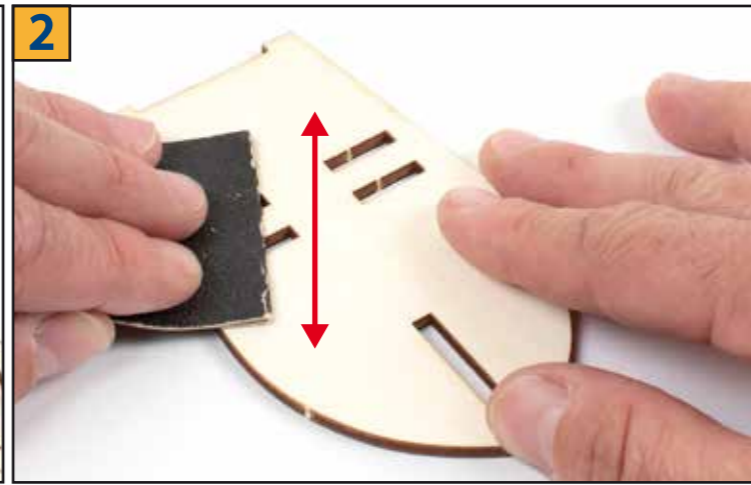
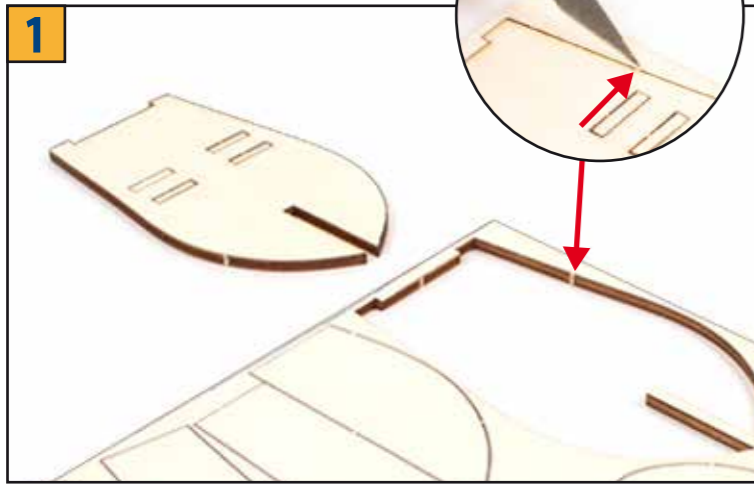

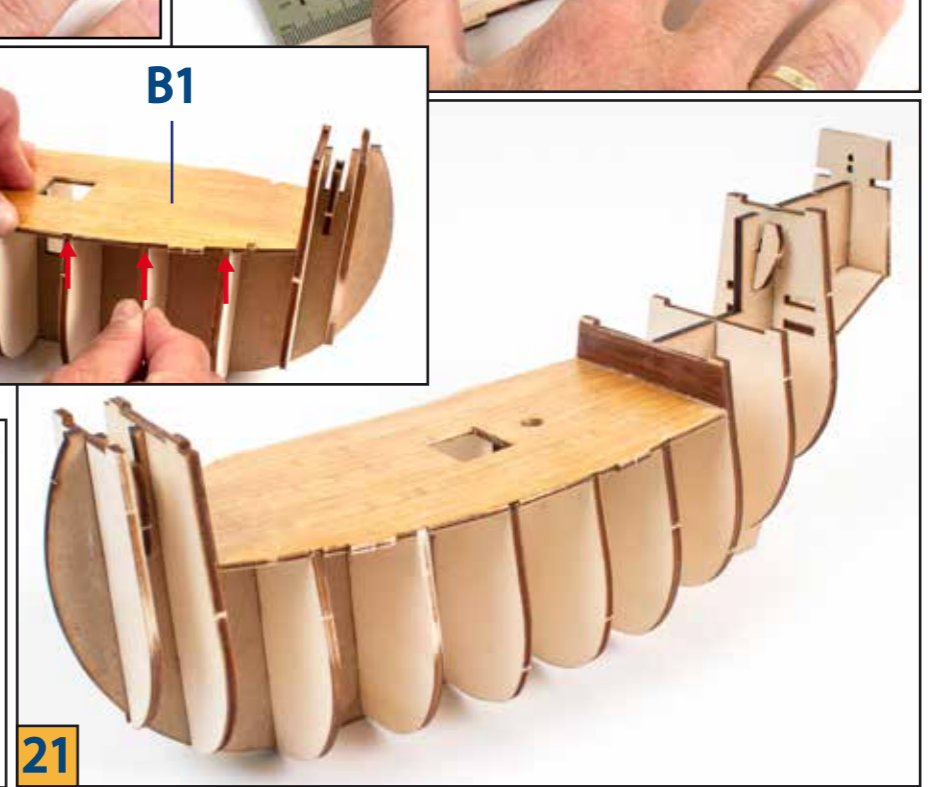
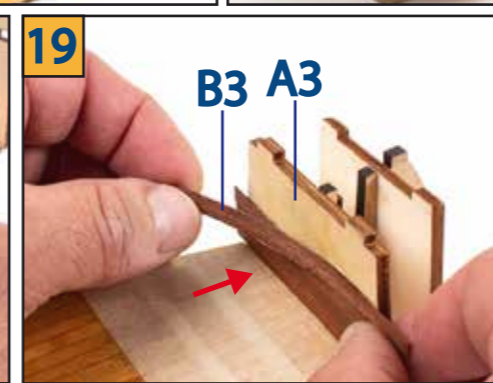
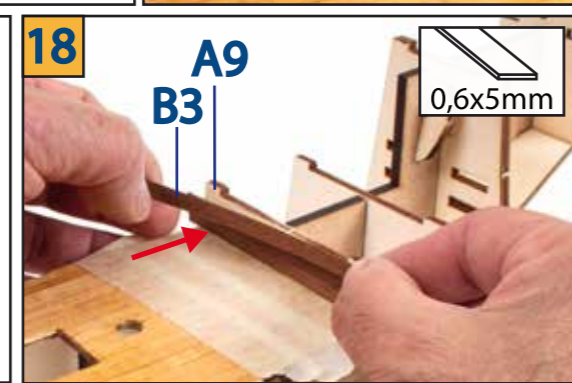
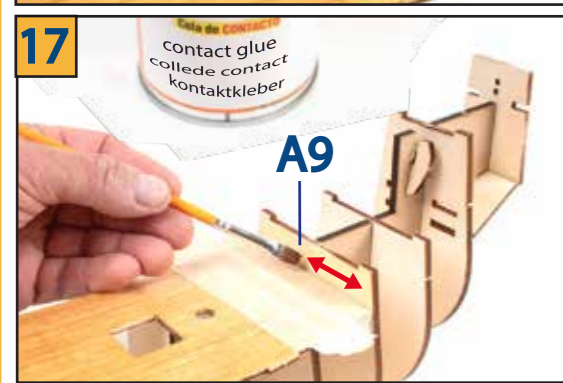
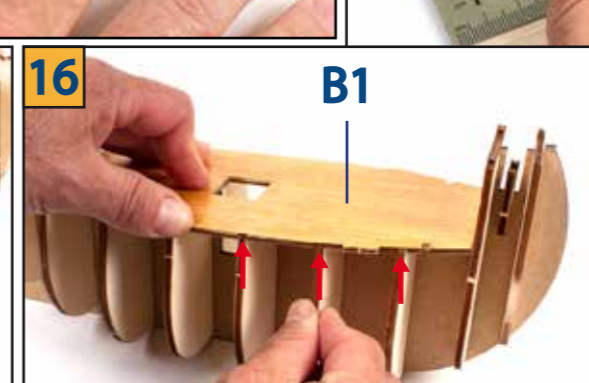
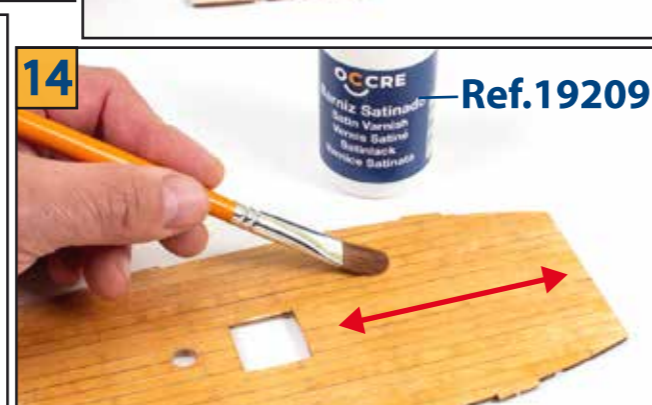
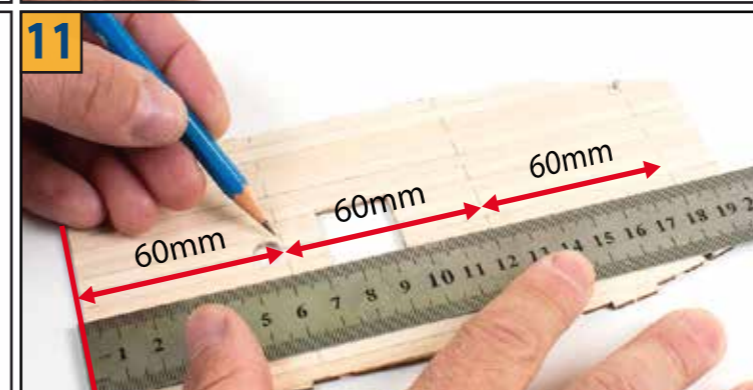
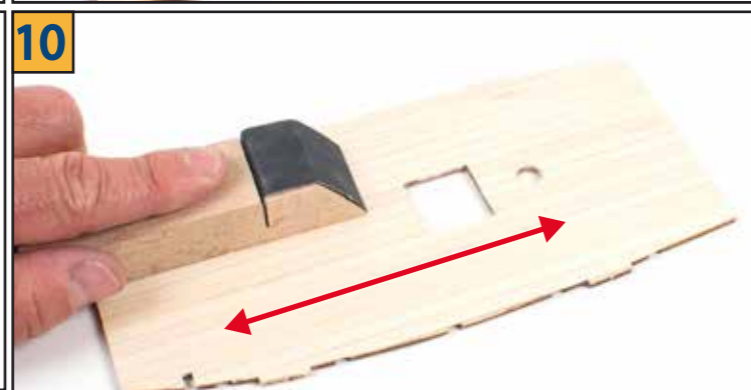
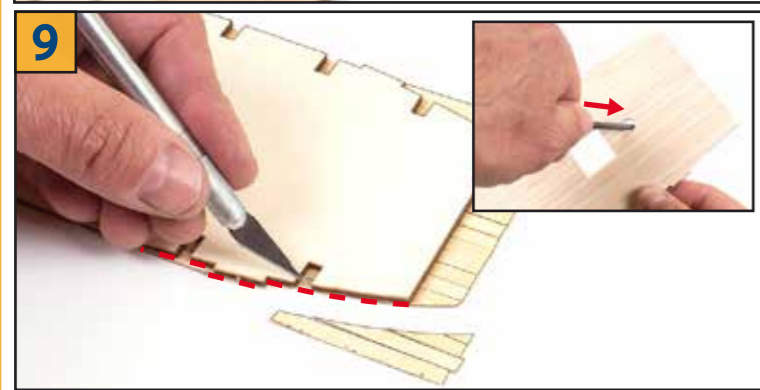
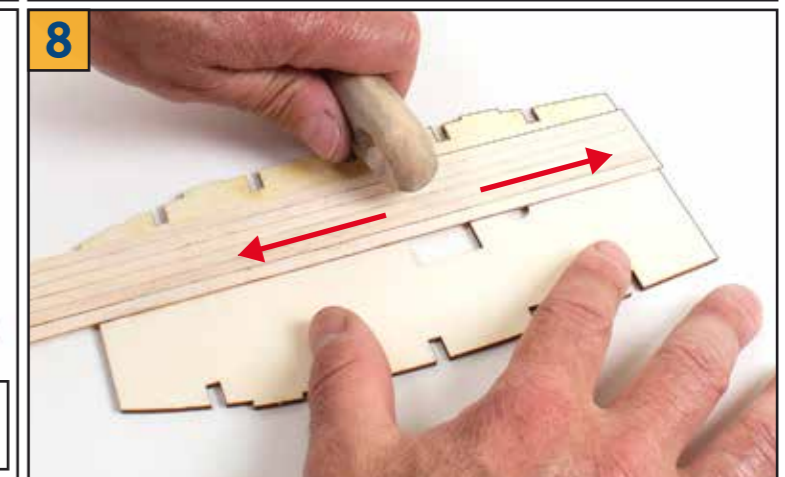
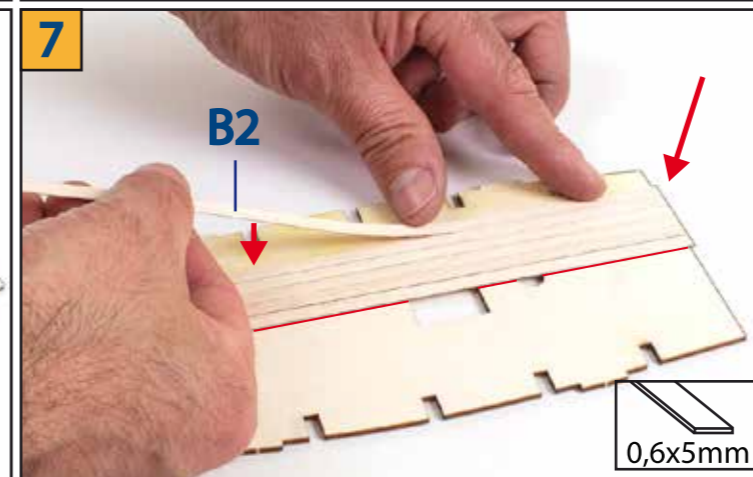
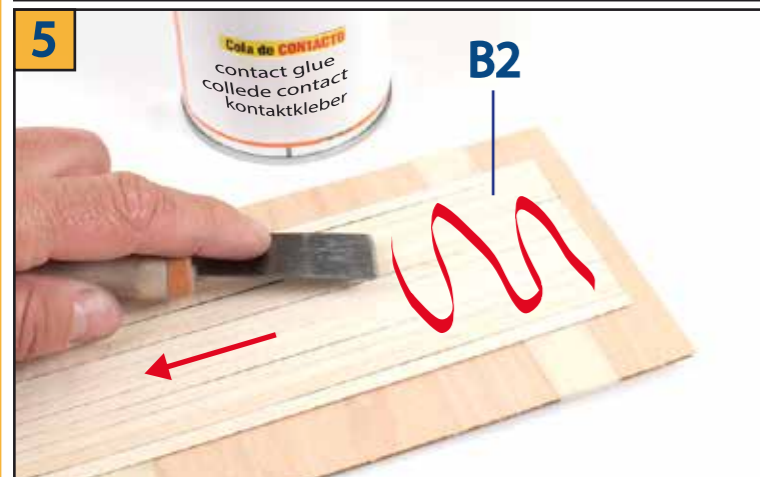
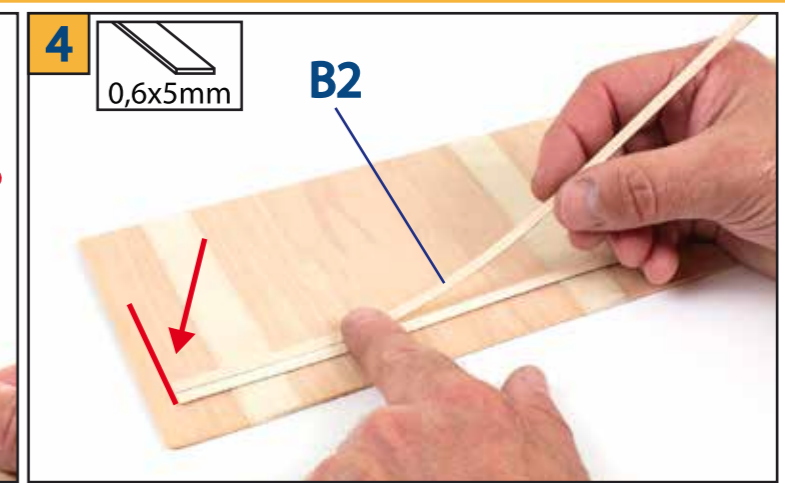
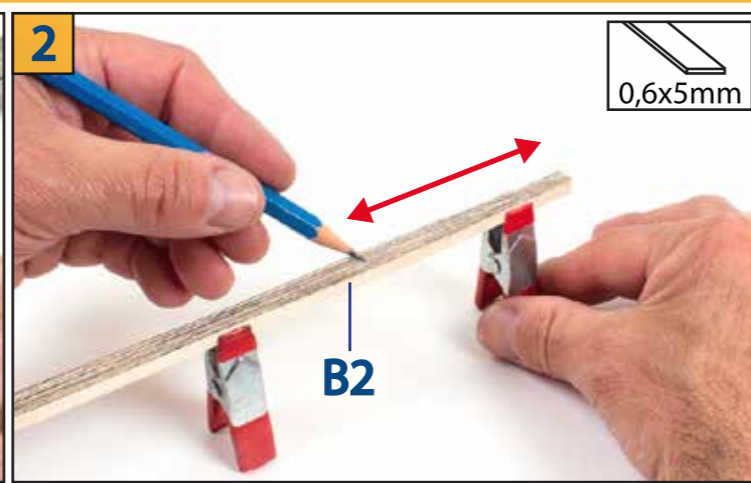
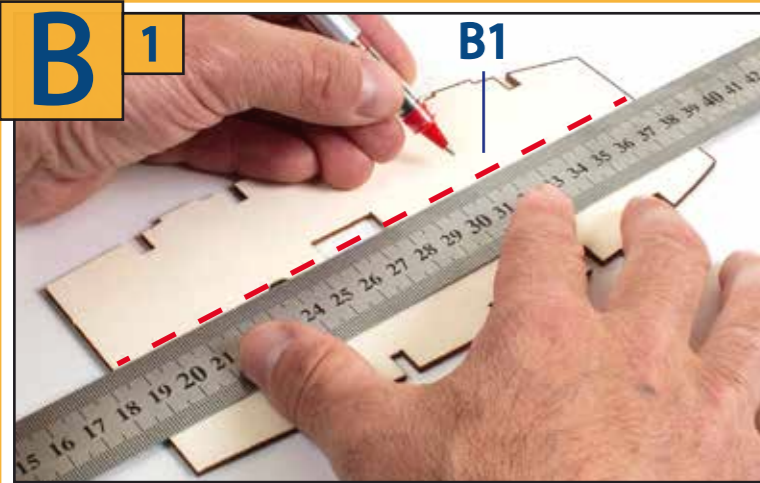

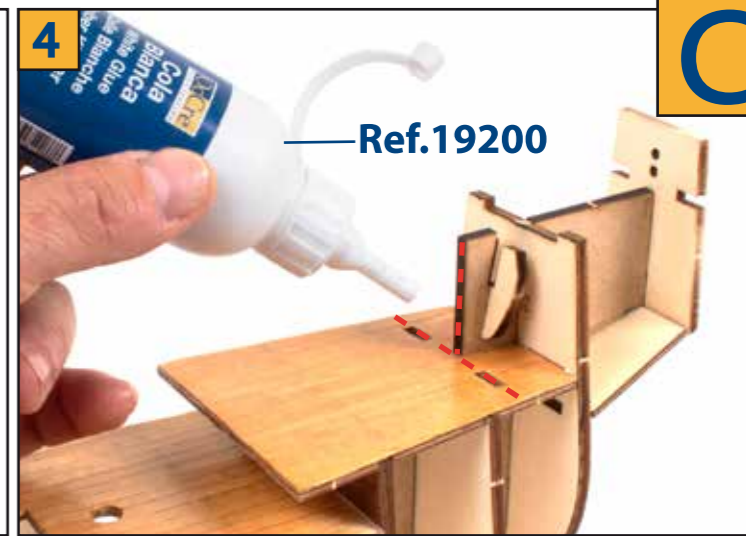
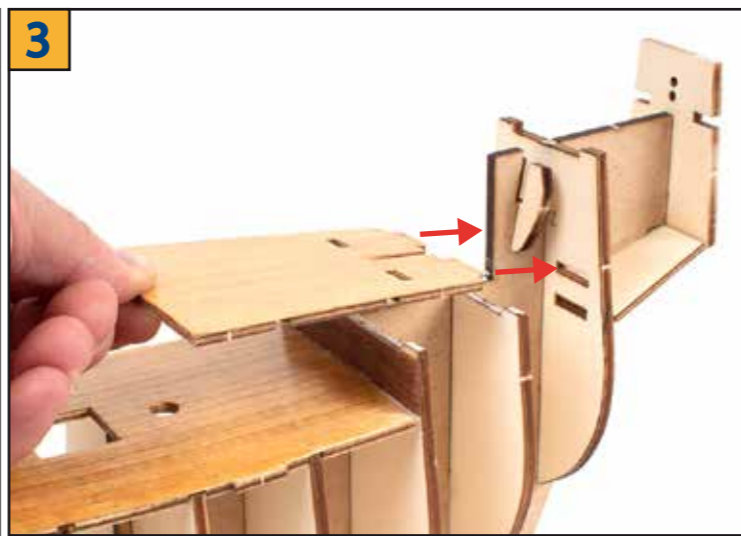
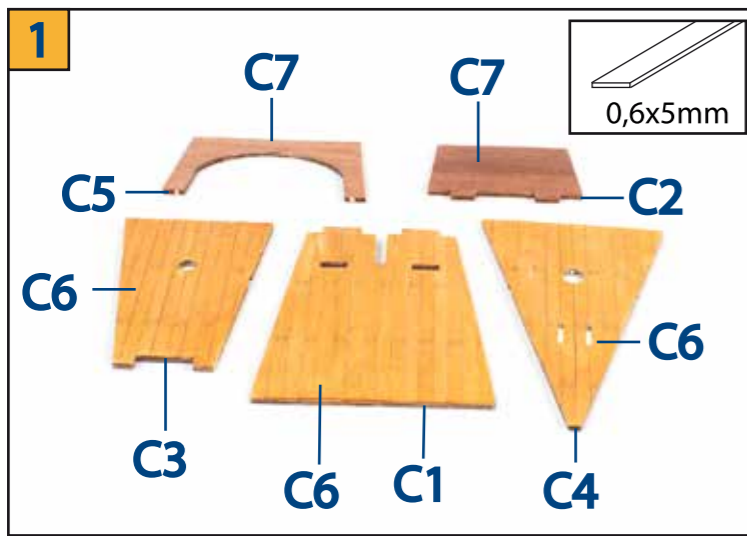

C

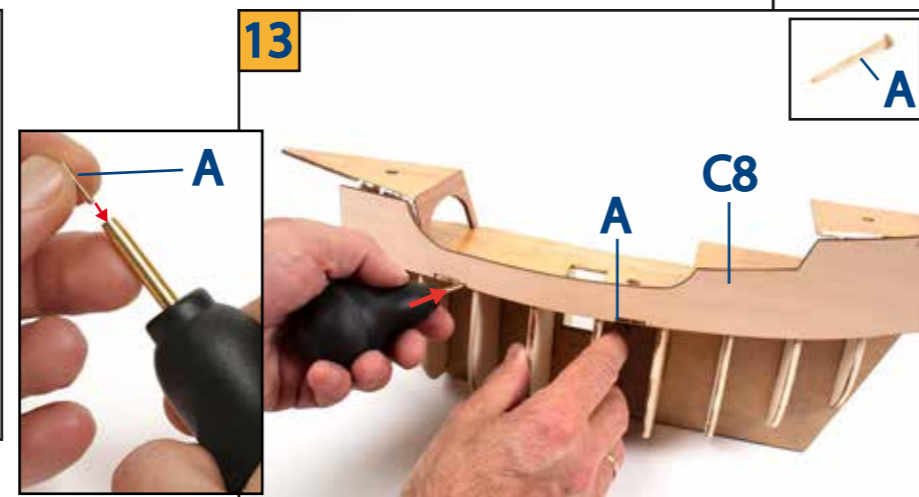
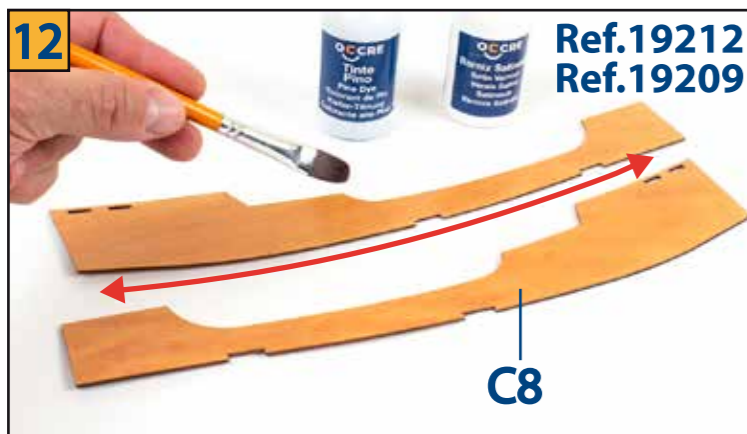
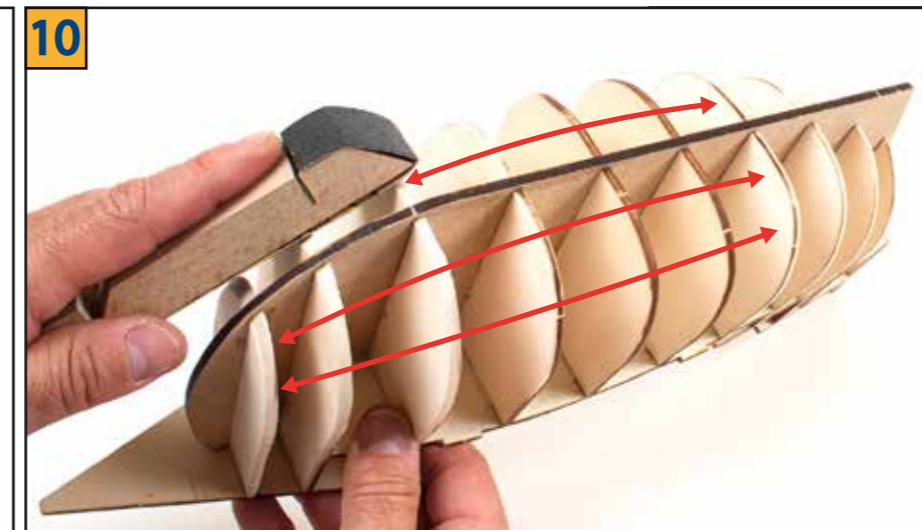
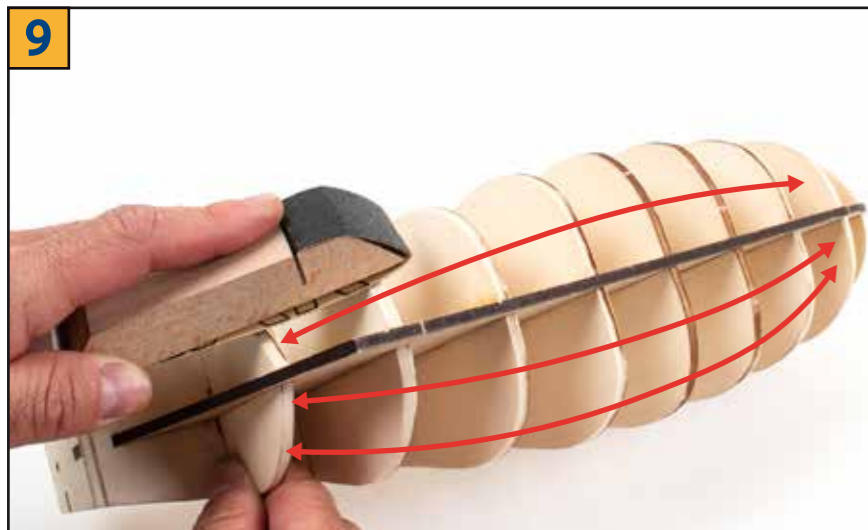
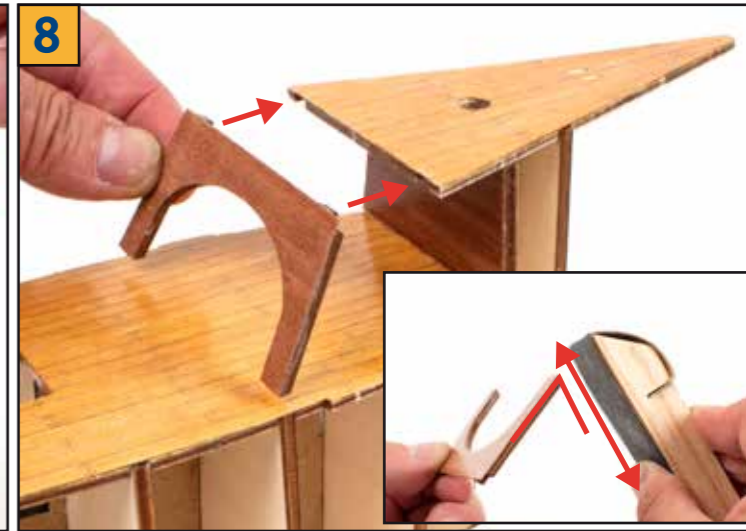
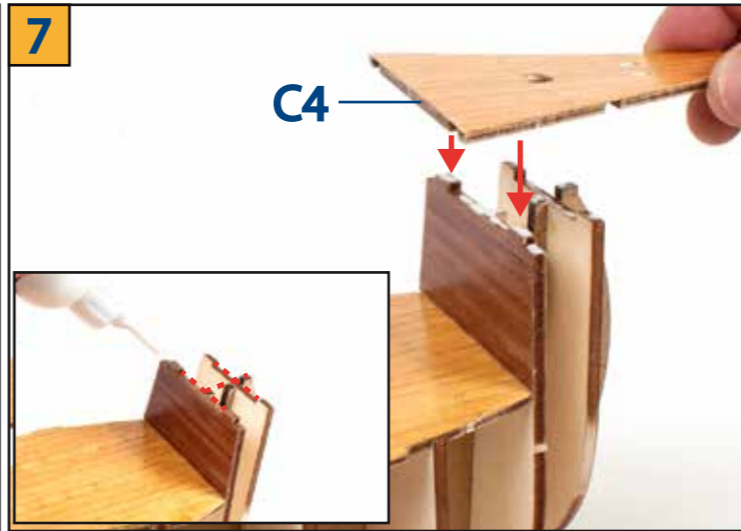
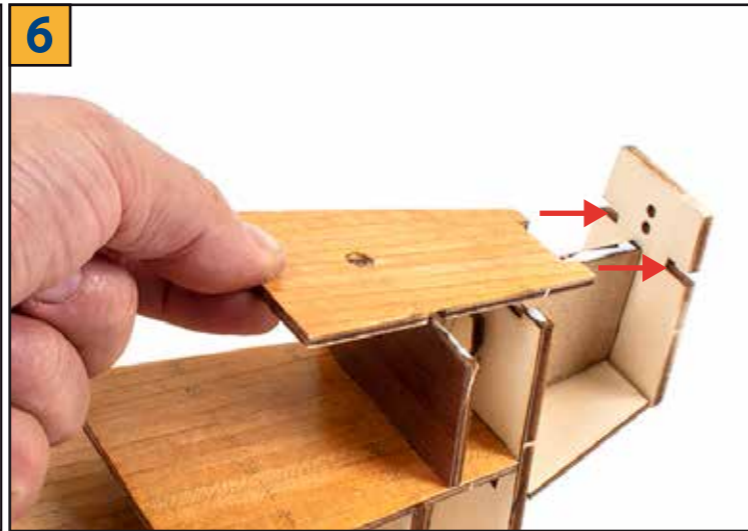
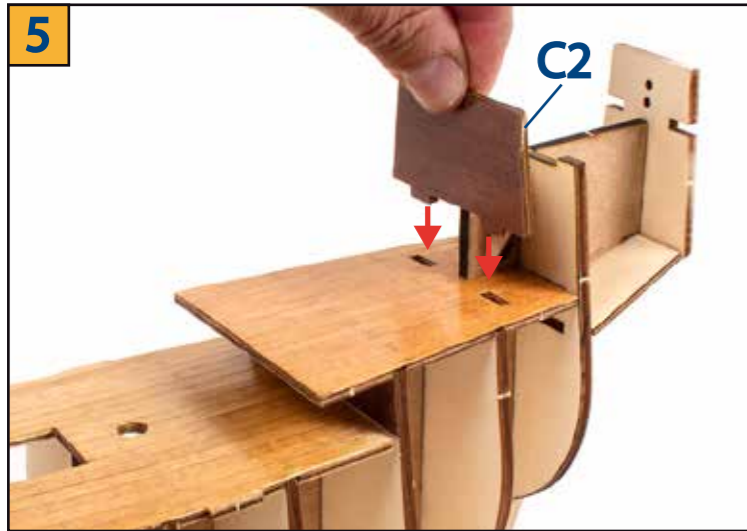

14

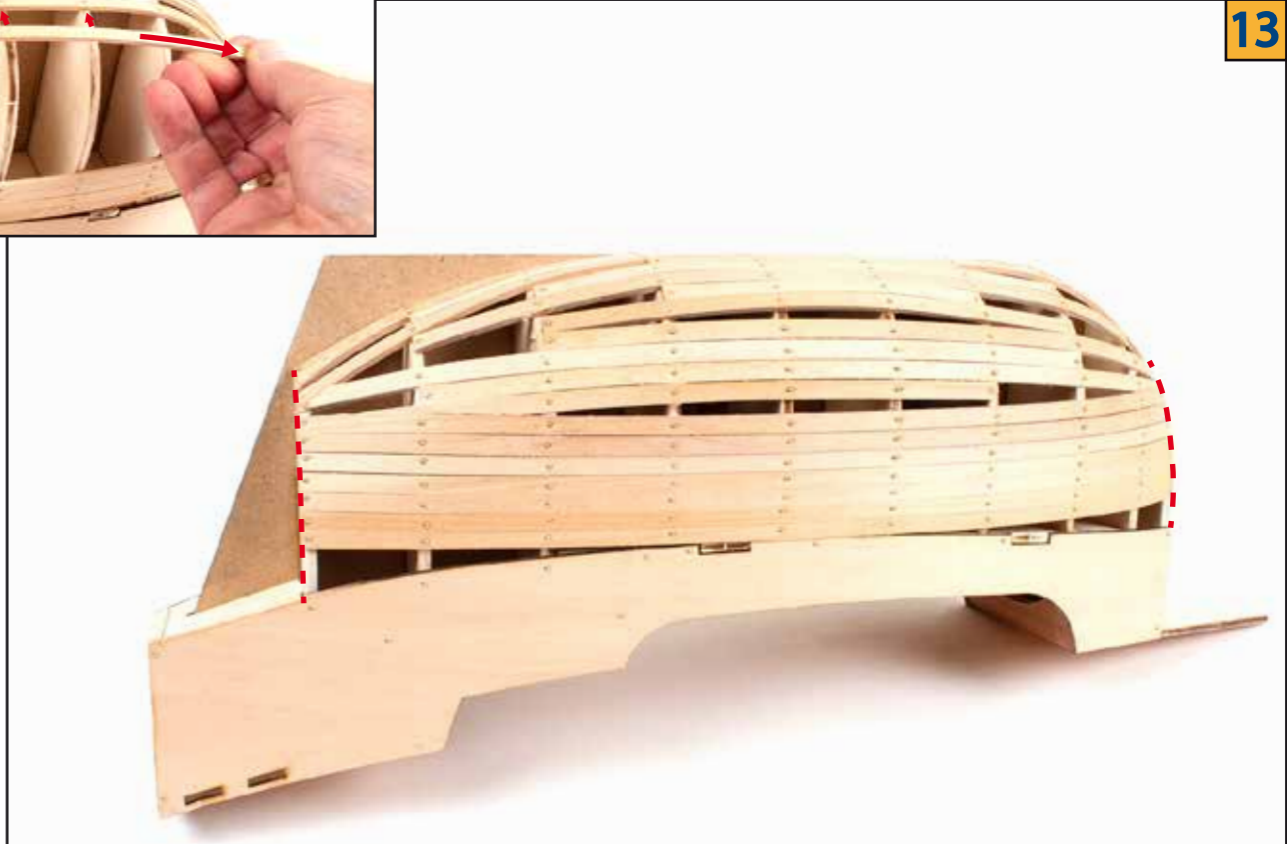
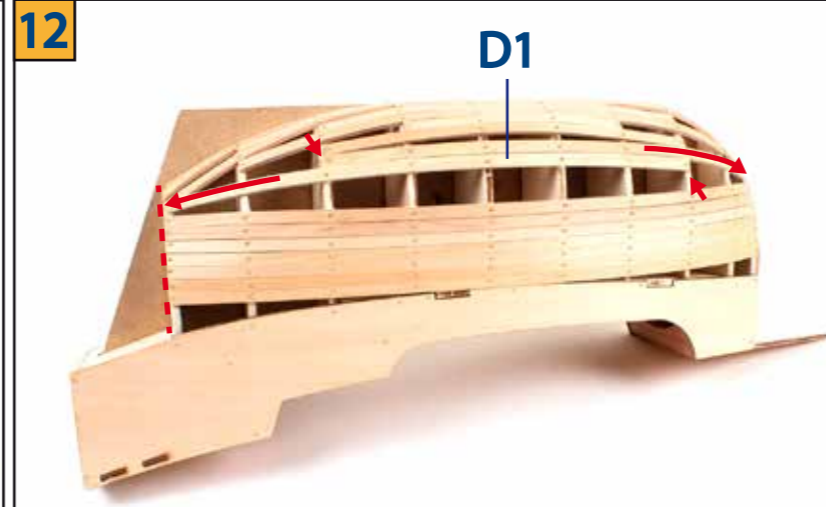
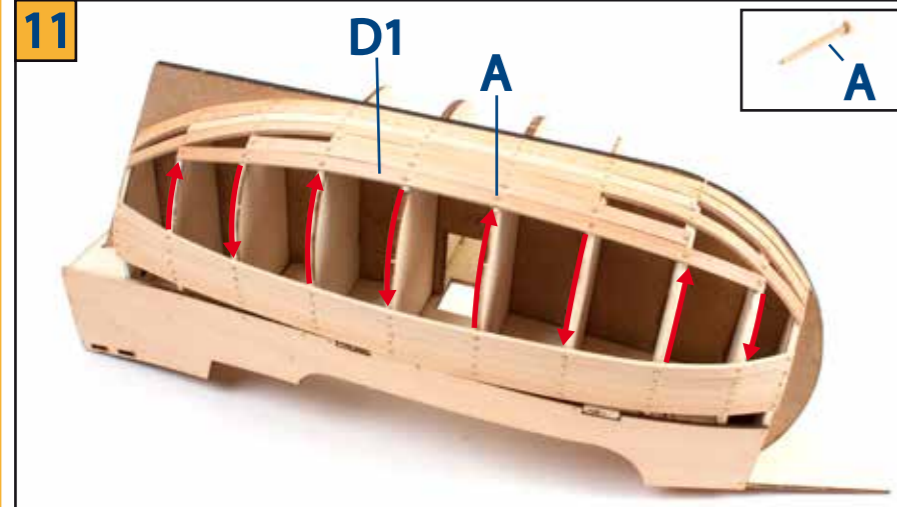
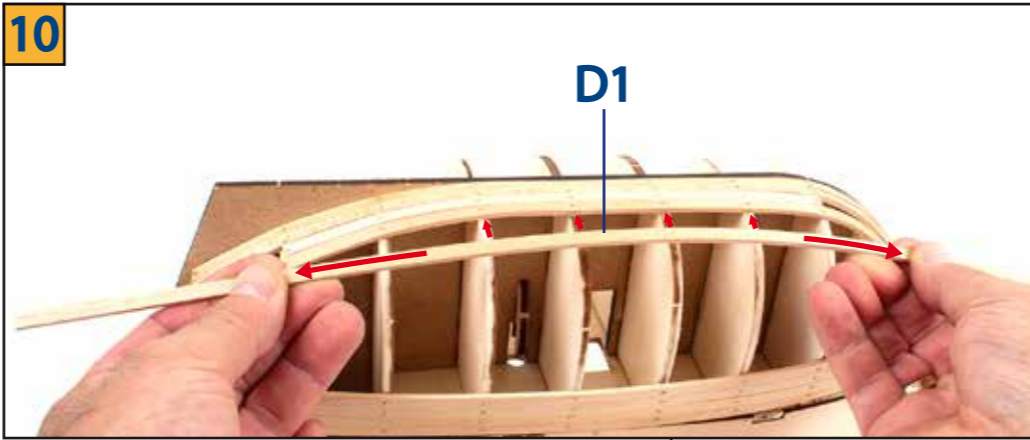
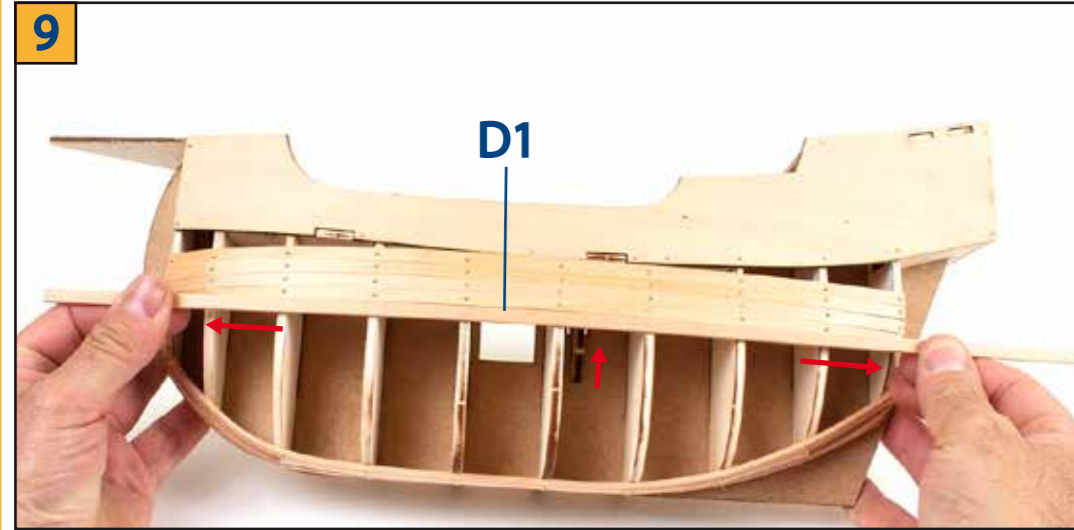
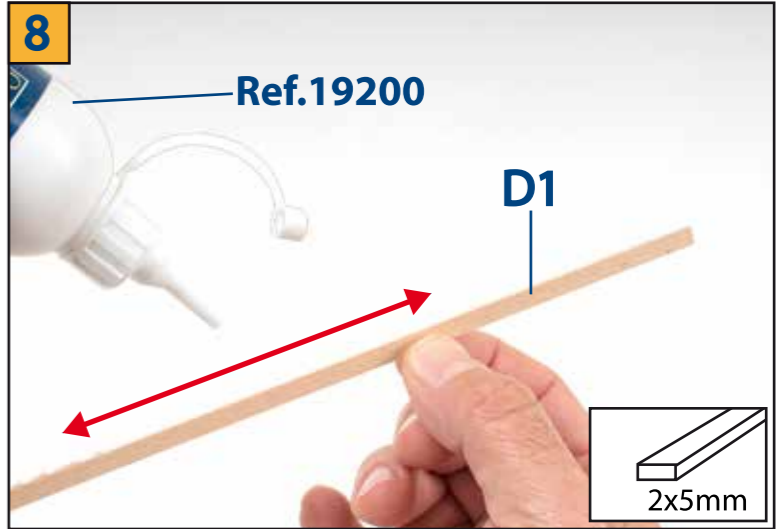
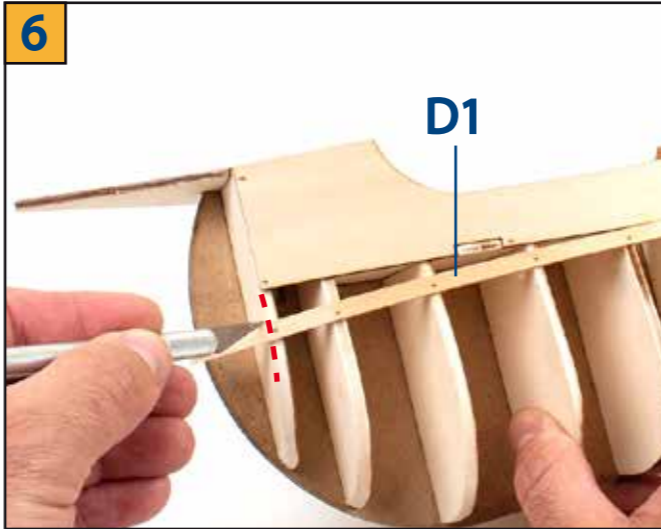
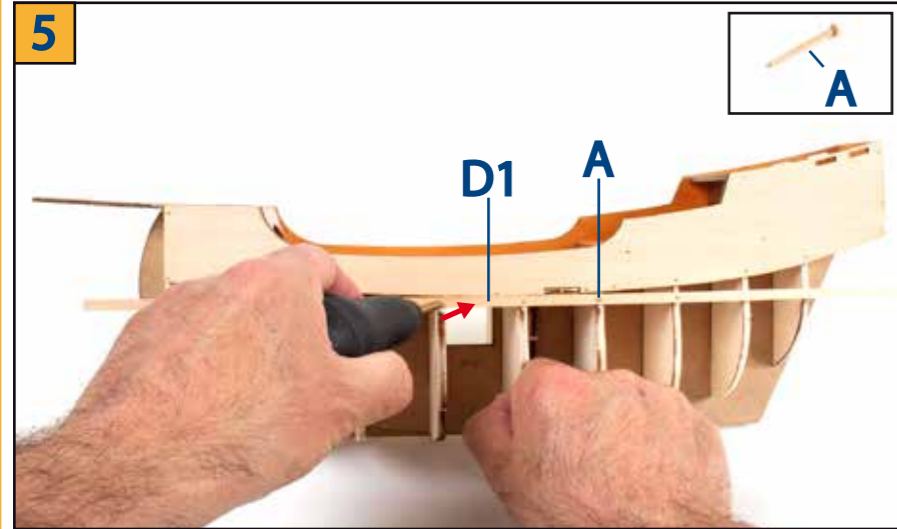
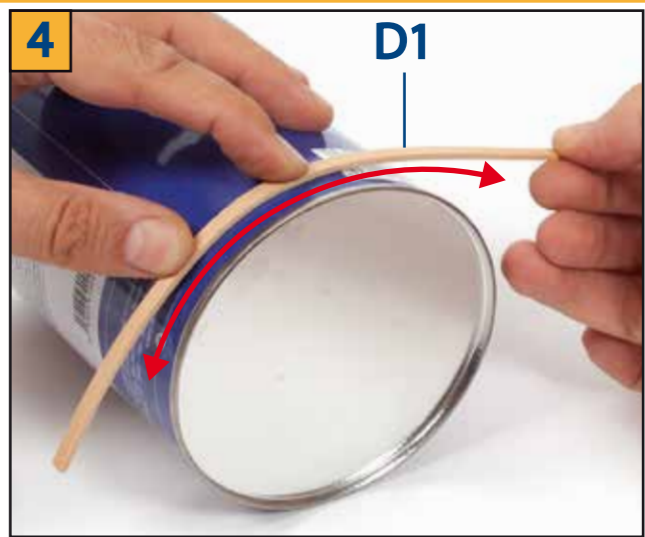
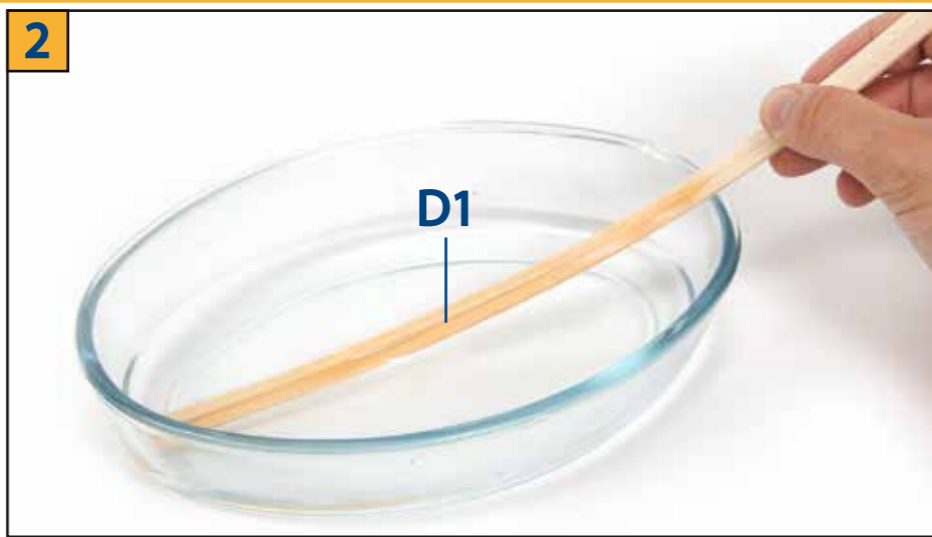
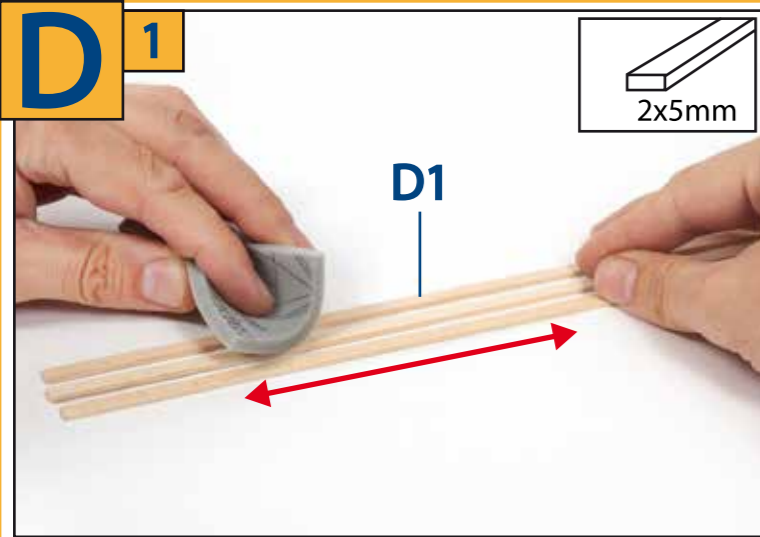

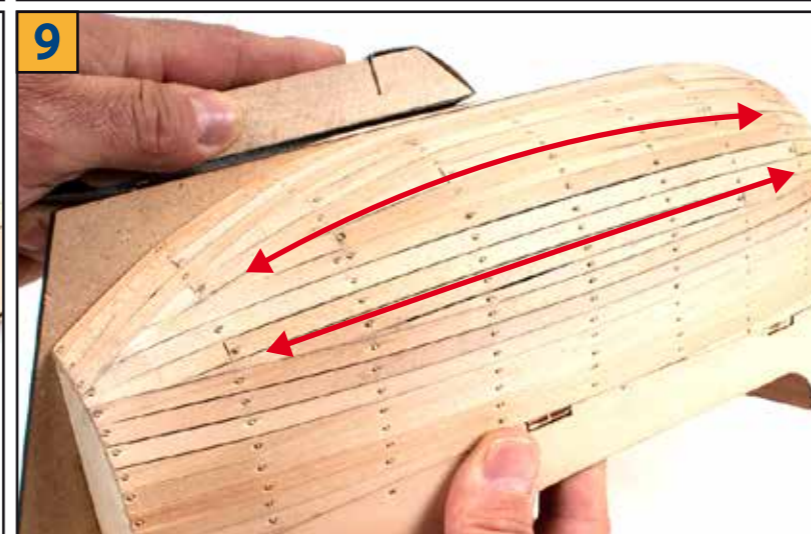
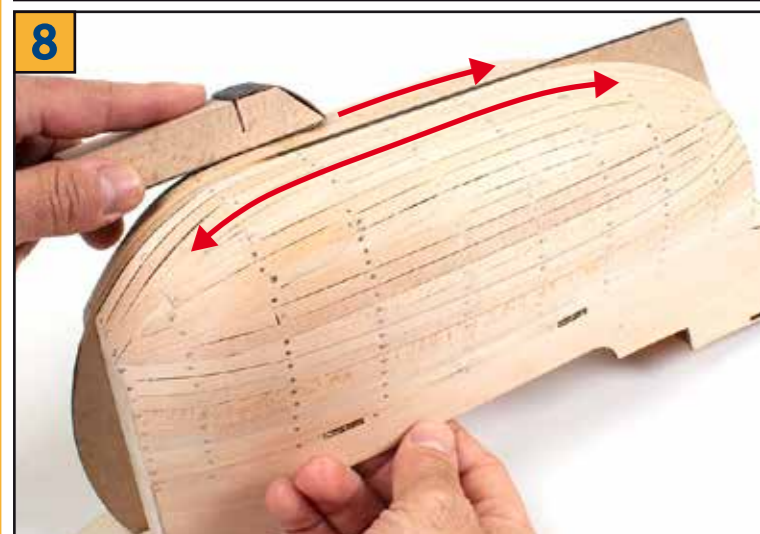
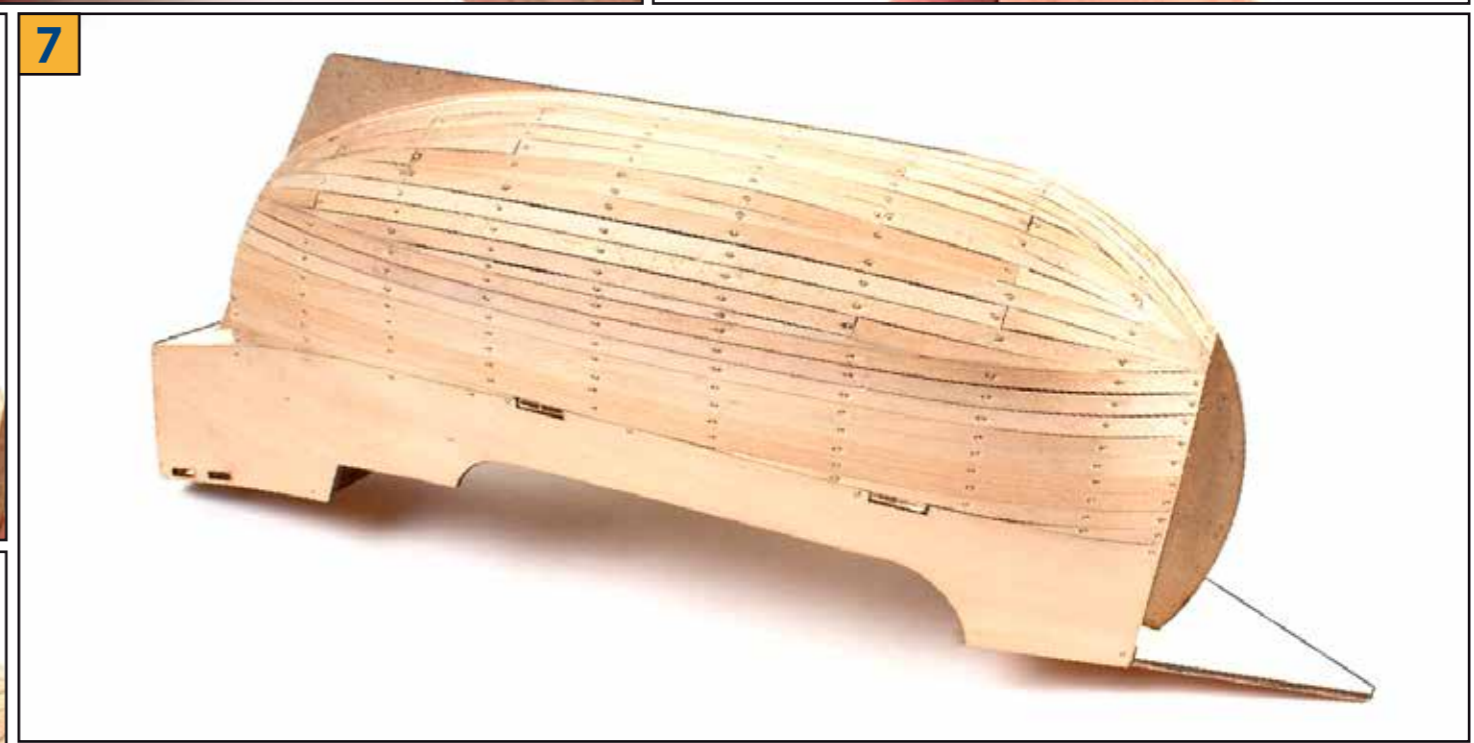
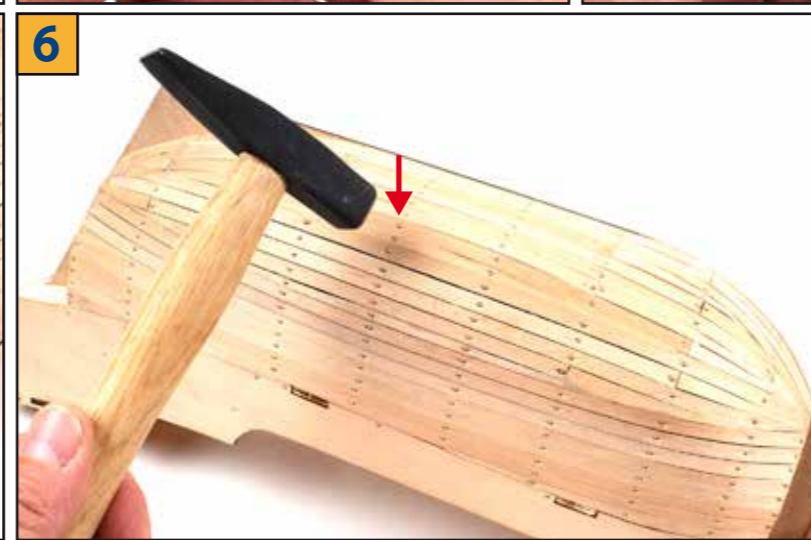
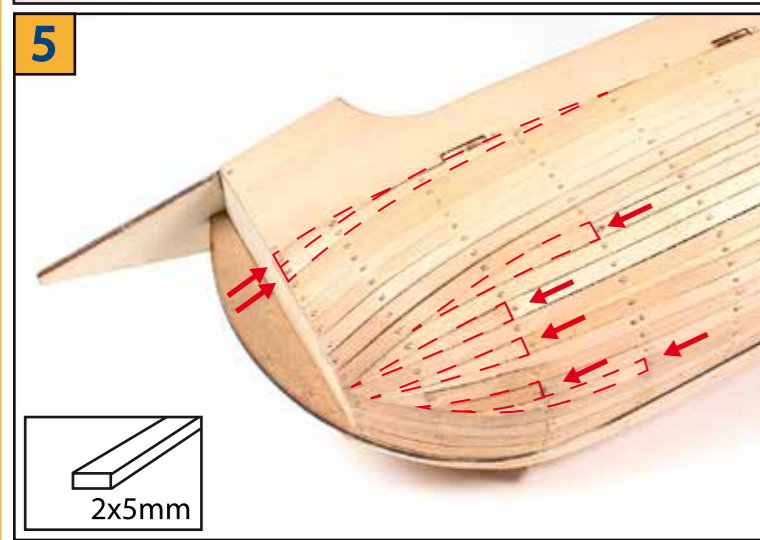
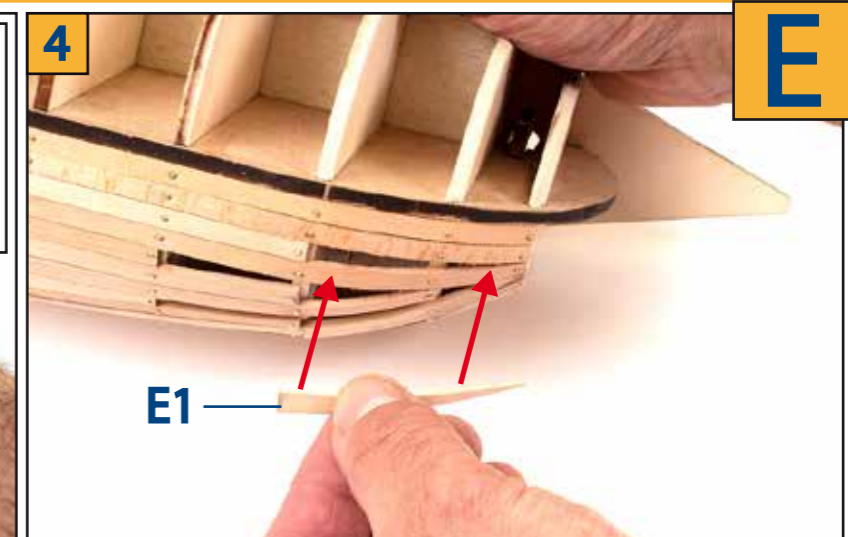
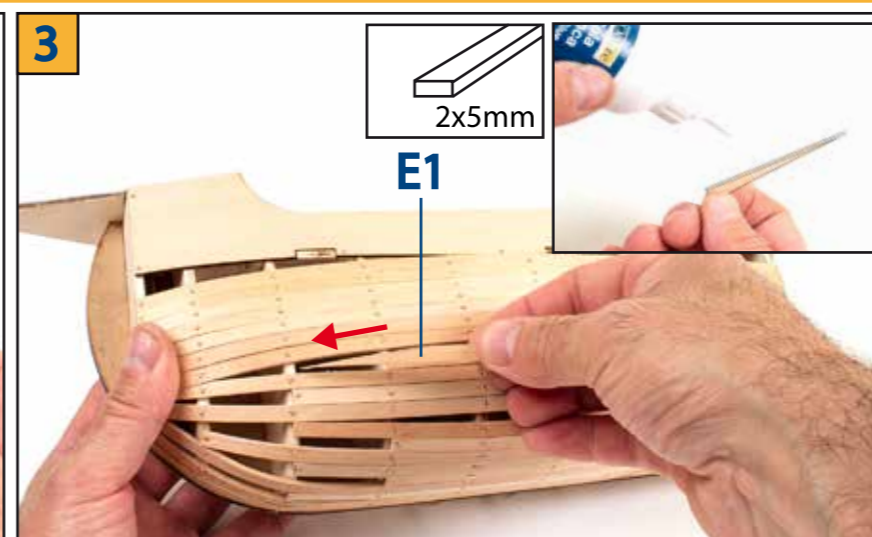
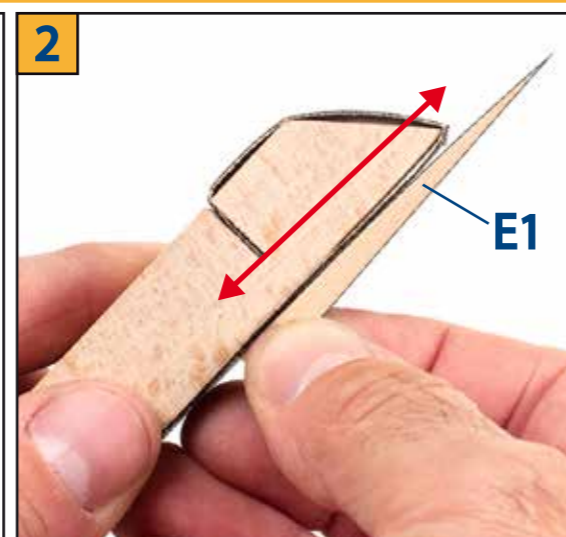
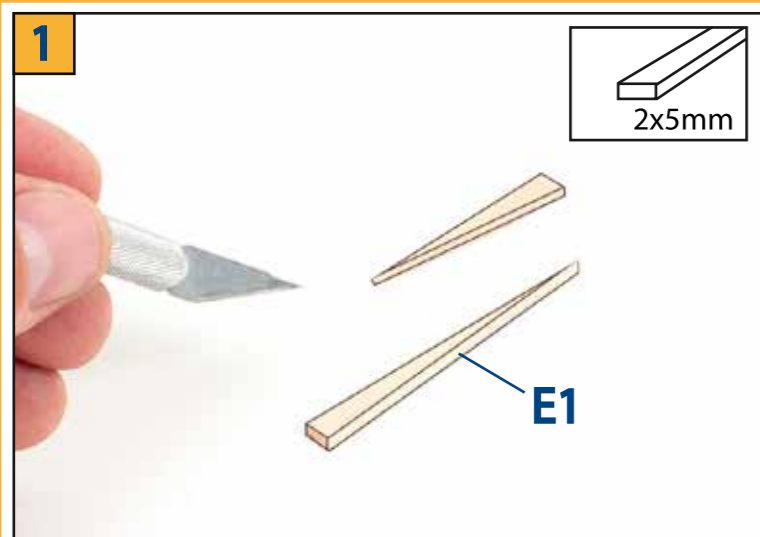

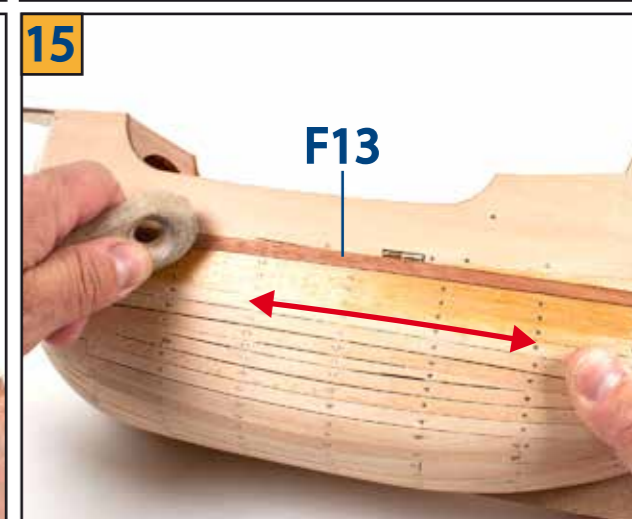
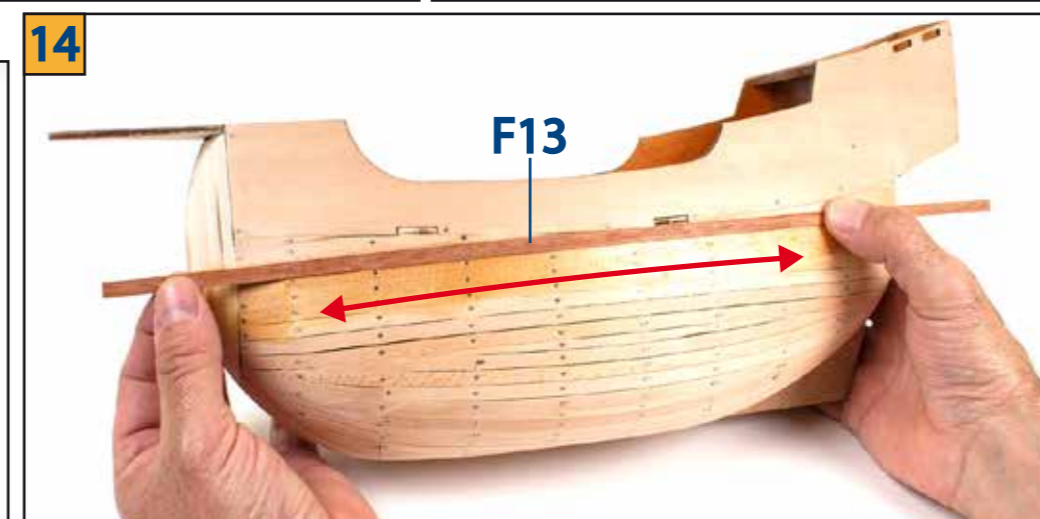
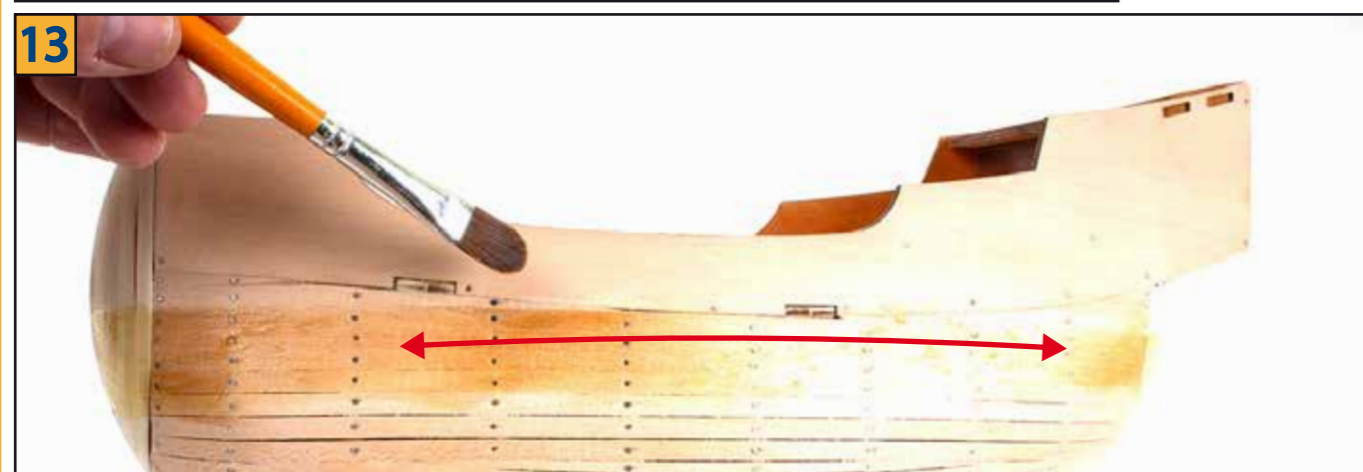
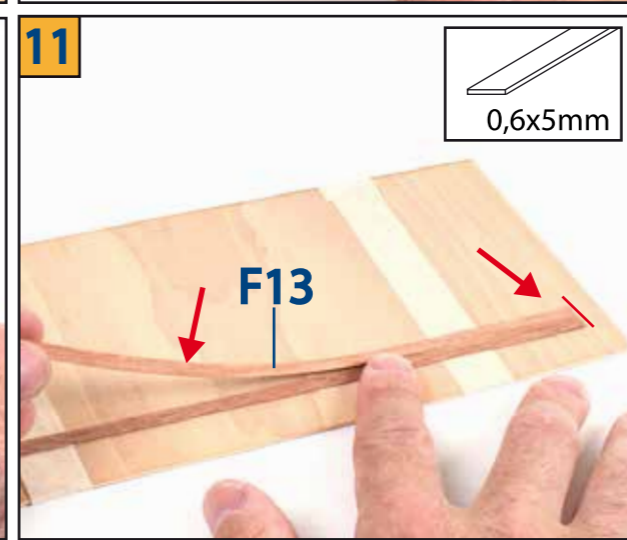
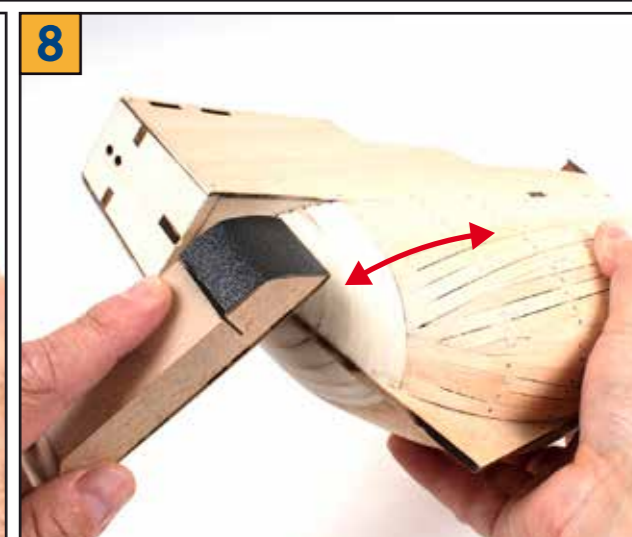
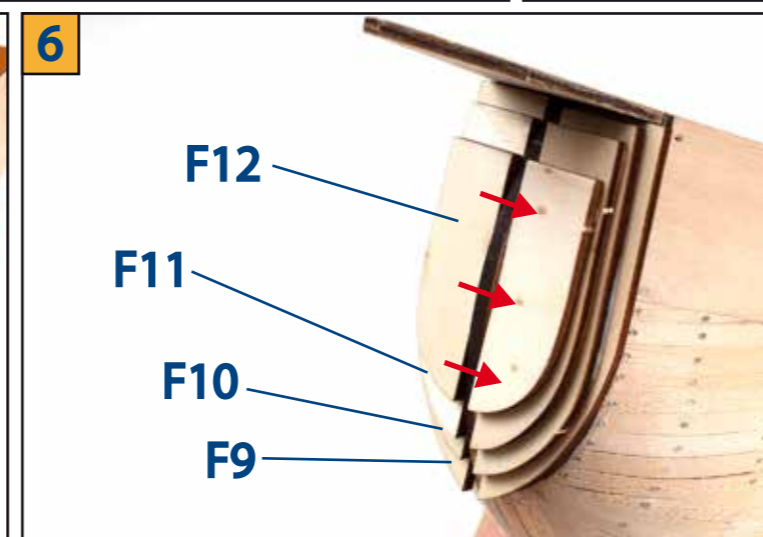
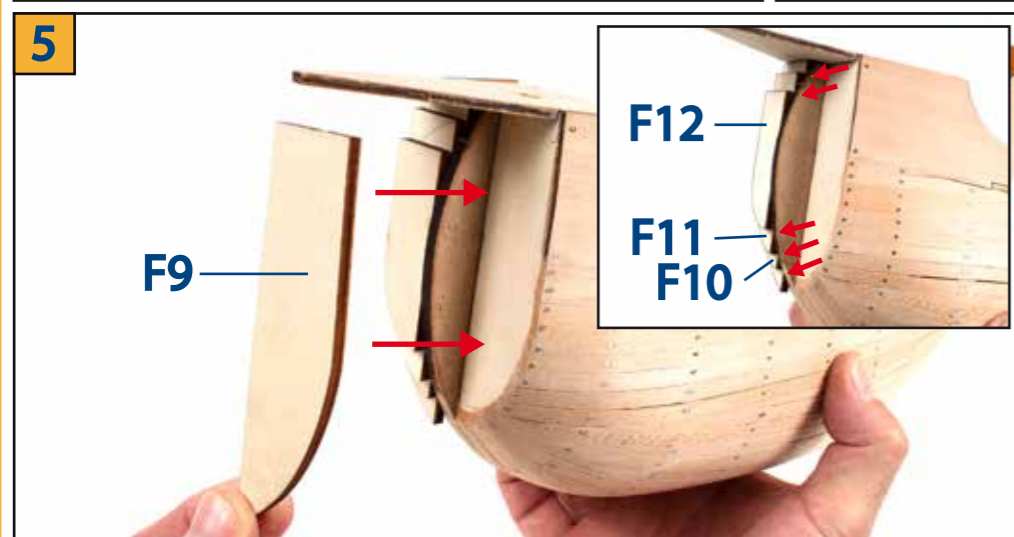
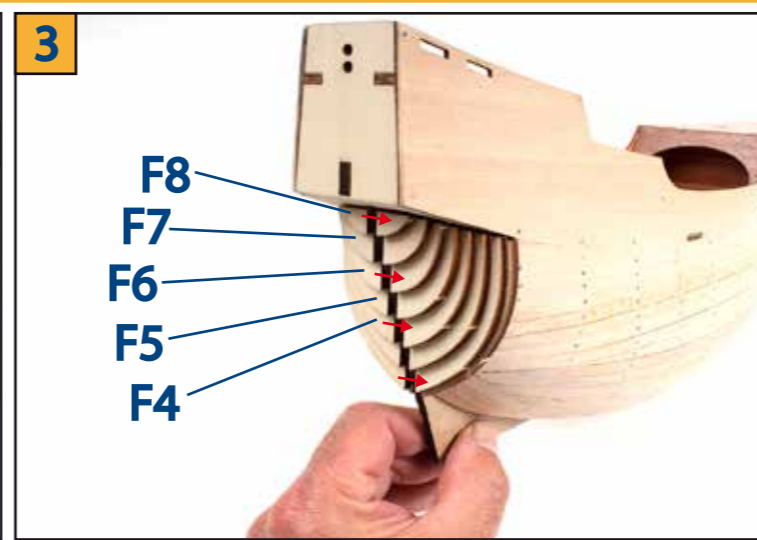
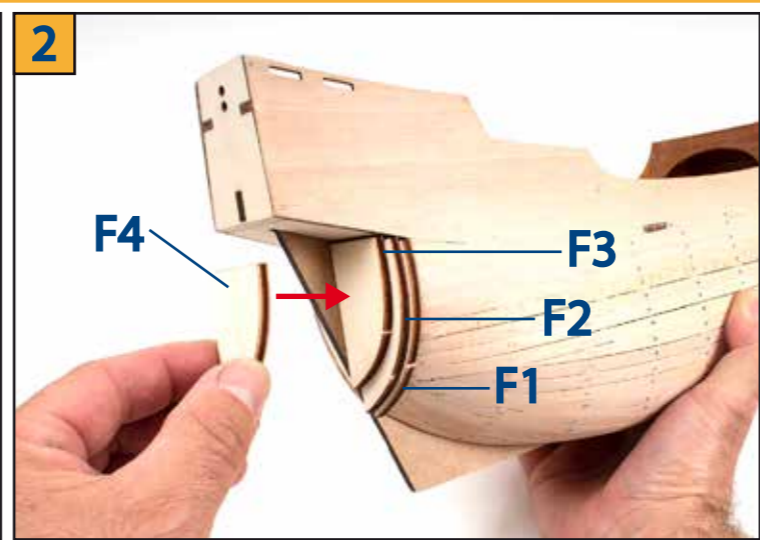

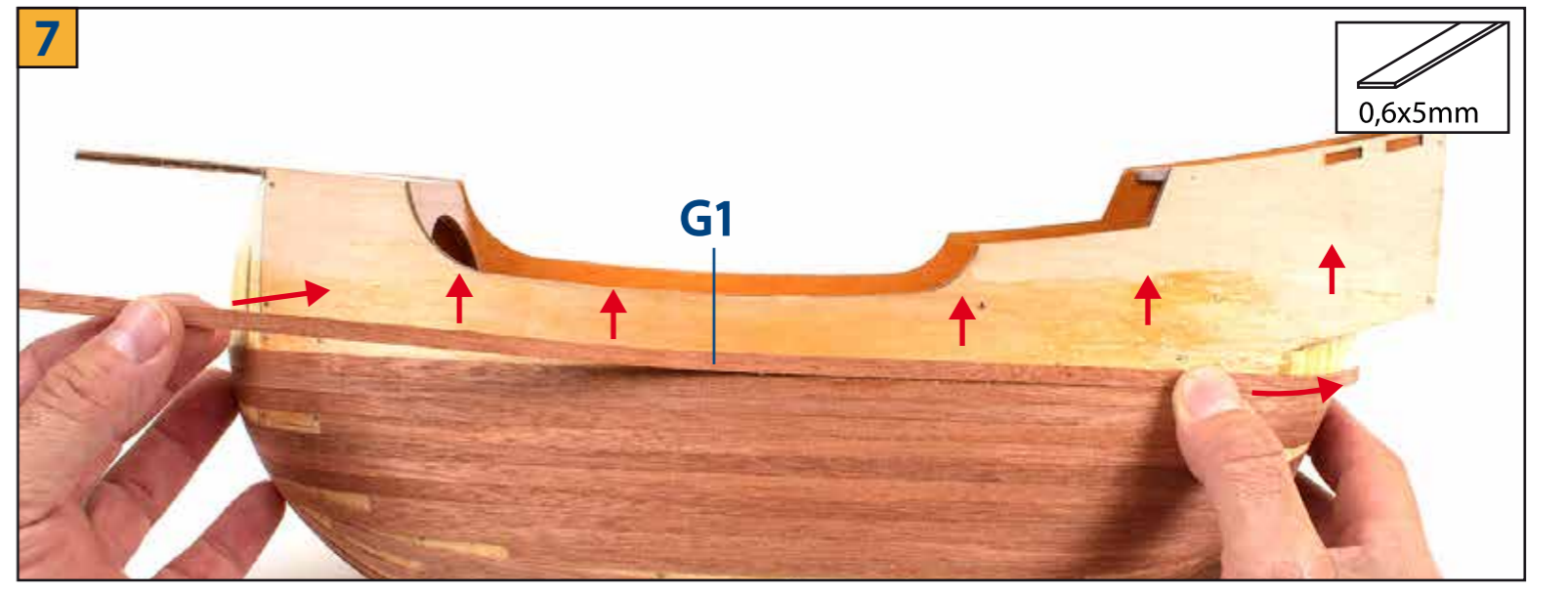
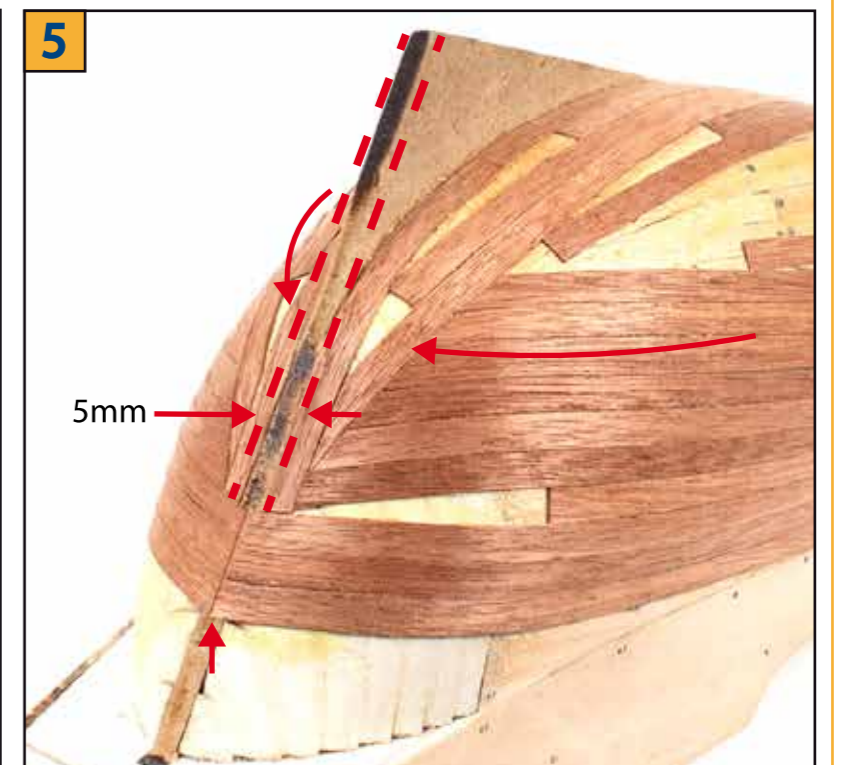
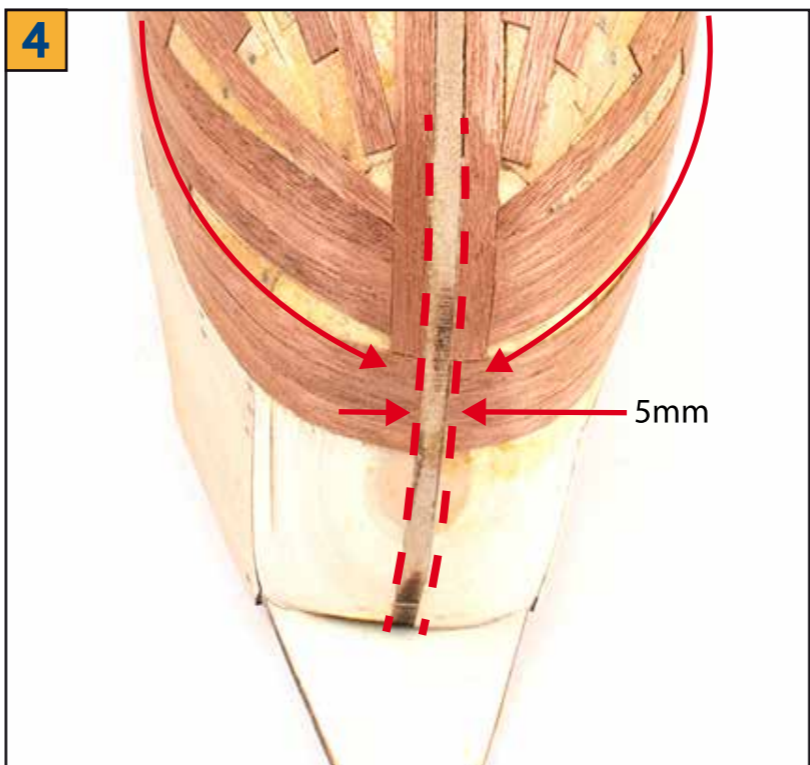
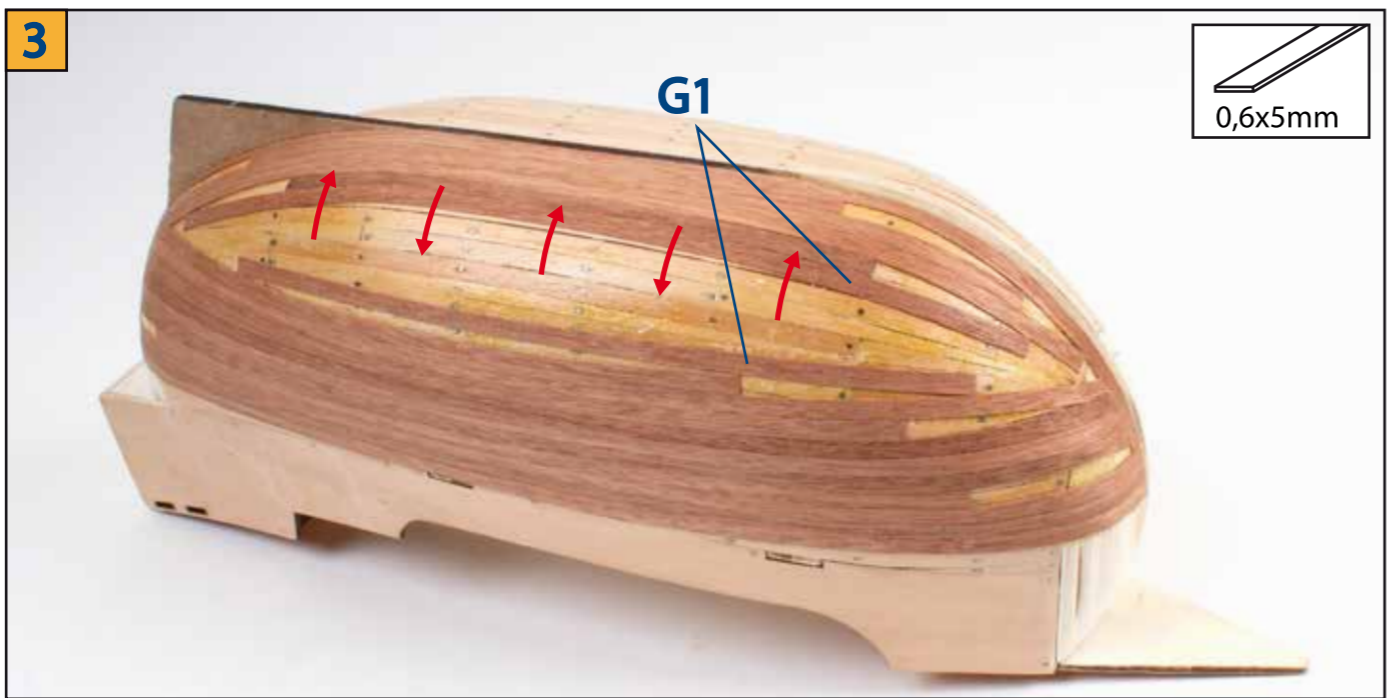
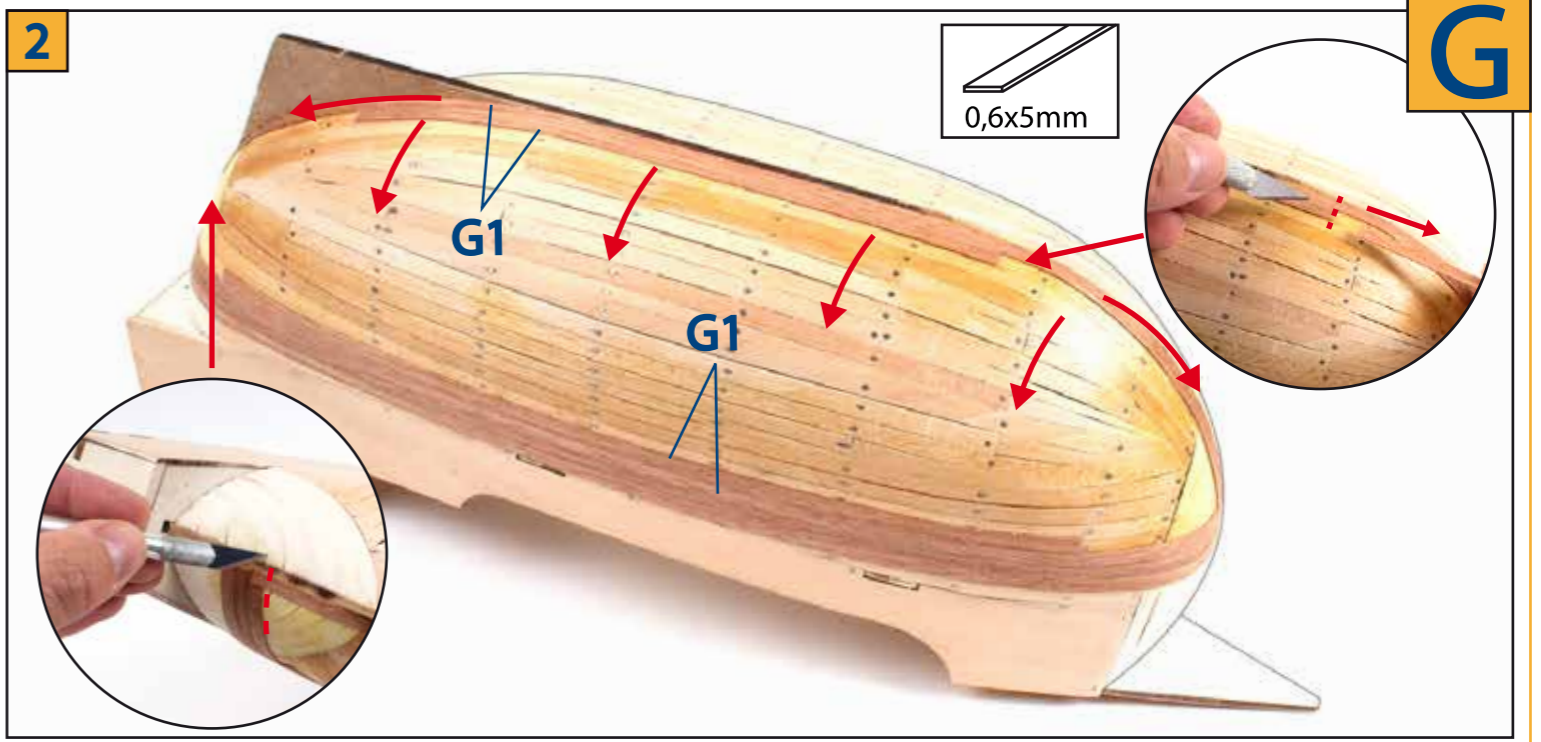
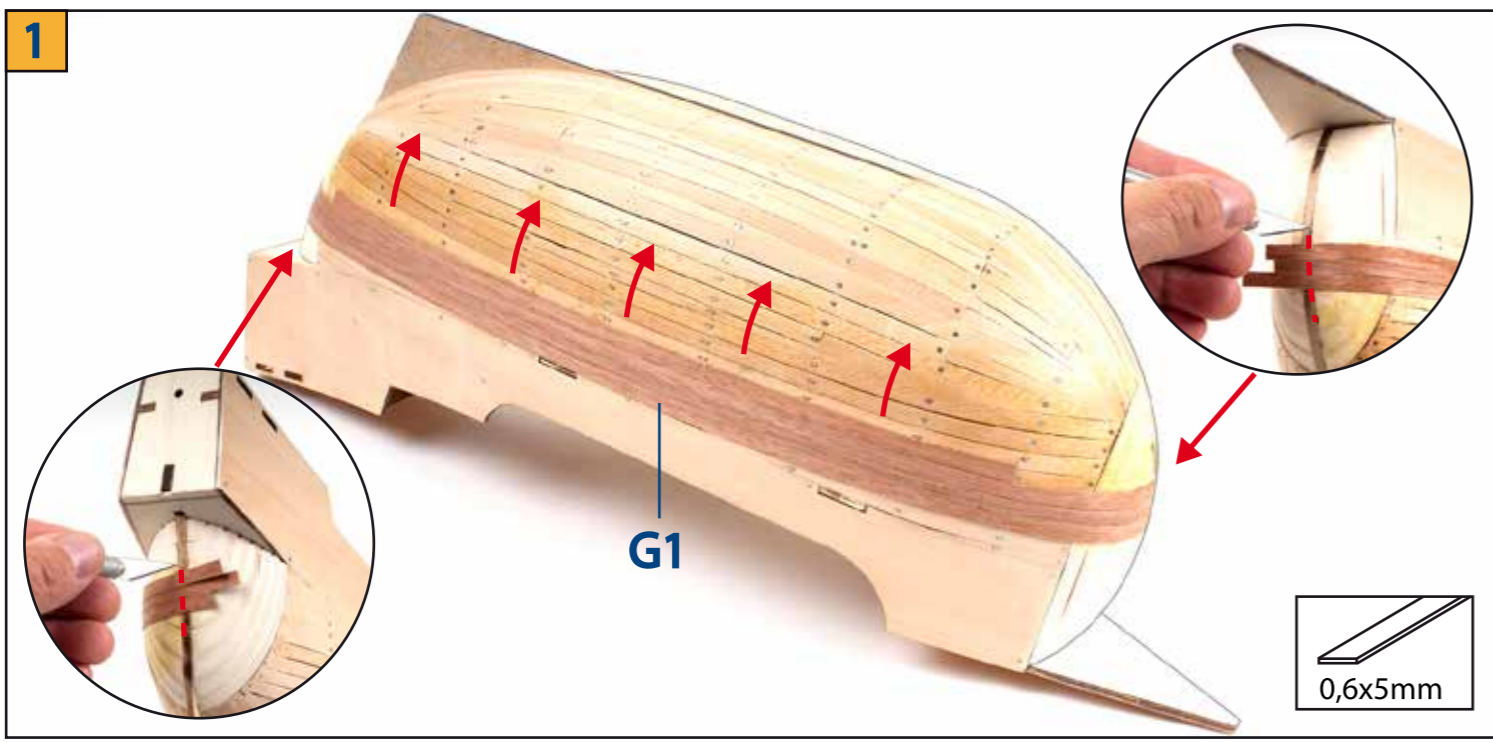

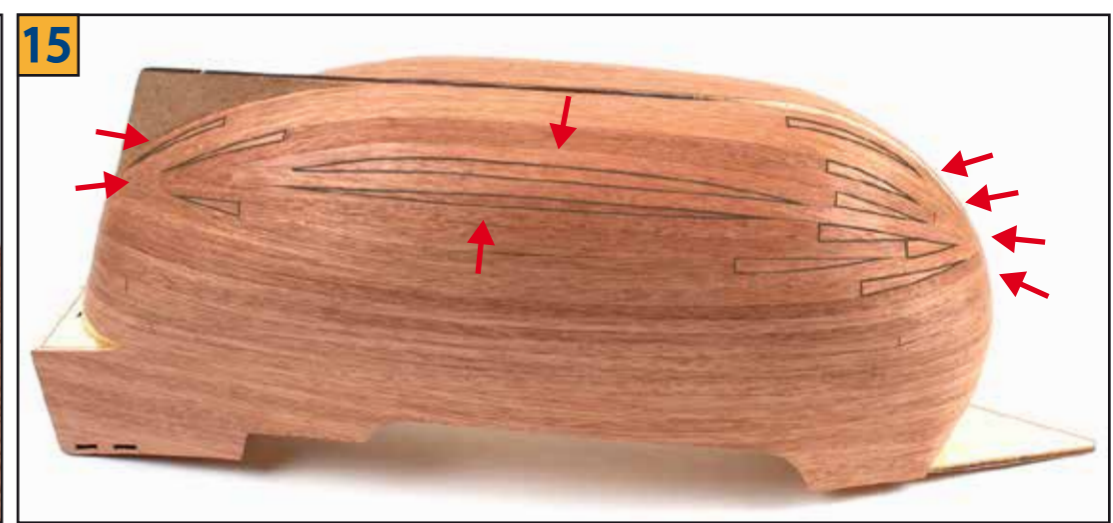
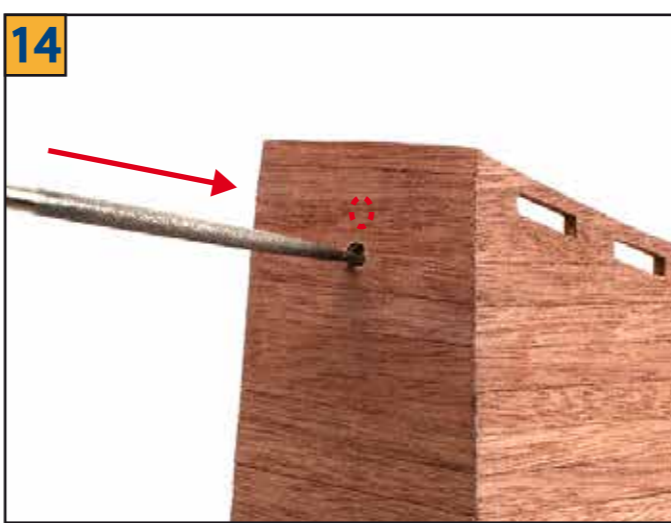
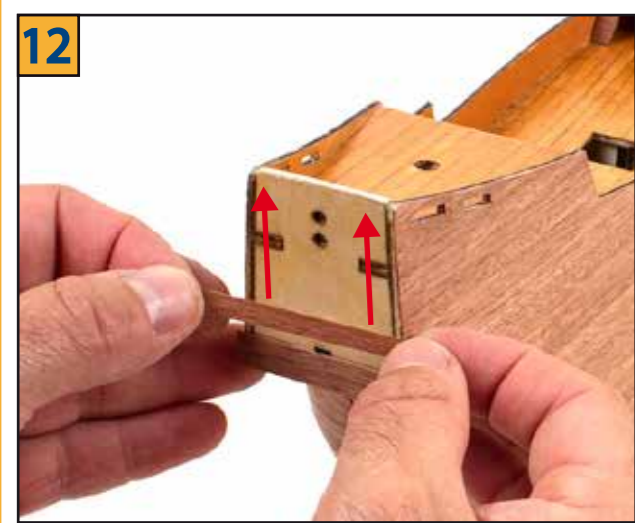
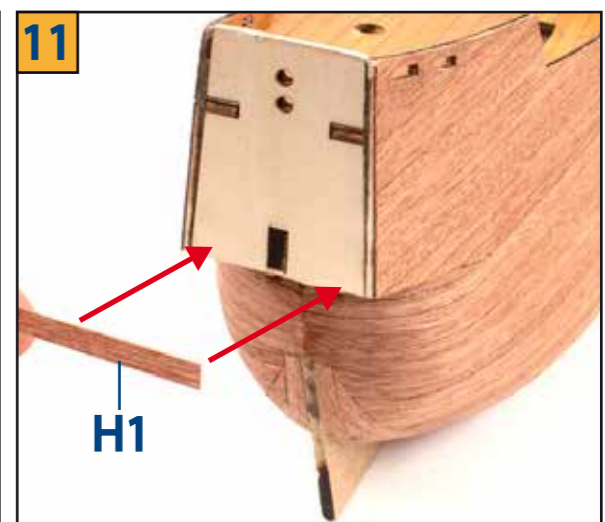
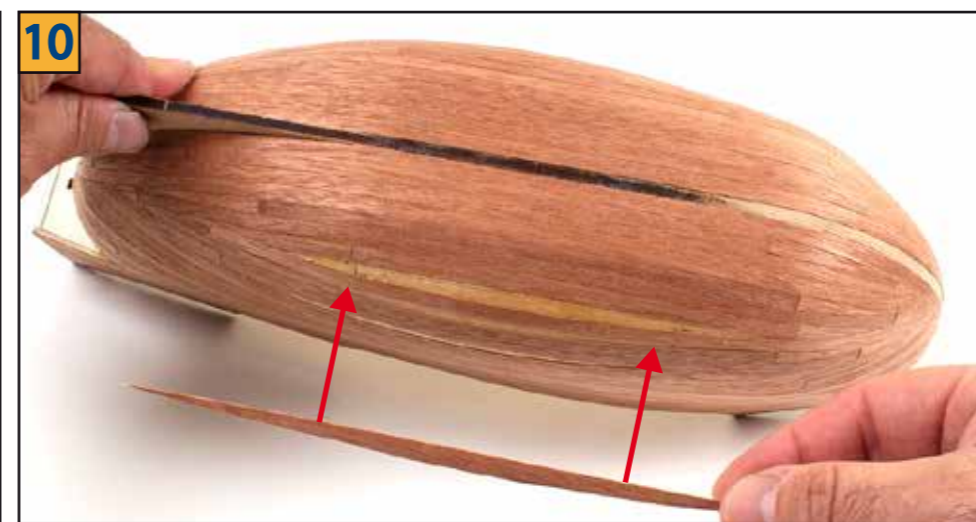
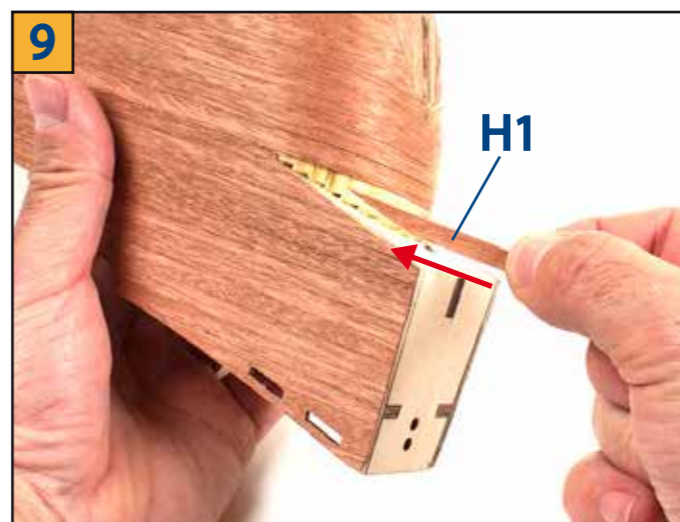
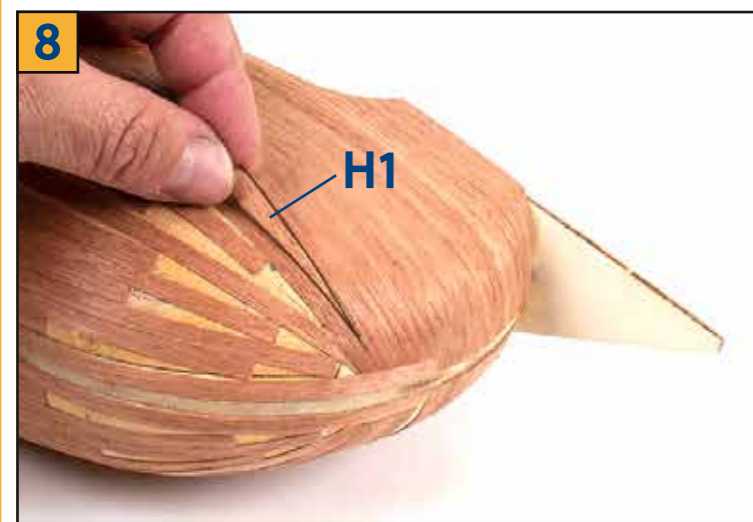
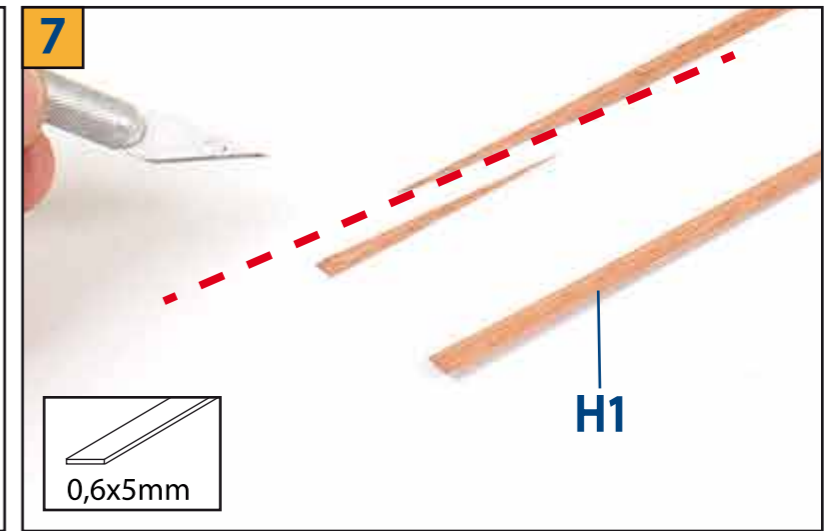
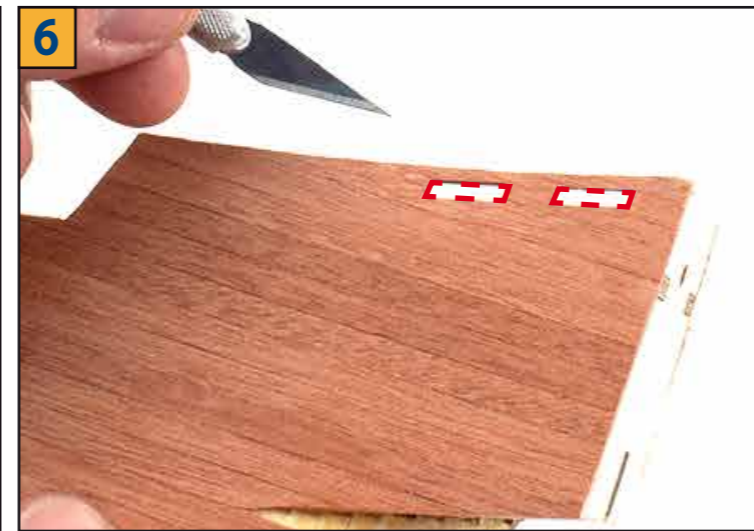
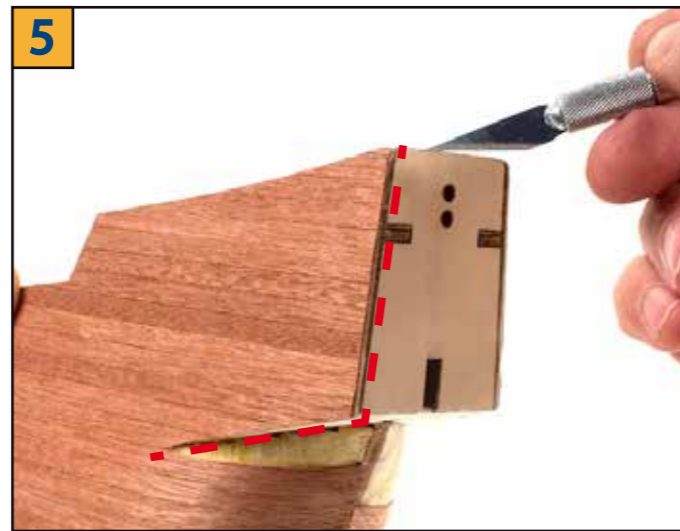
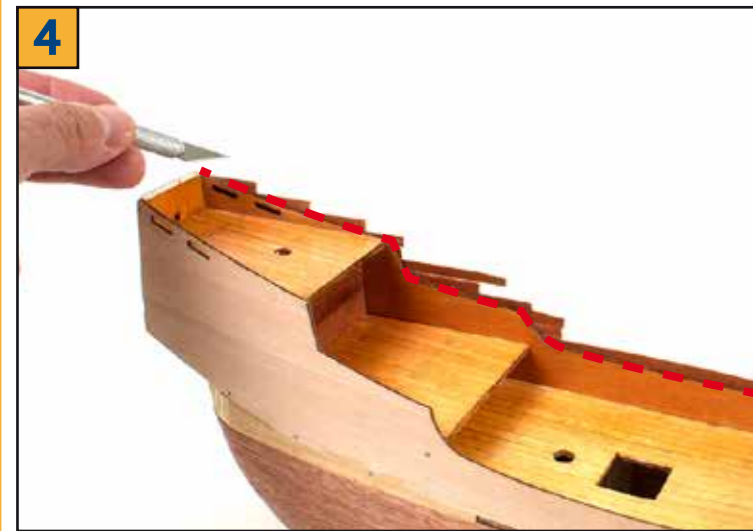
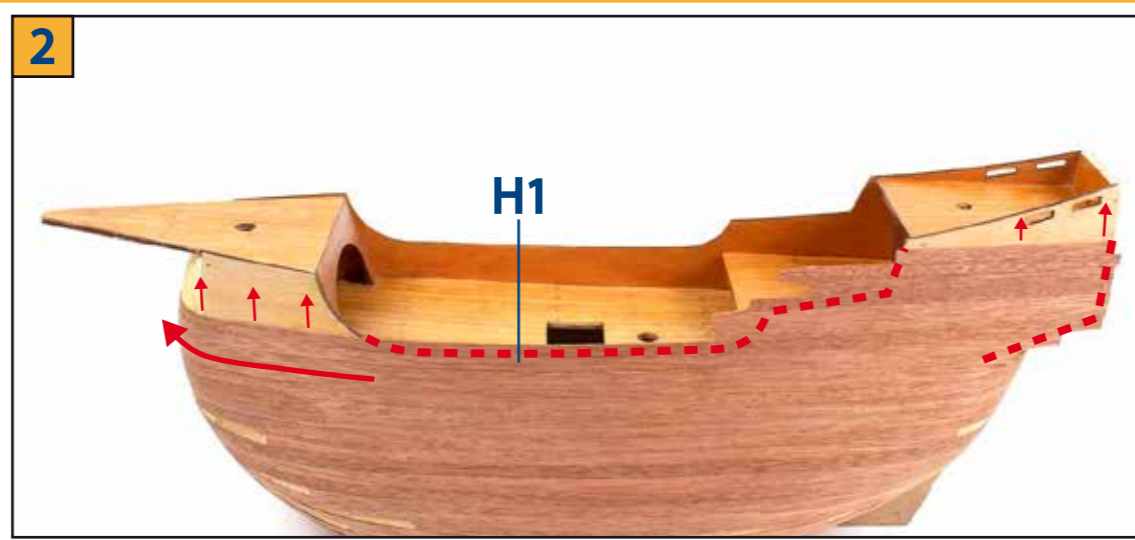
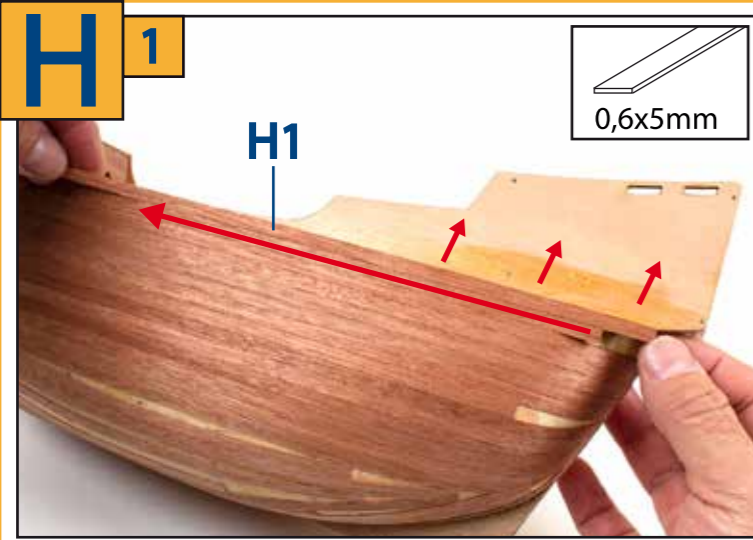

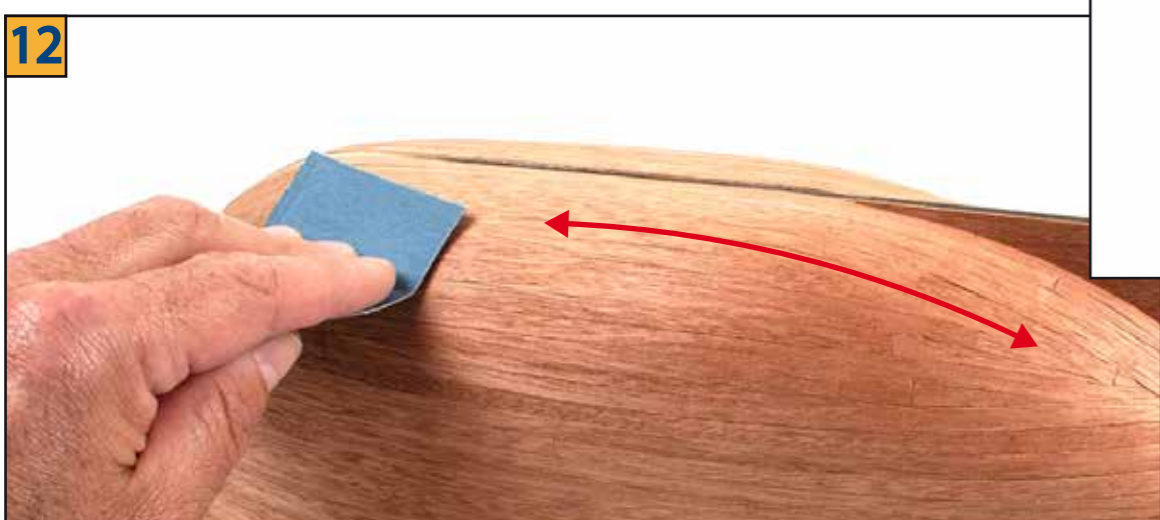
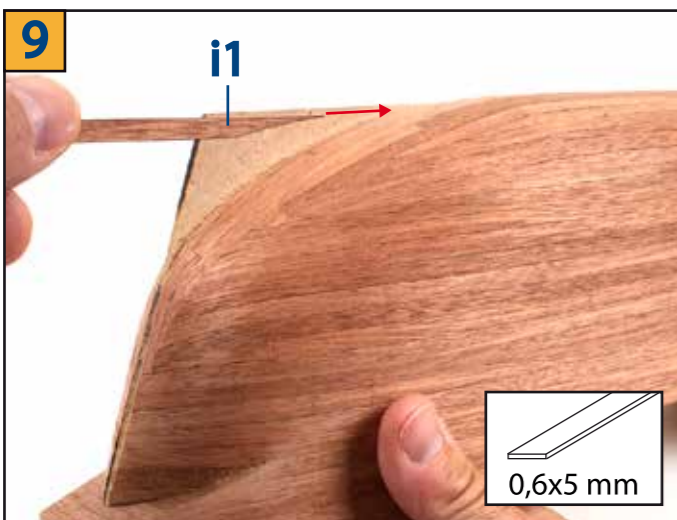
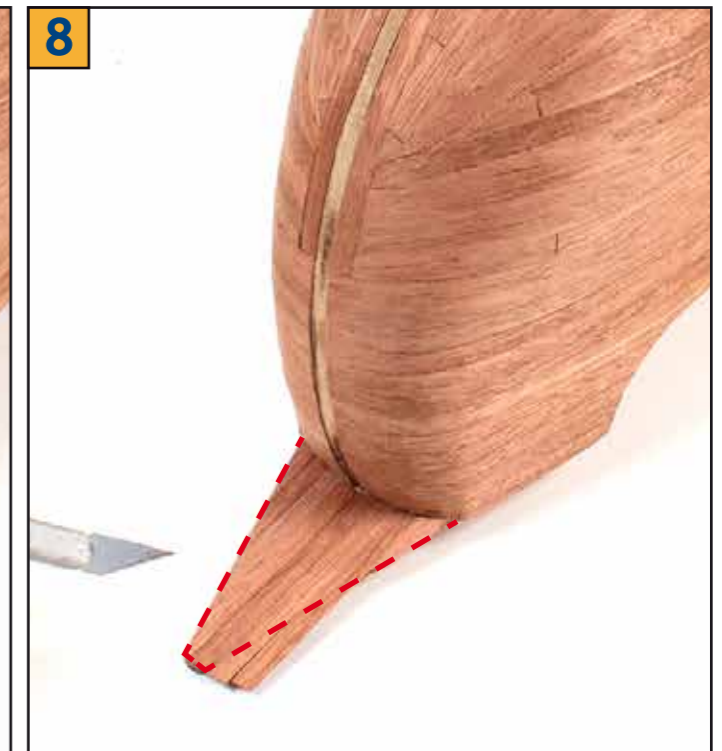
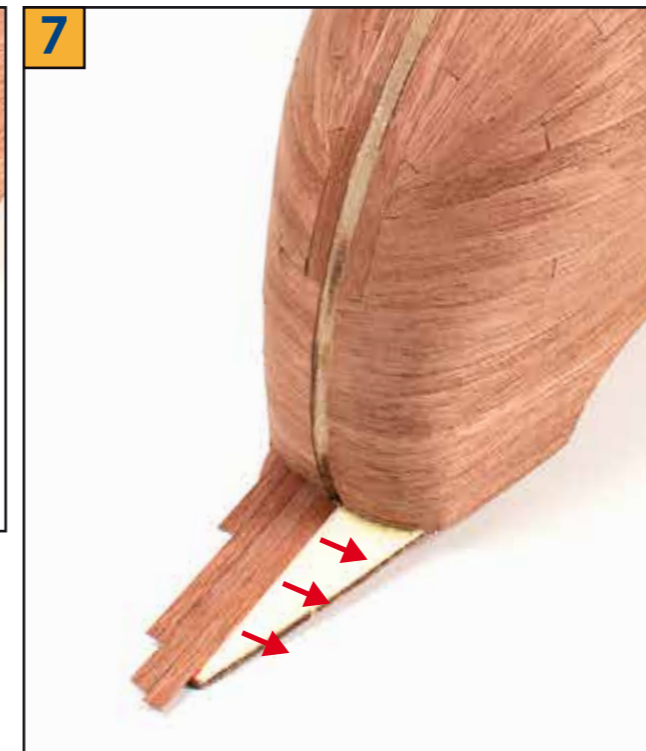
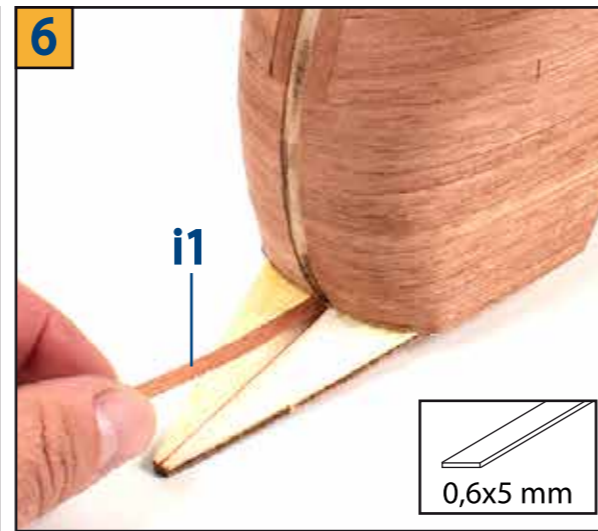
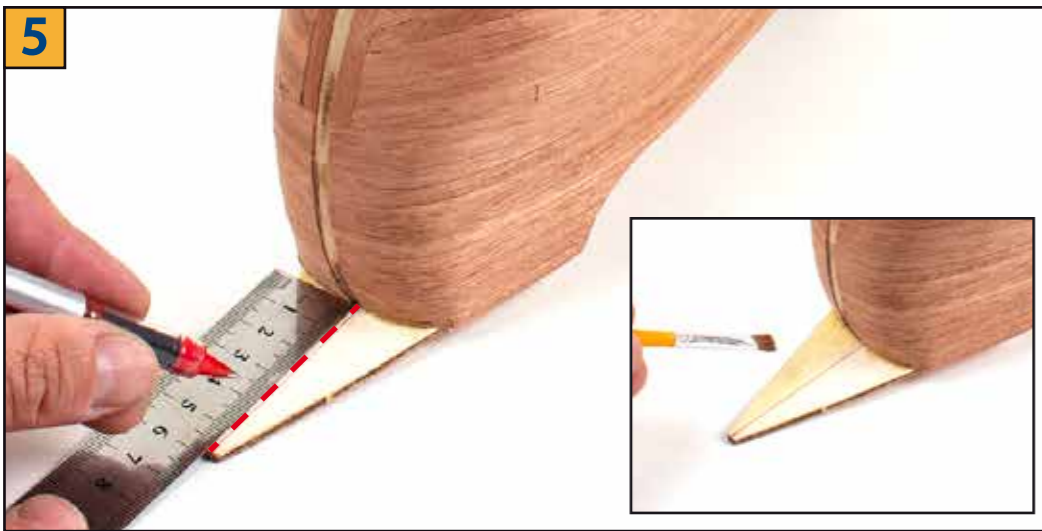
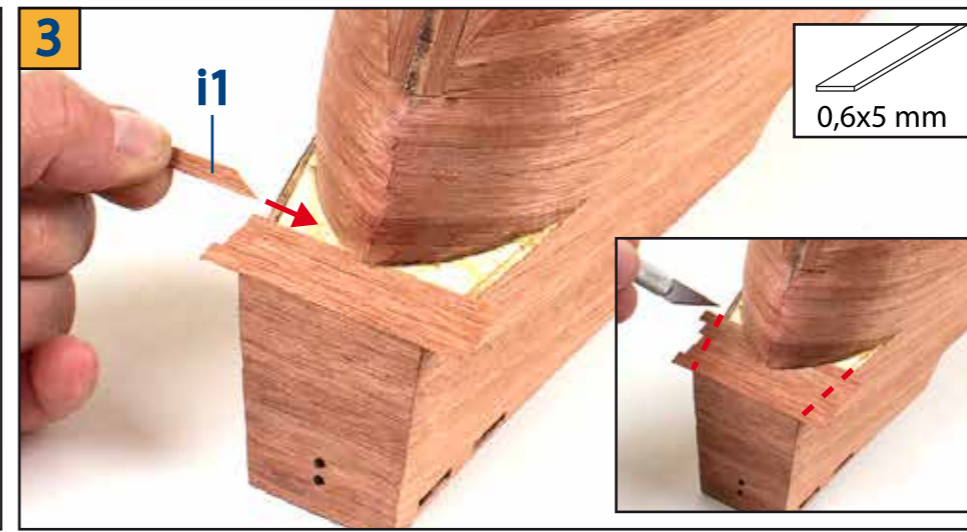
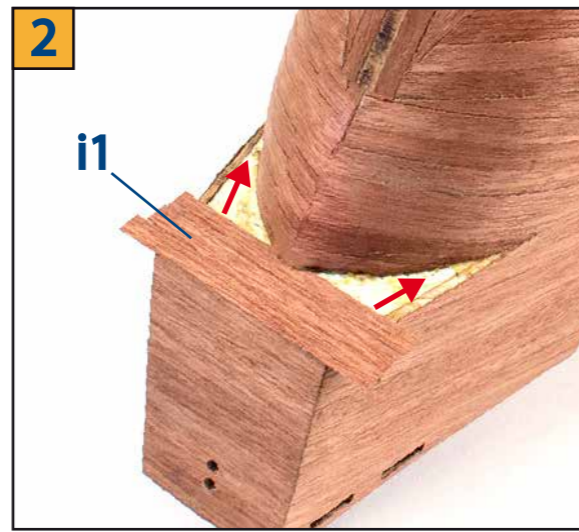
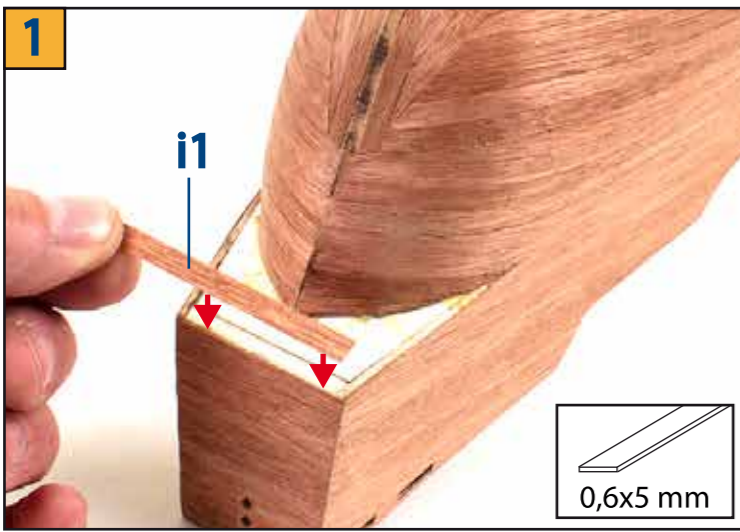

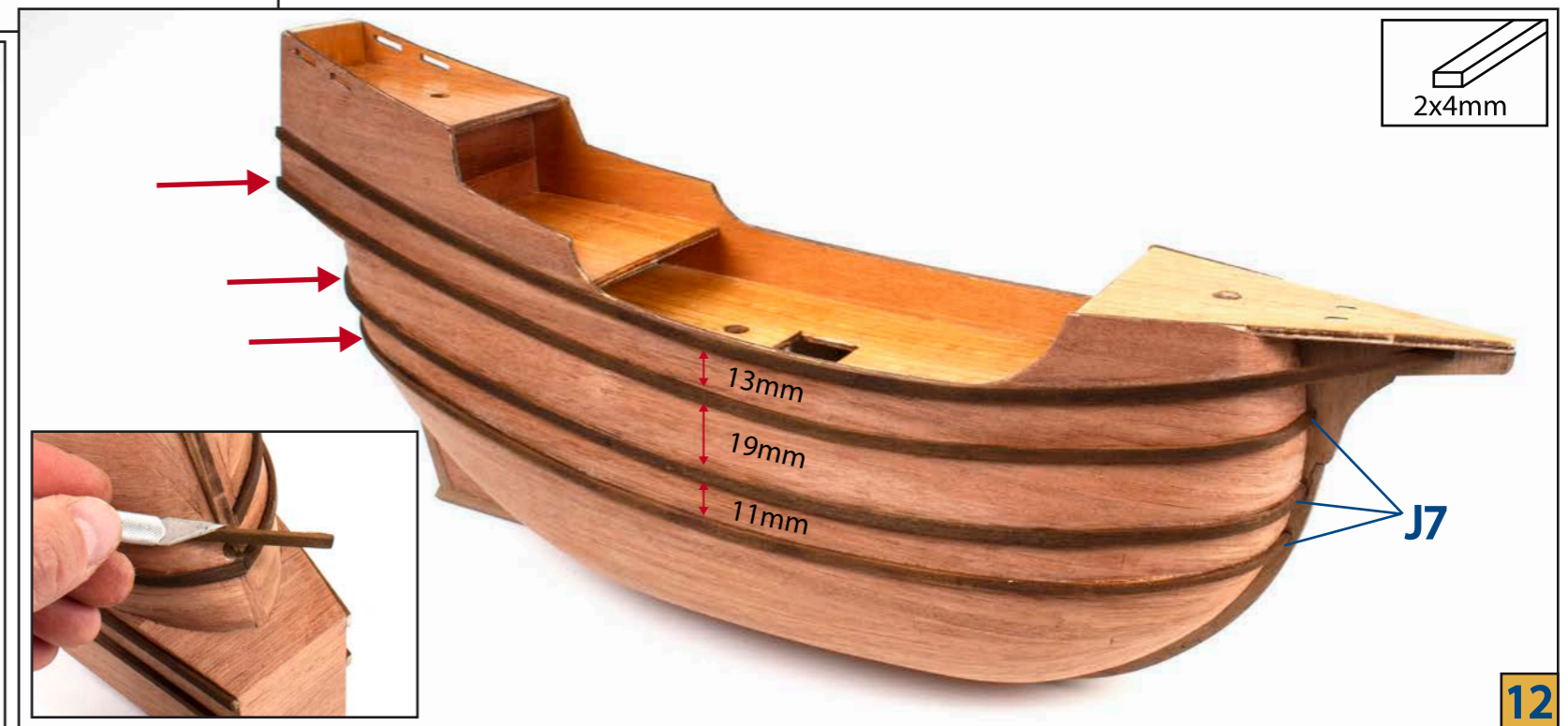
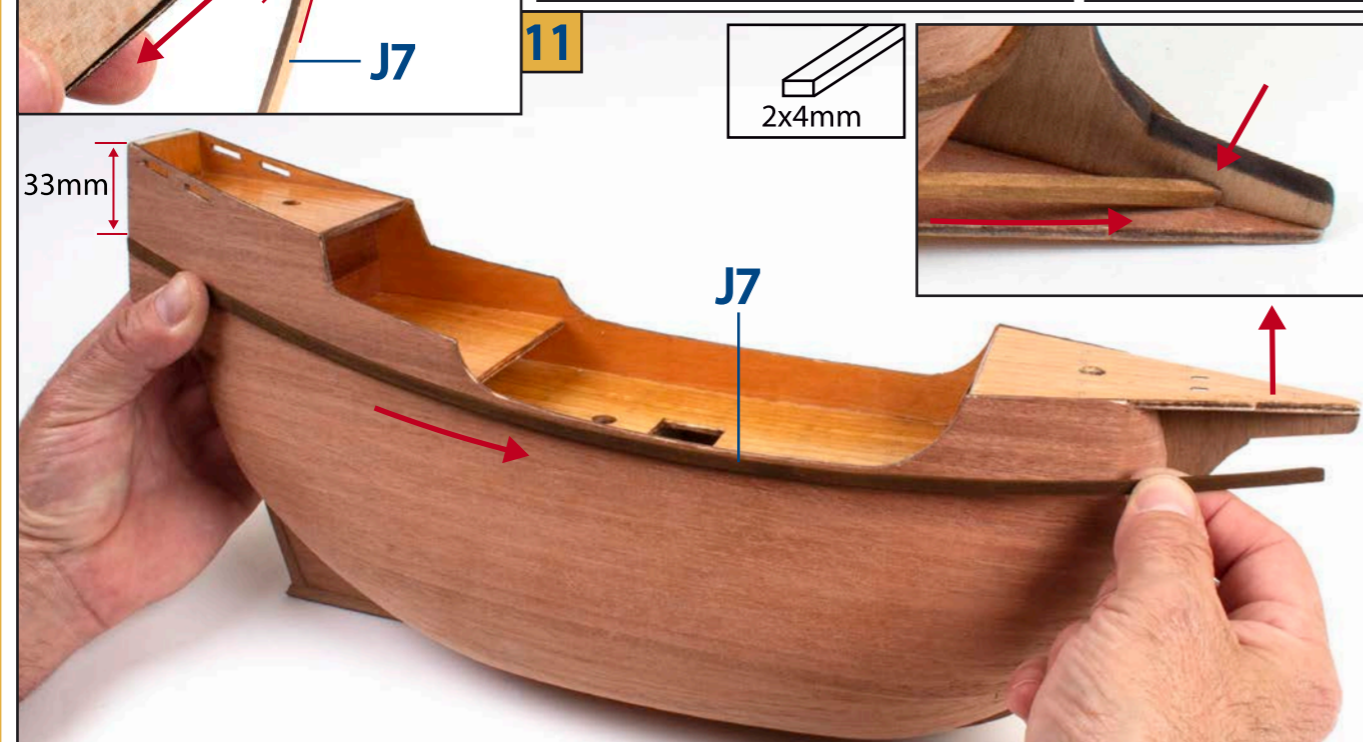
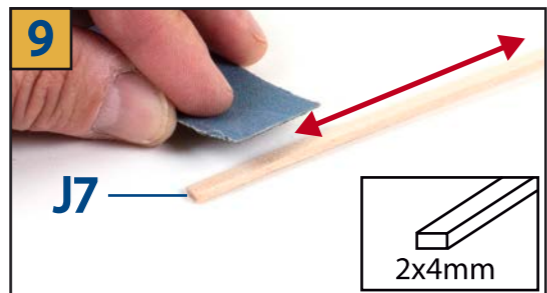
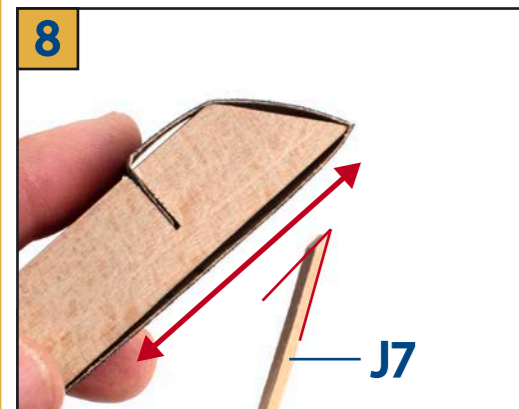
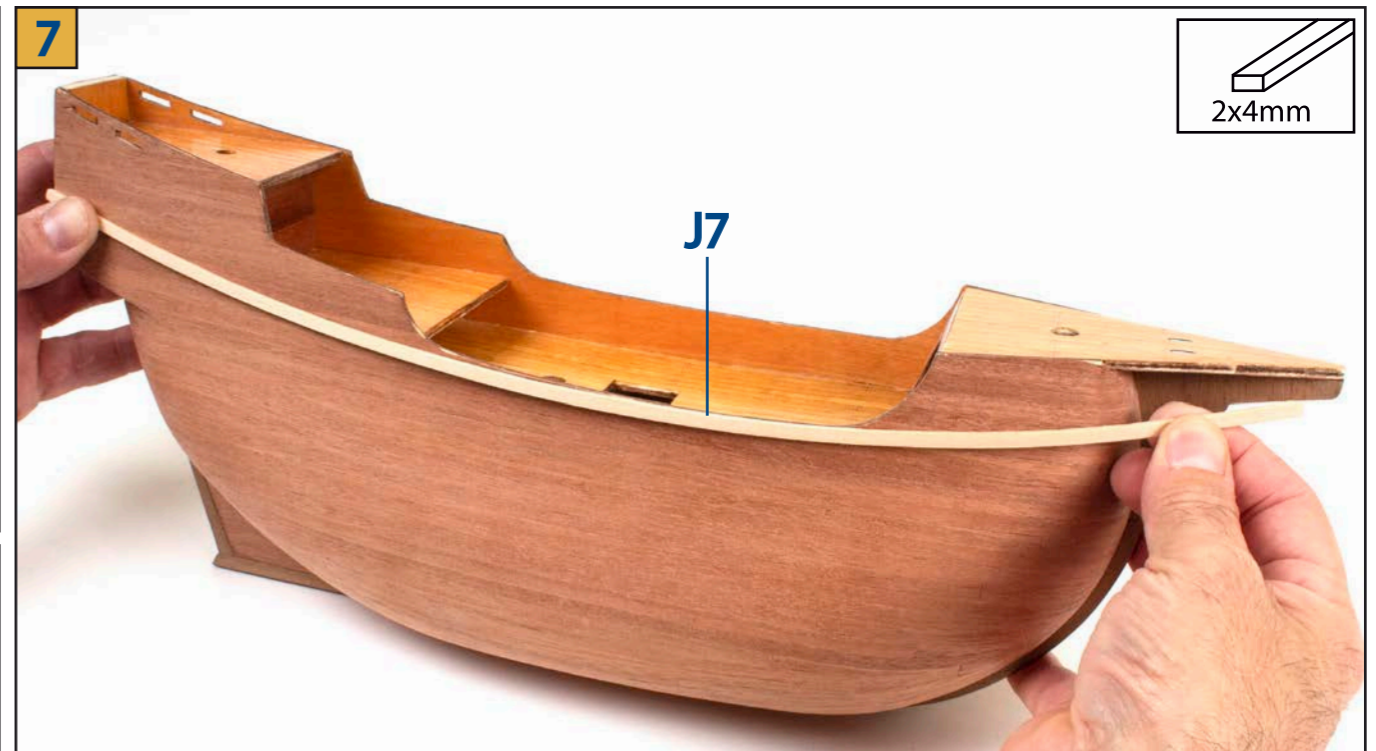
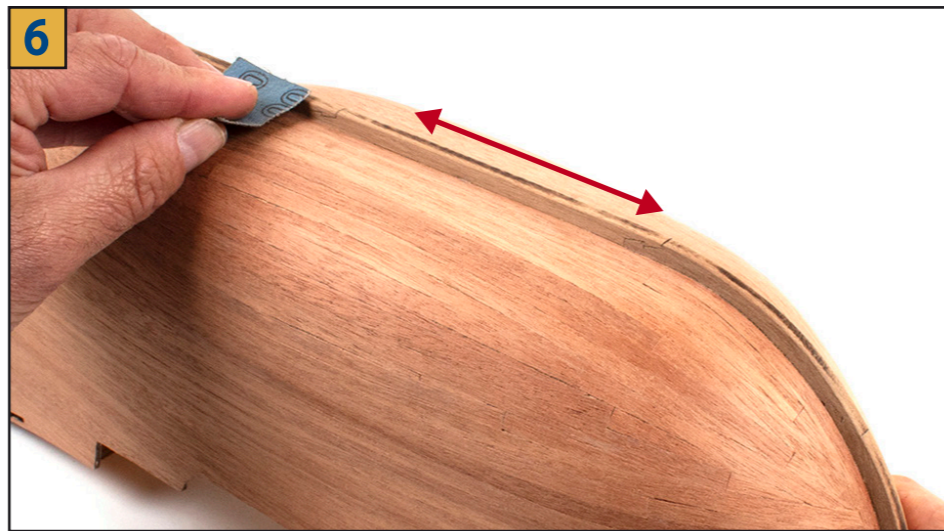
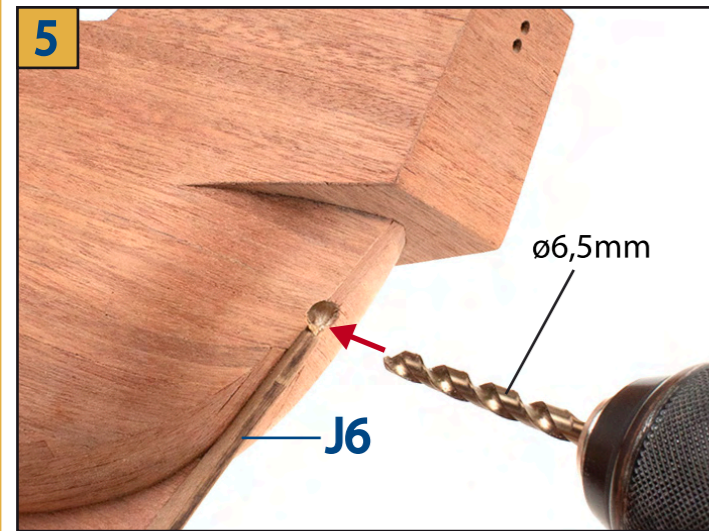
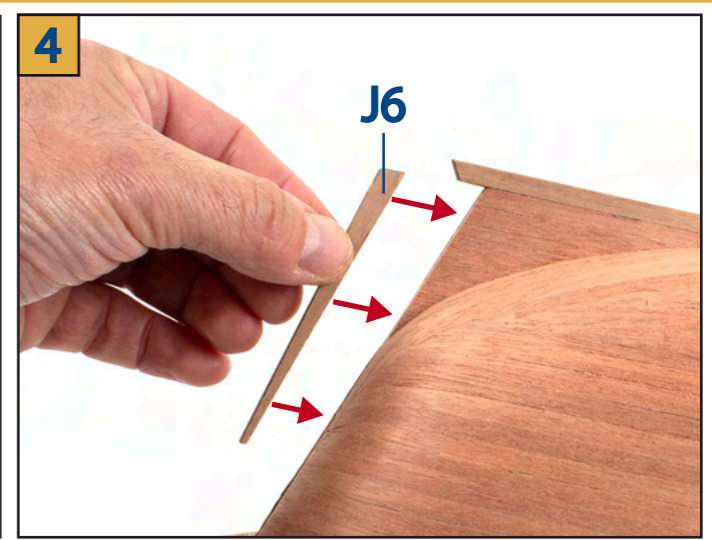
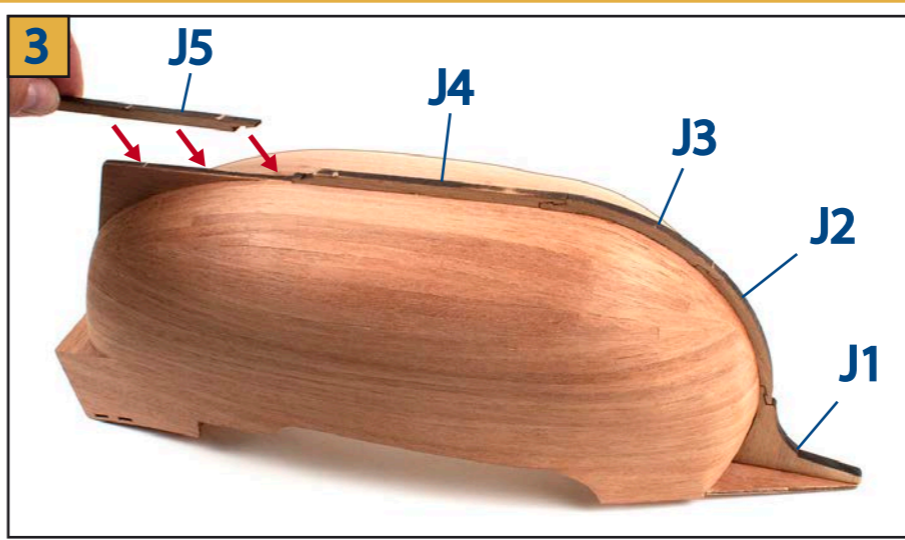
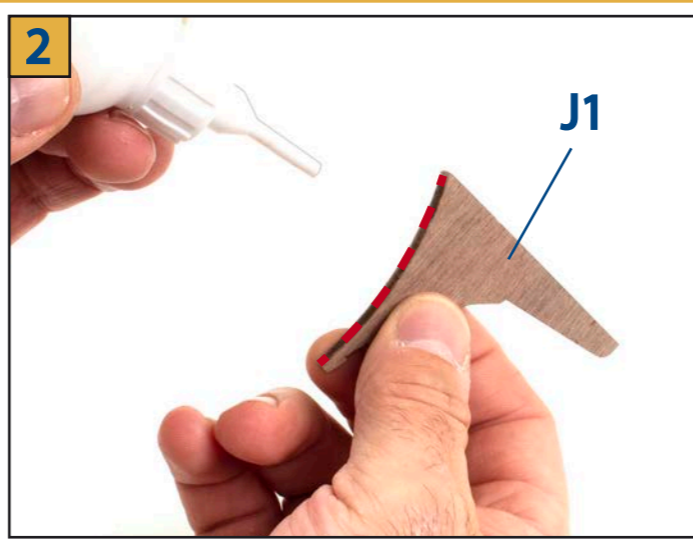
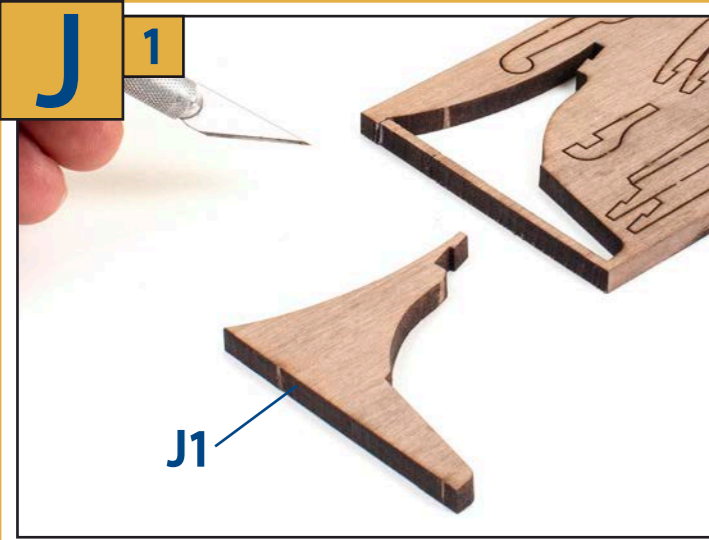

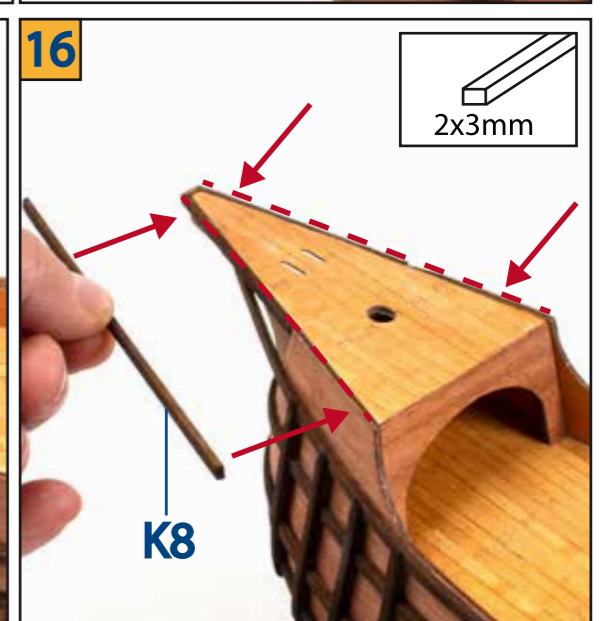
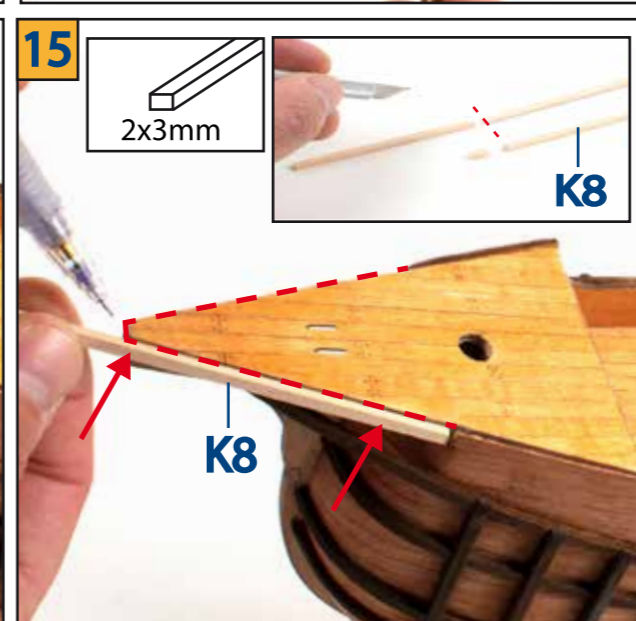
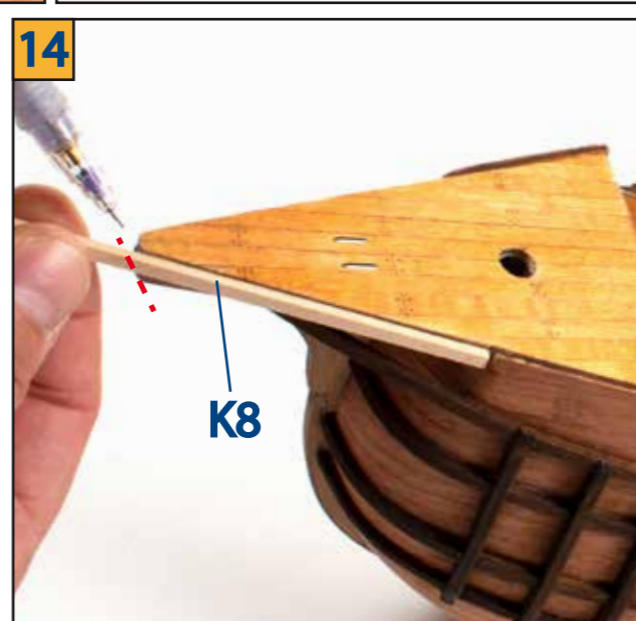
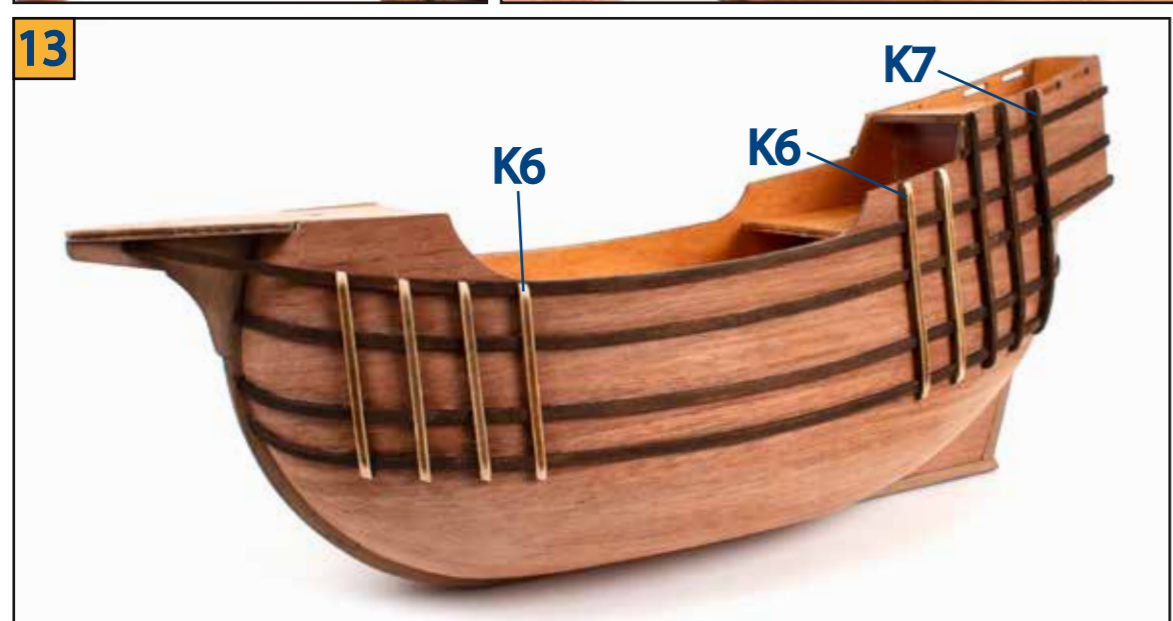
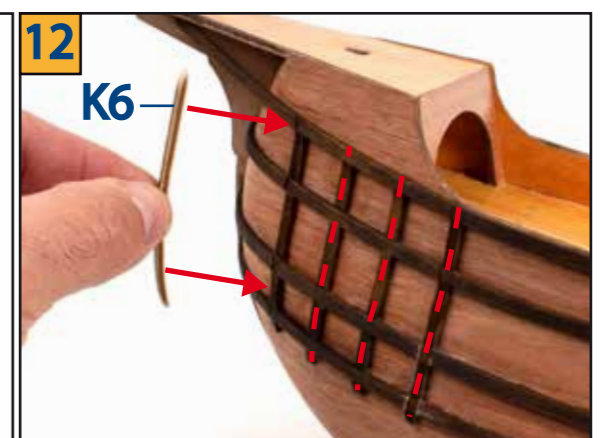
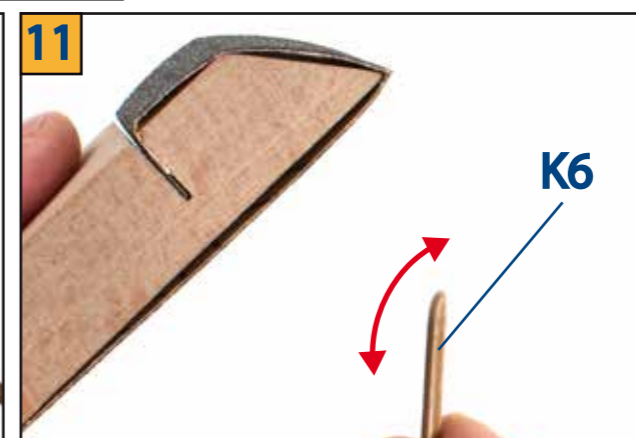
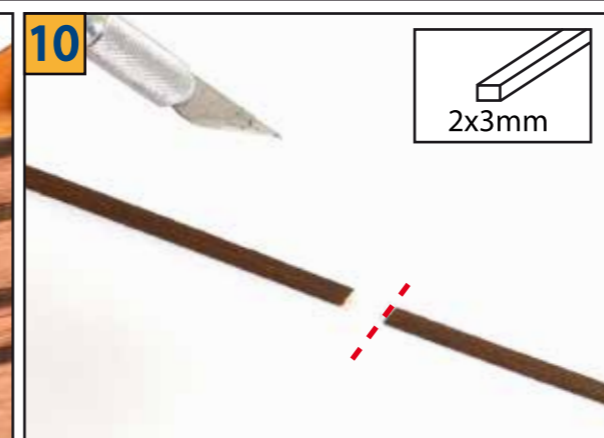
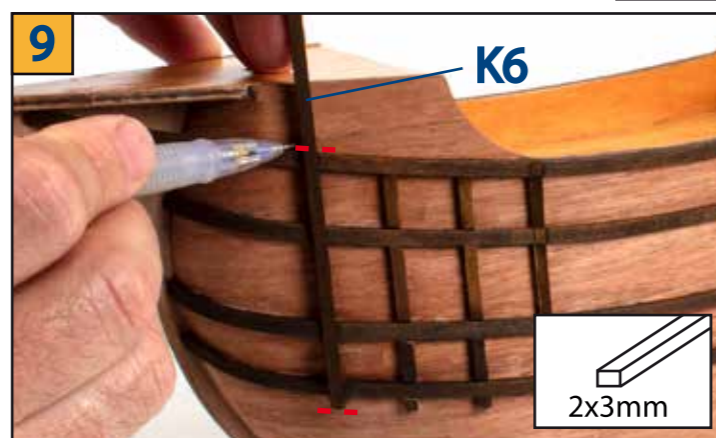
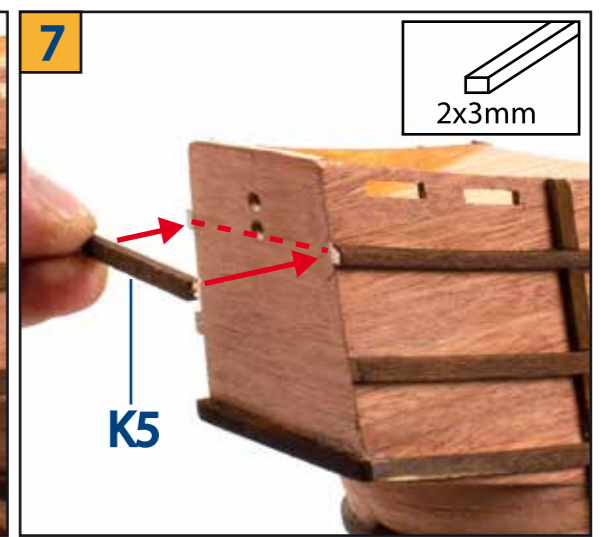
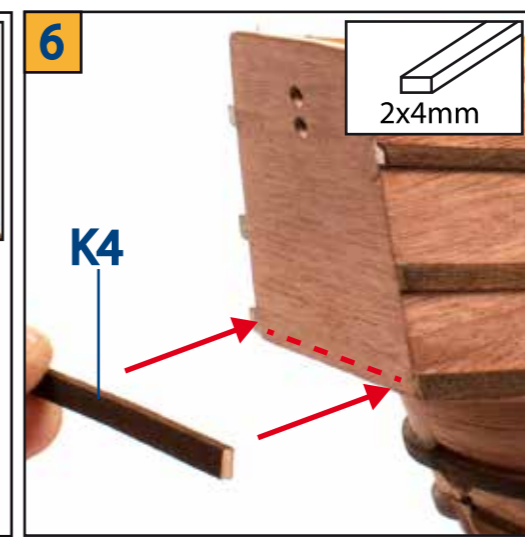
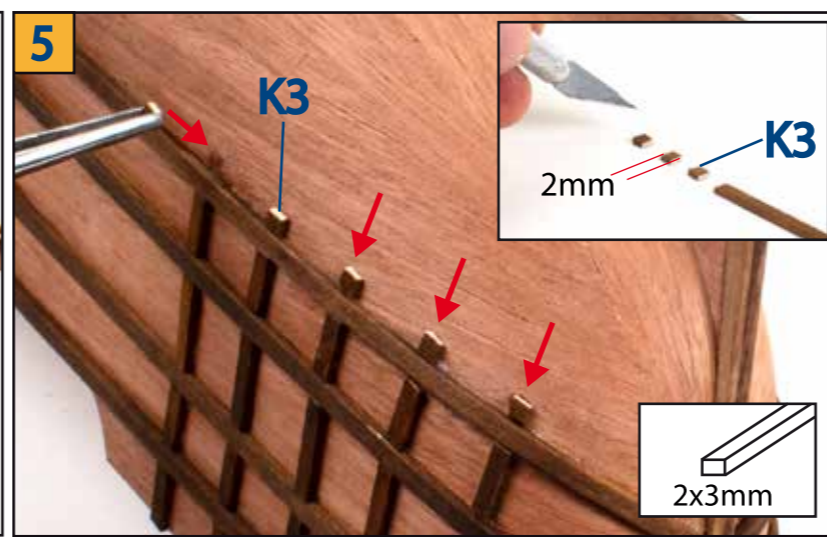
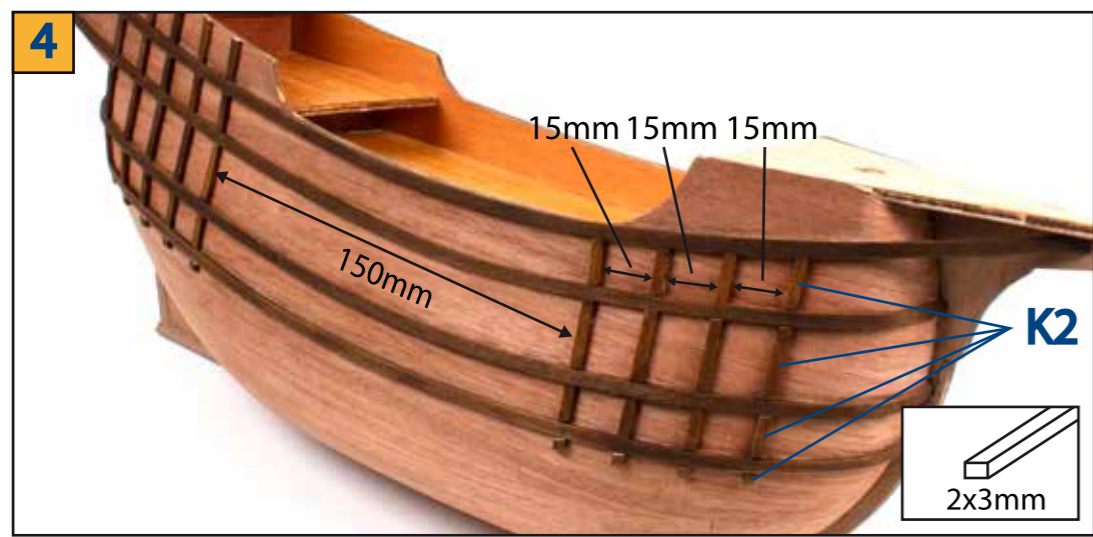
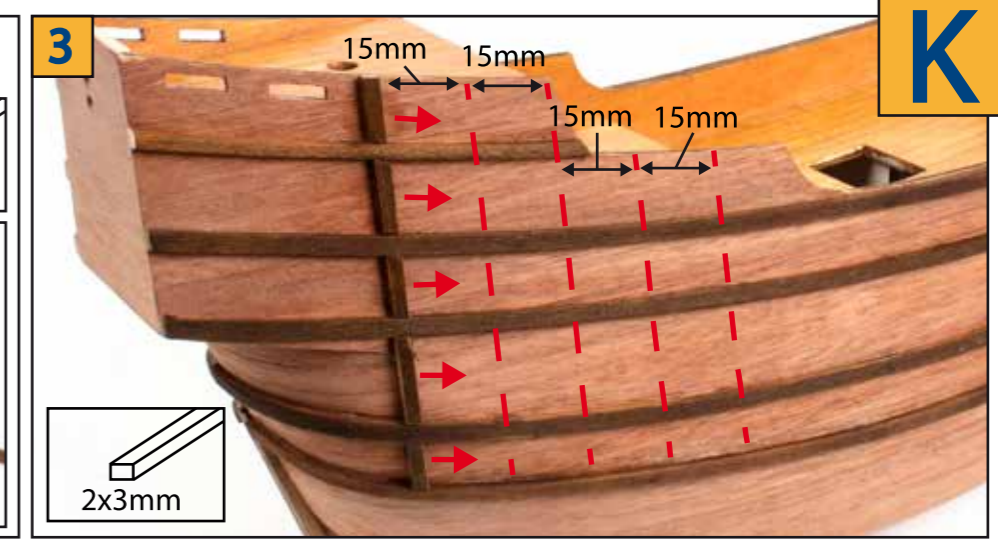
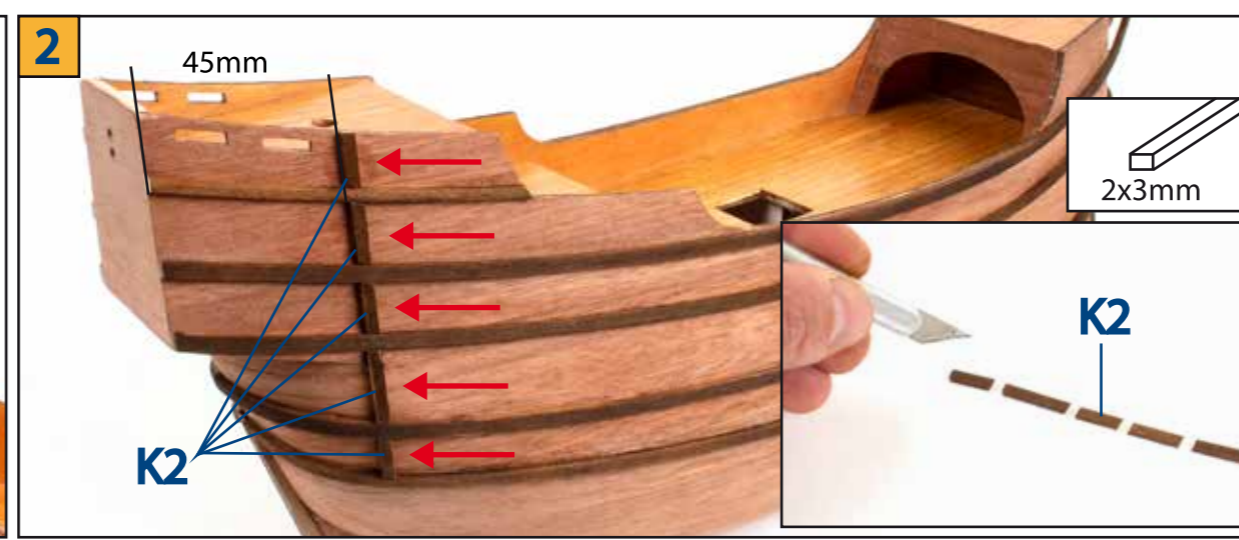
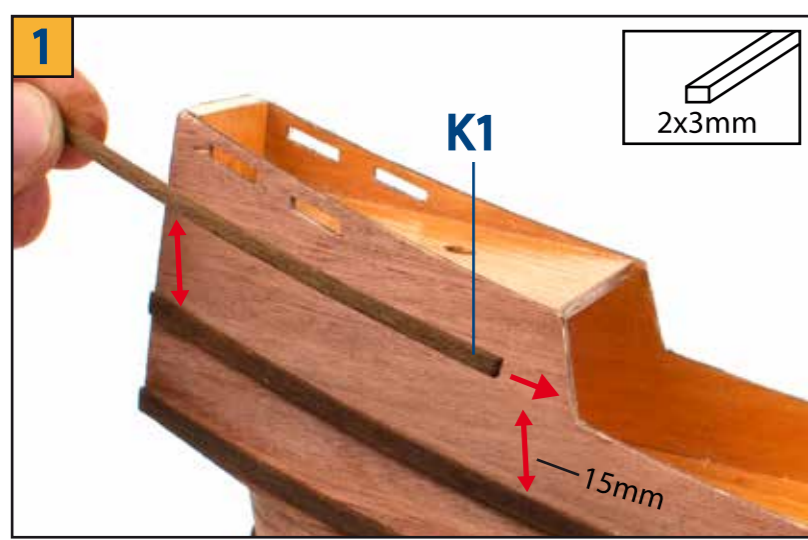

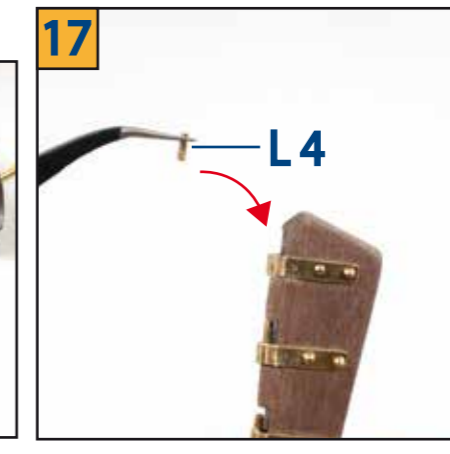
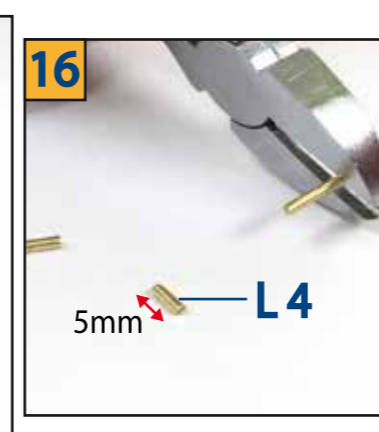
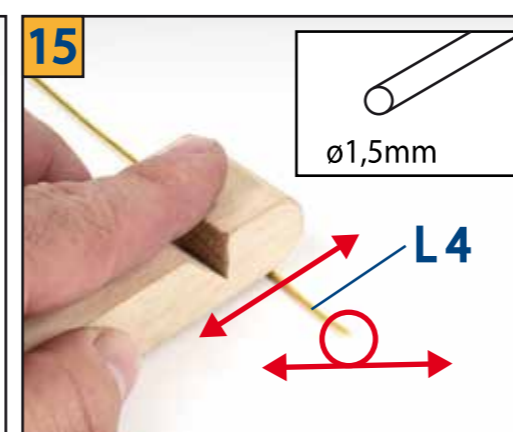
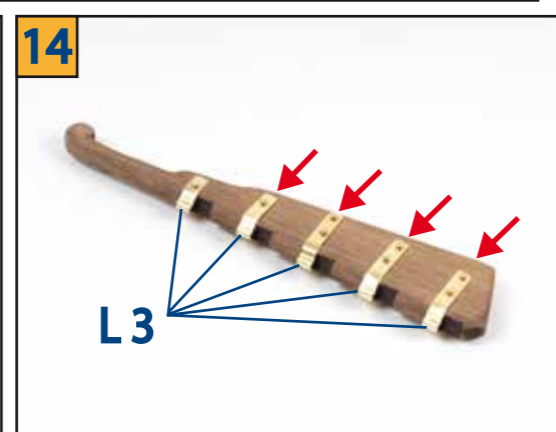
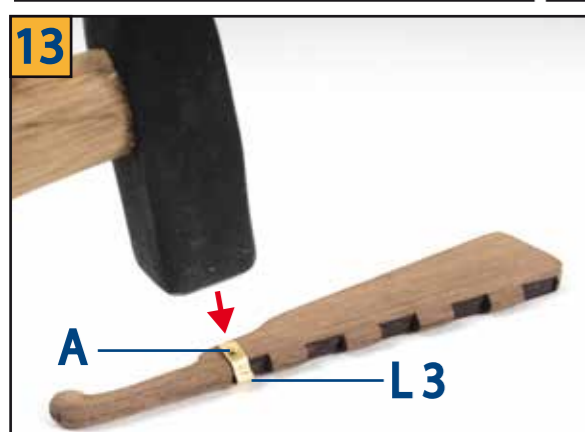
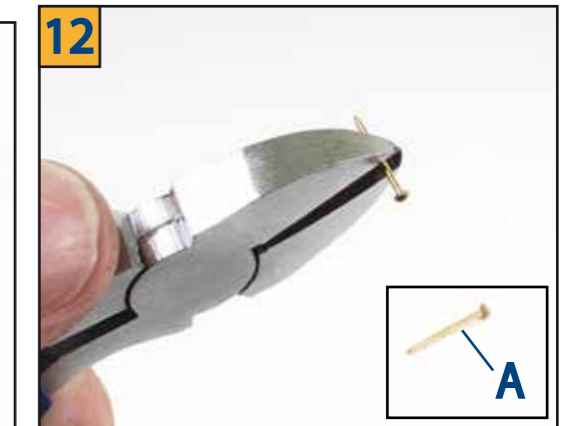
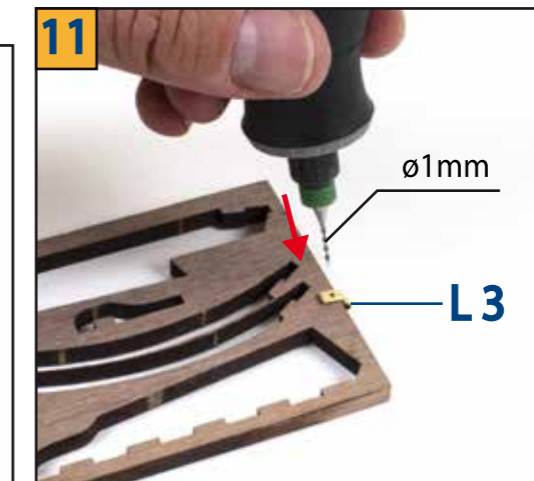
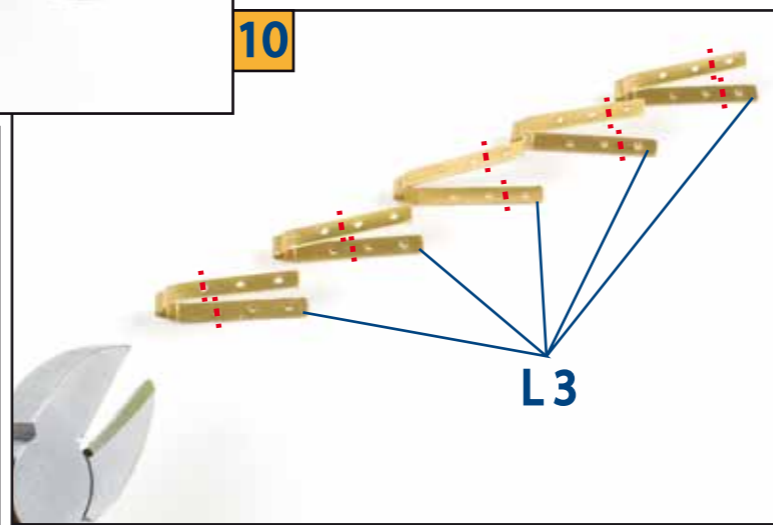
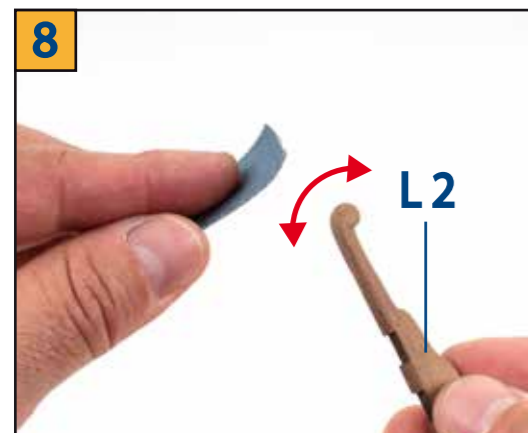
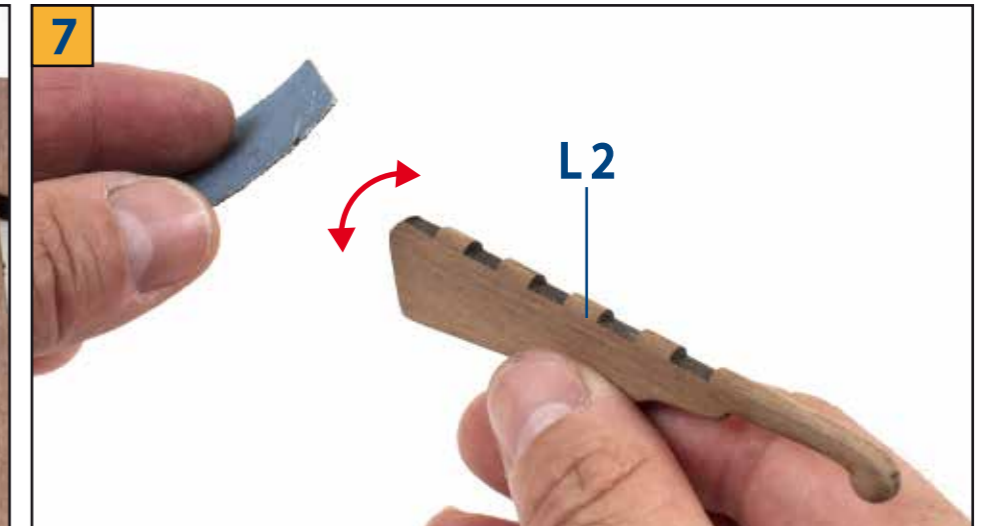
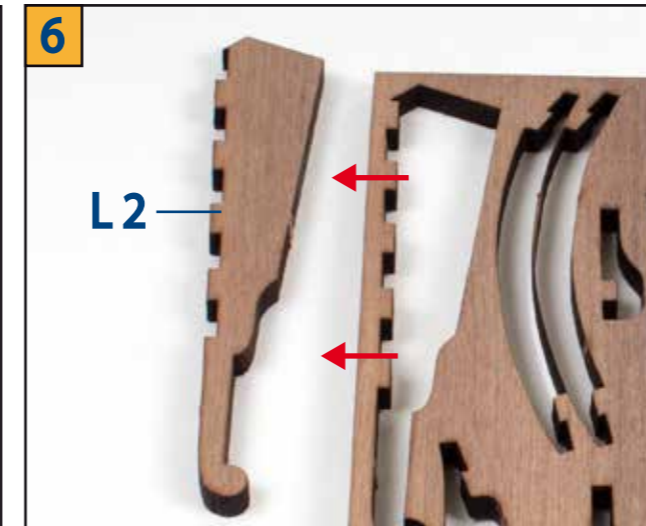
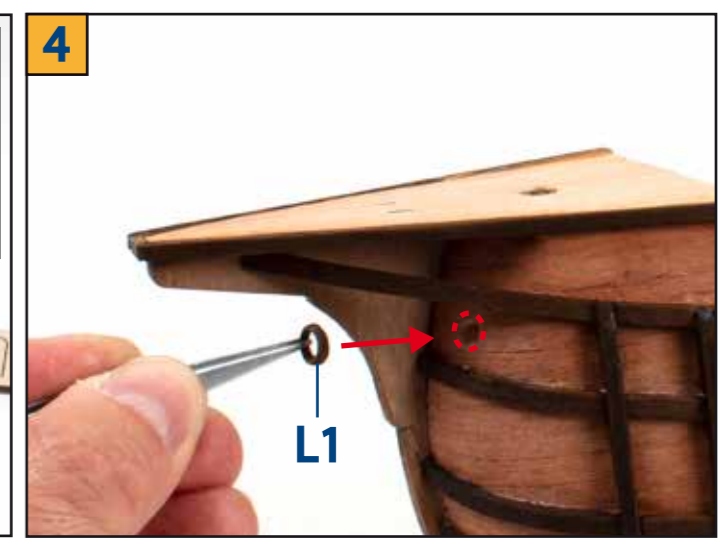
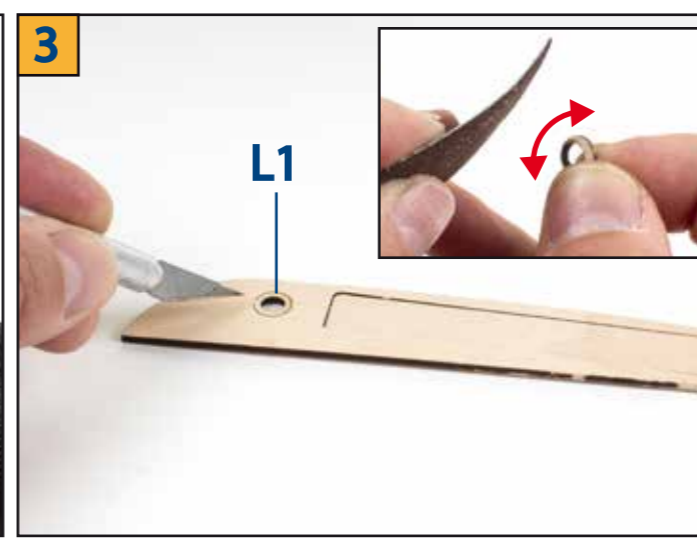
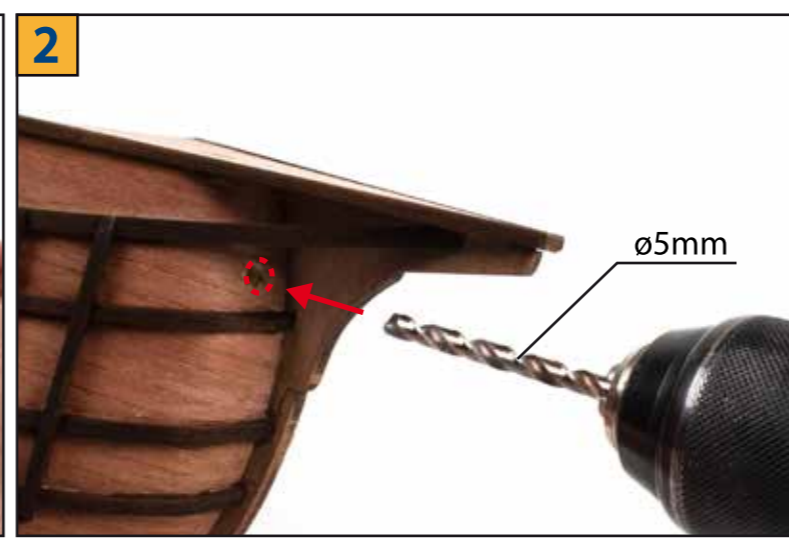
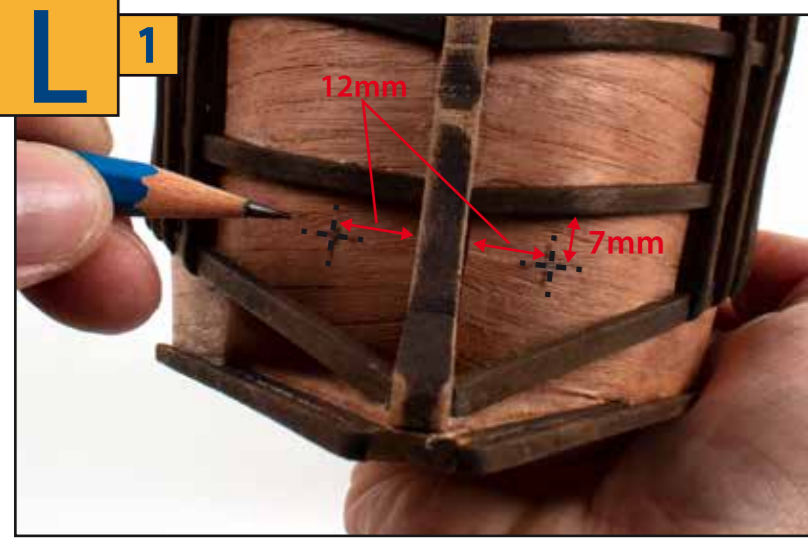

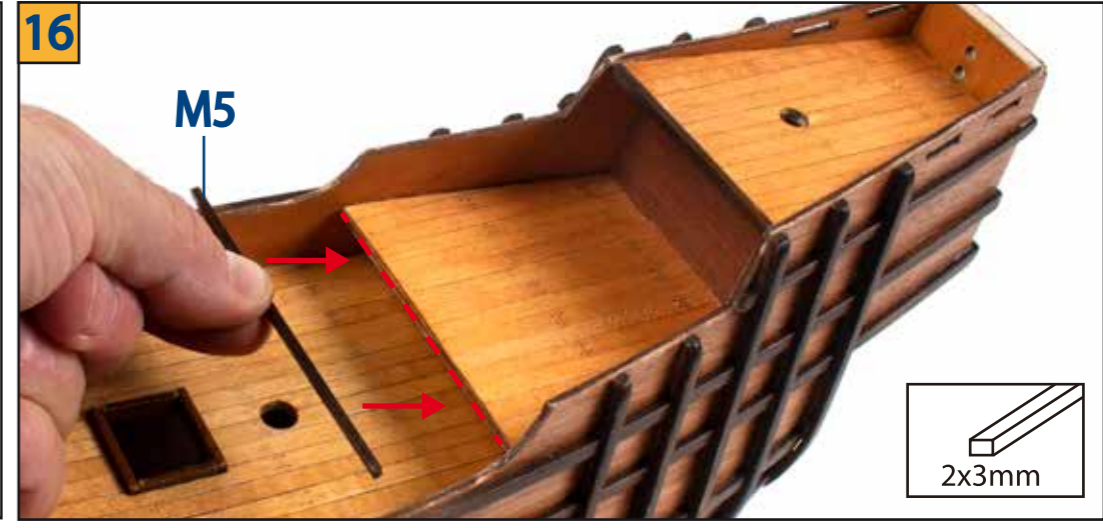
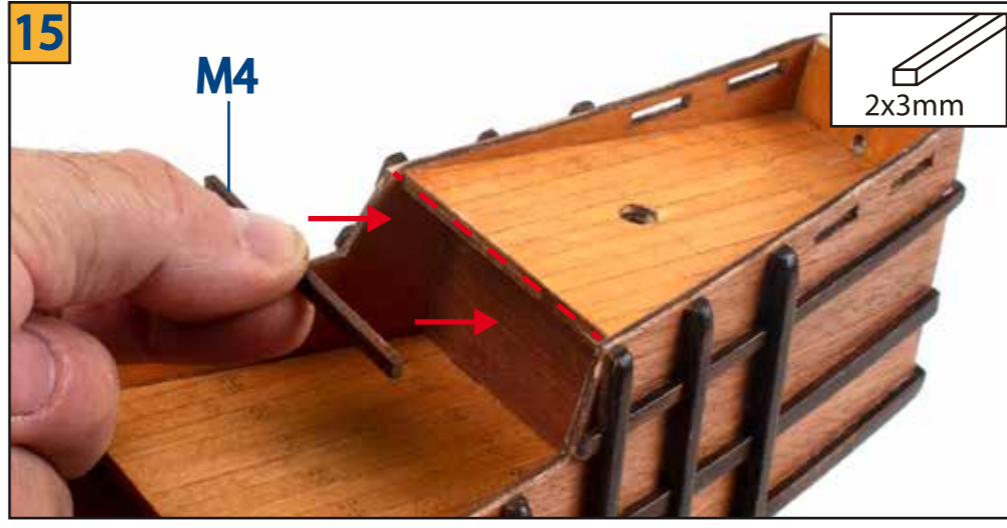
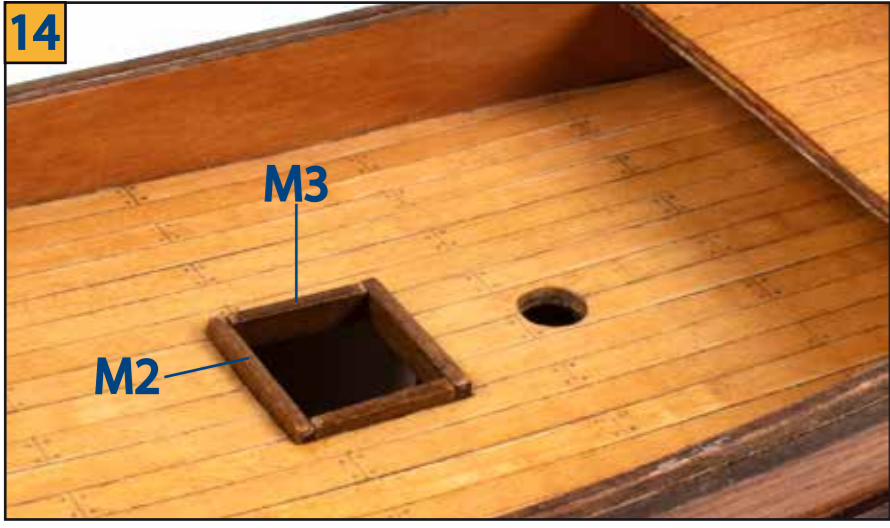
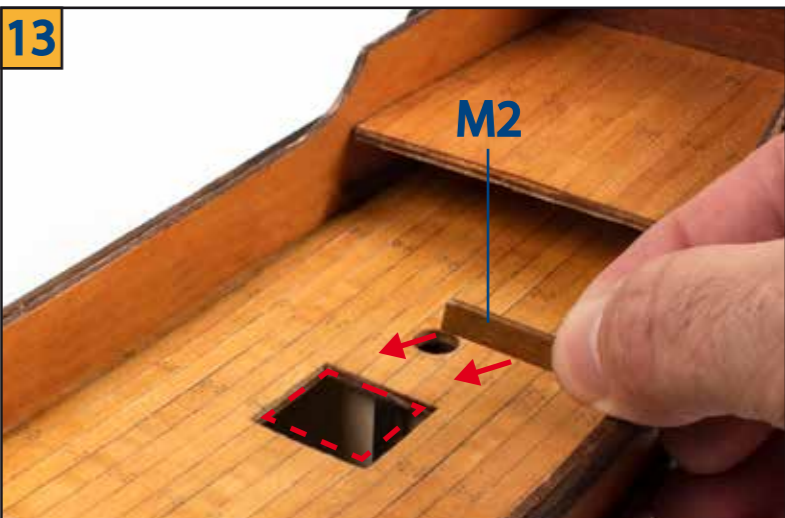
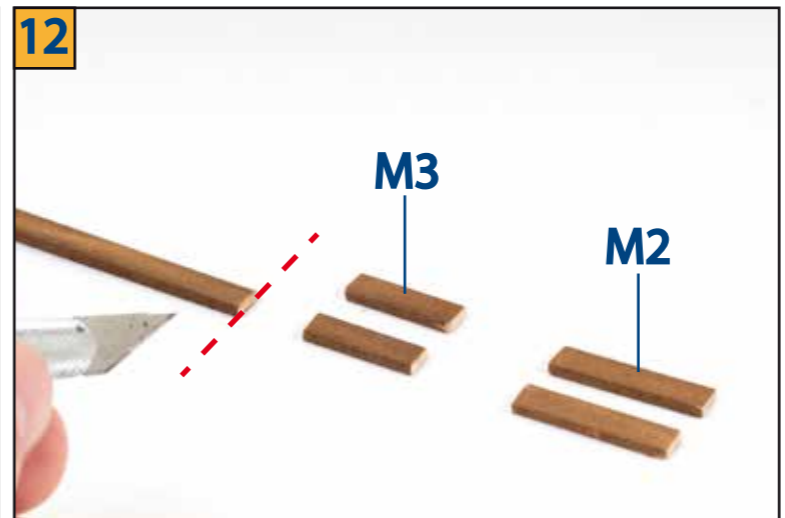
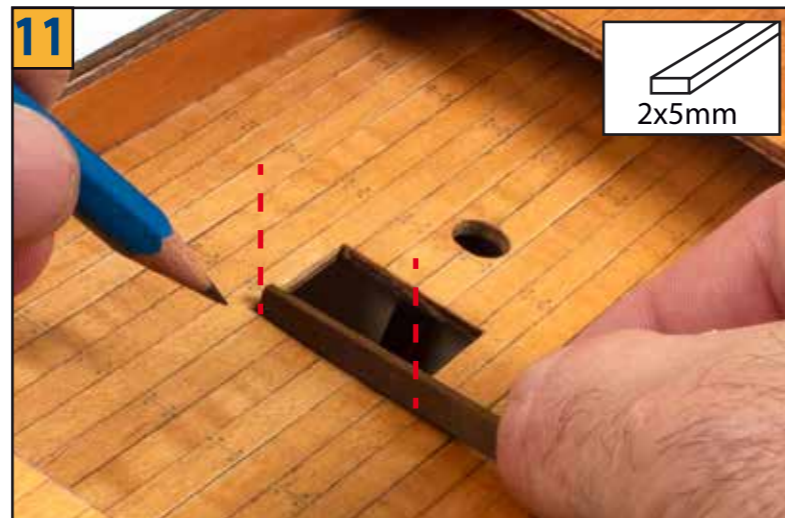
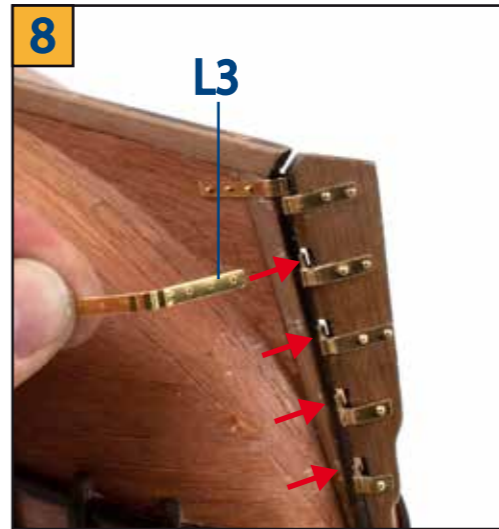
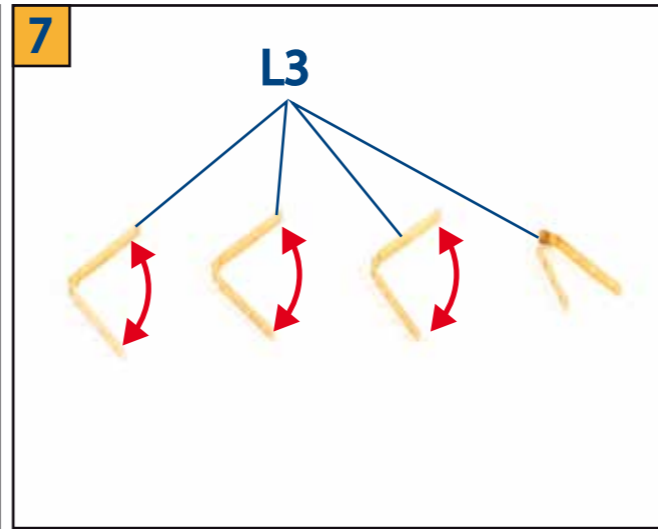
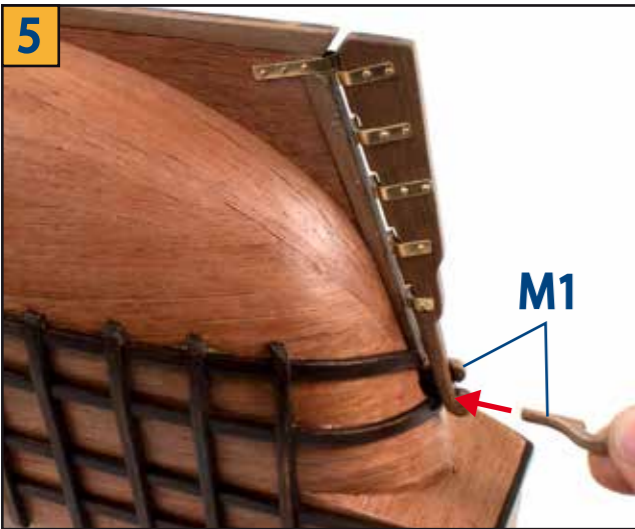
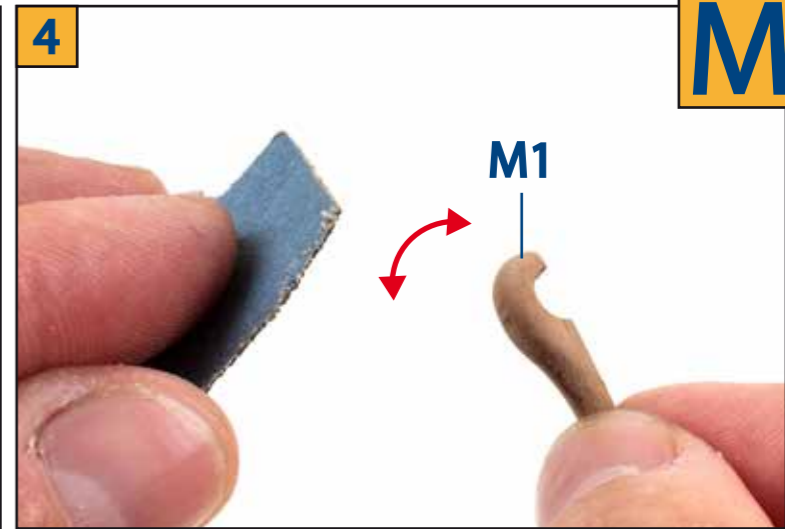
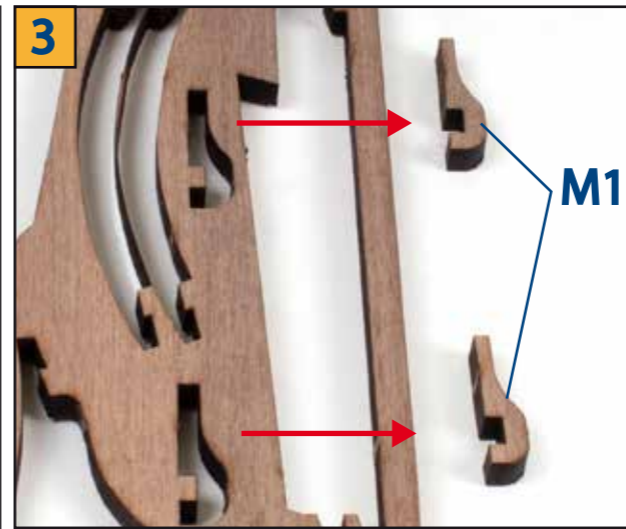
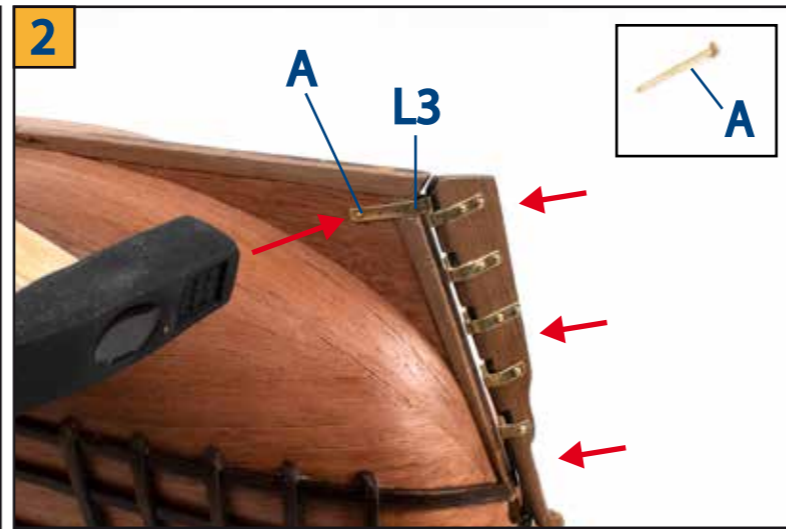
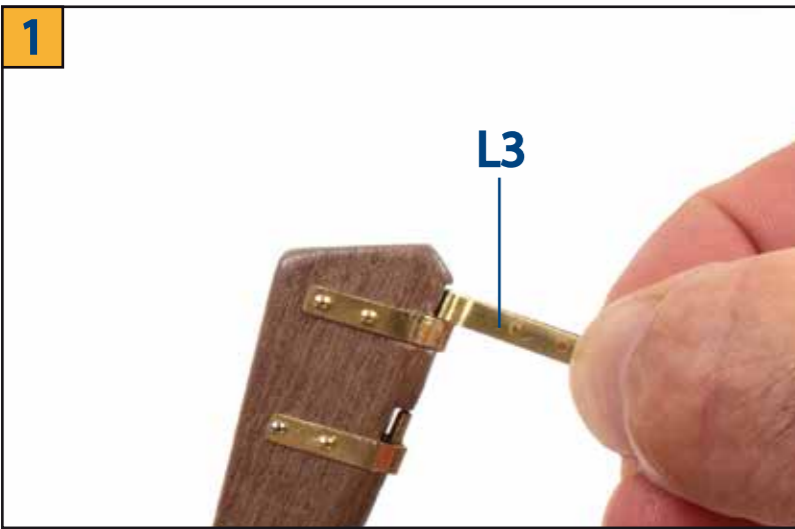

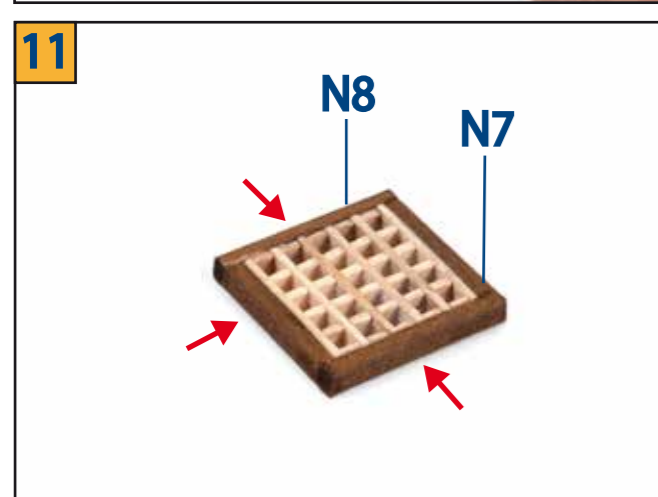
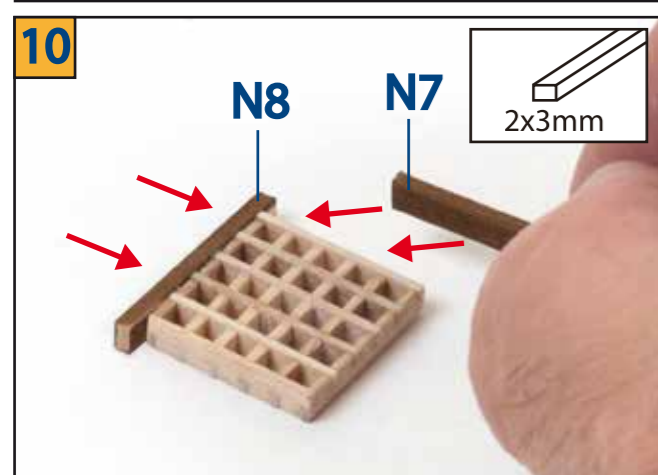
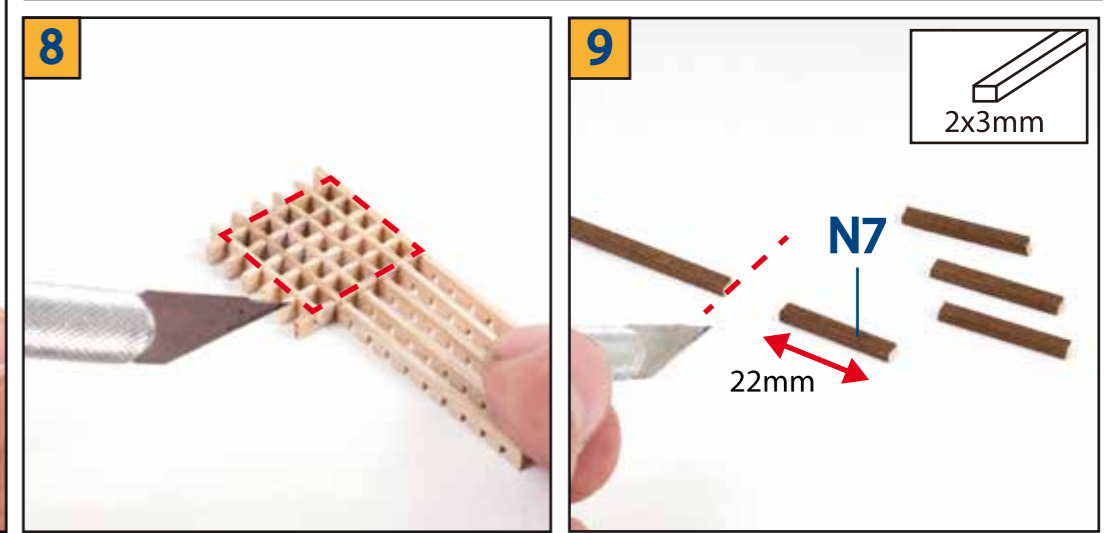
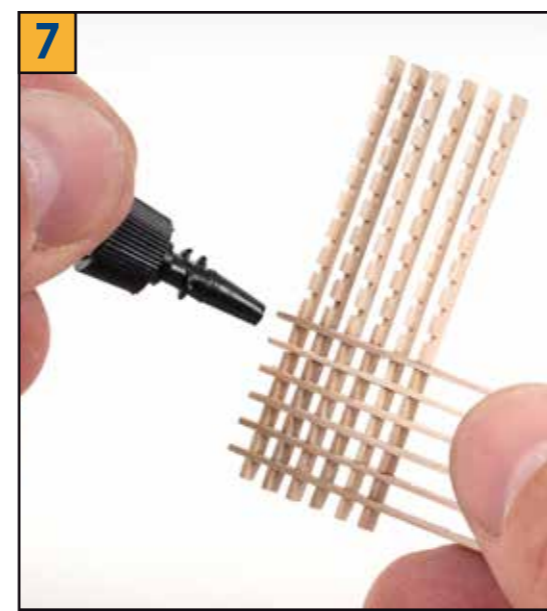
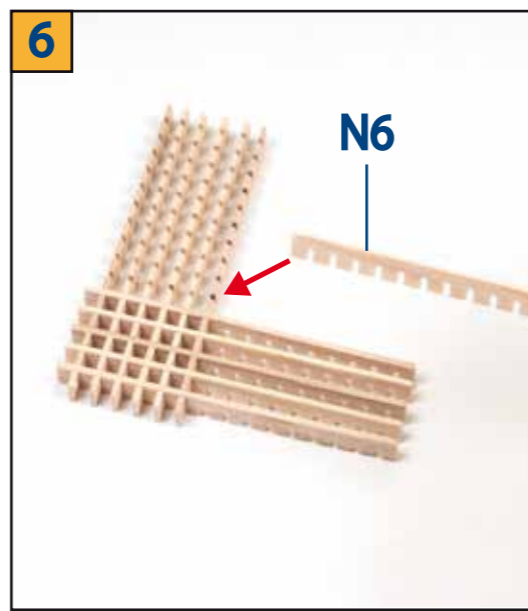
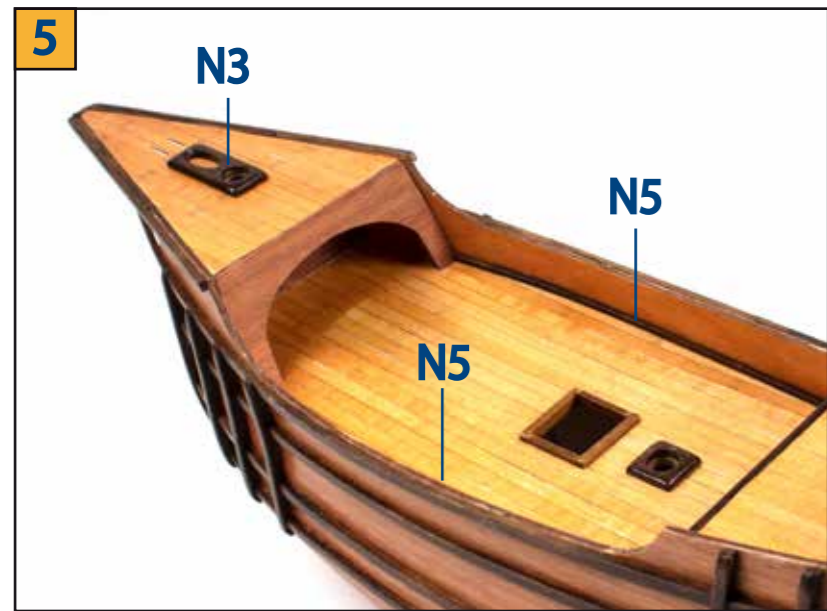
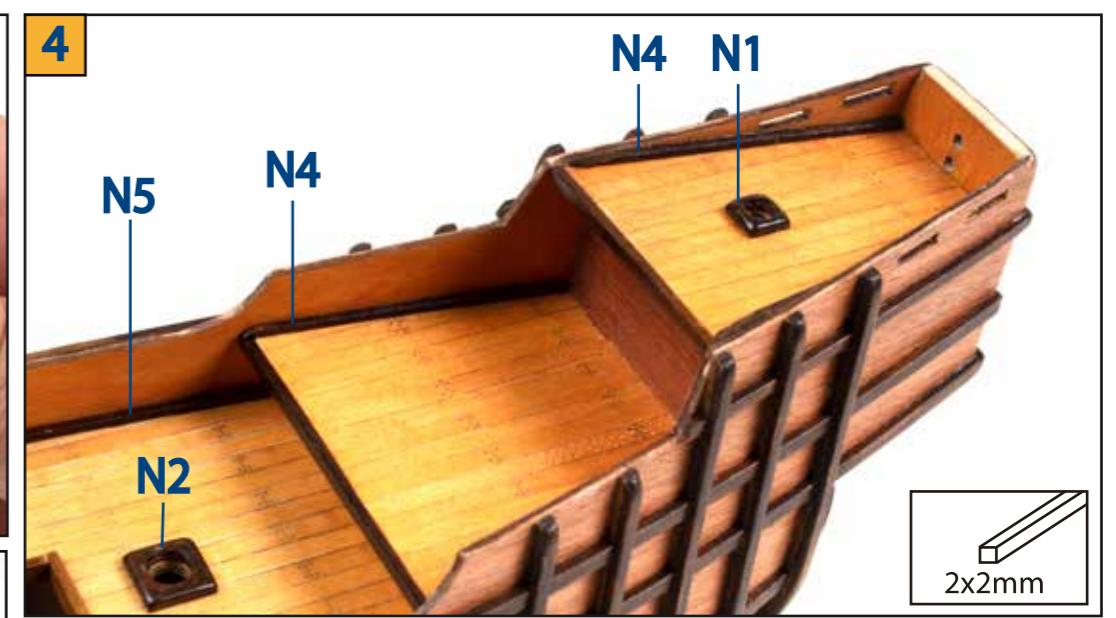
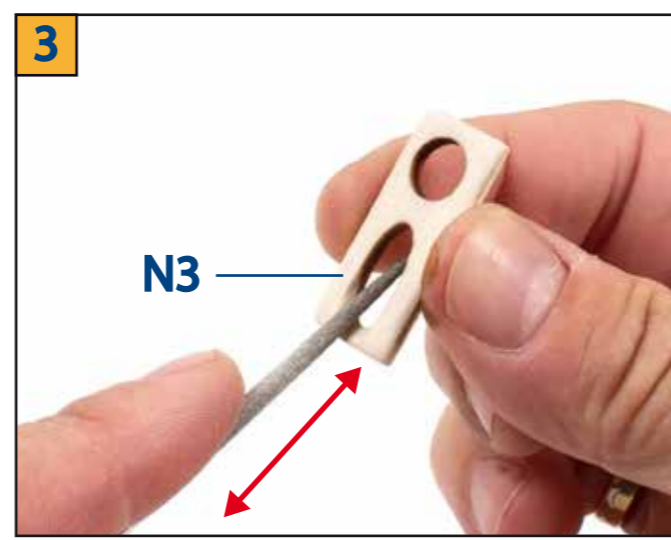
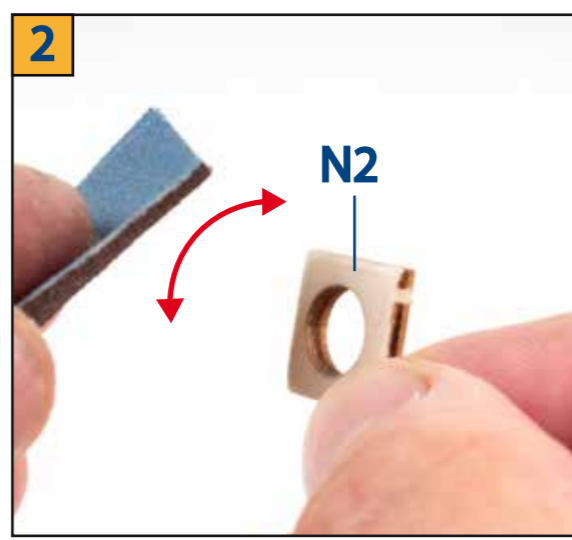
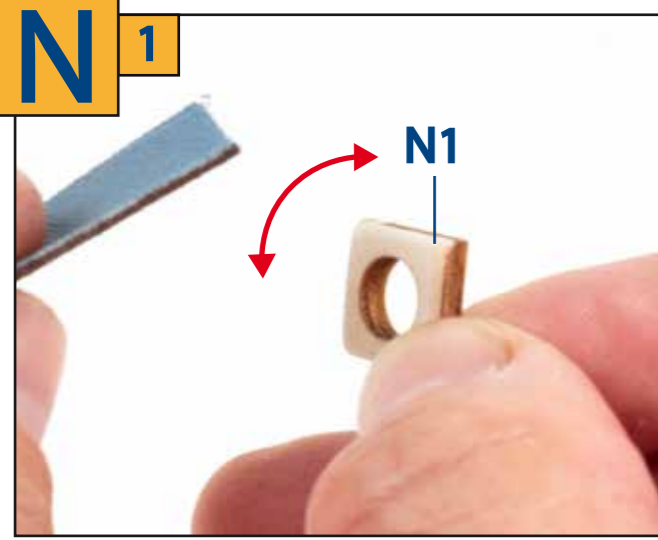

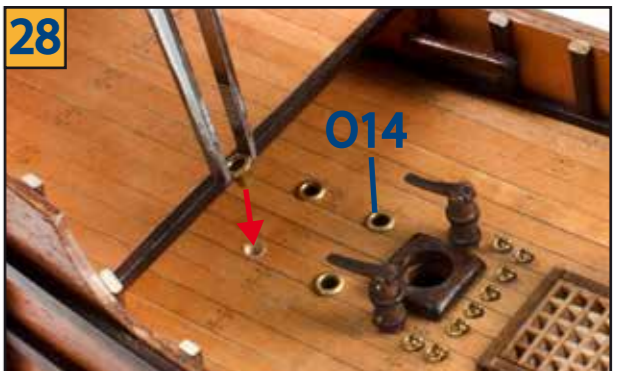
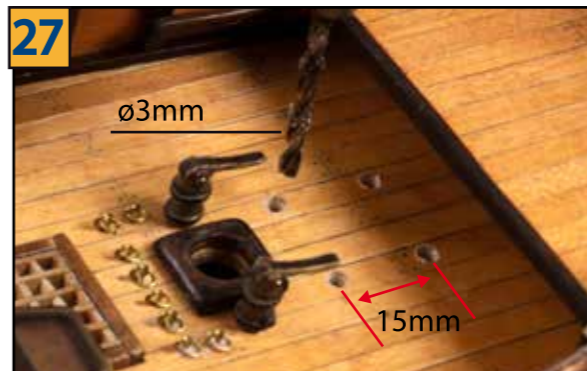
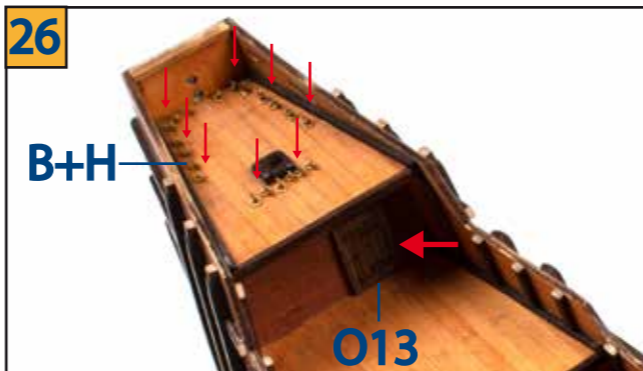
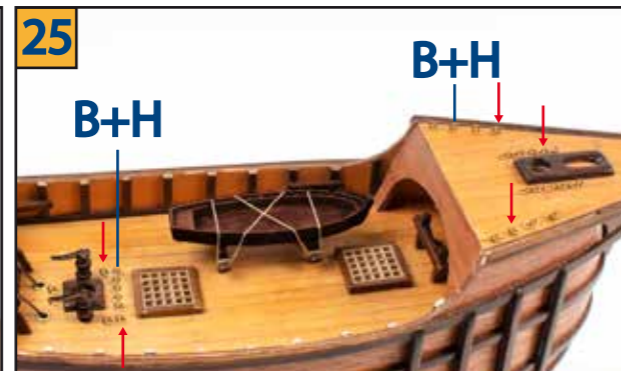
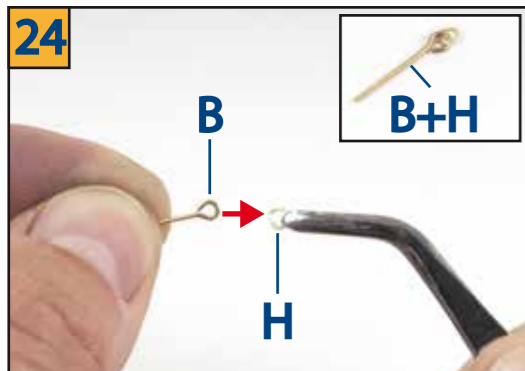
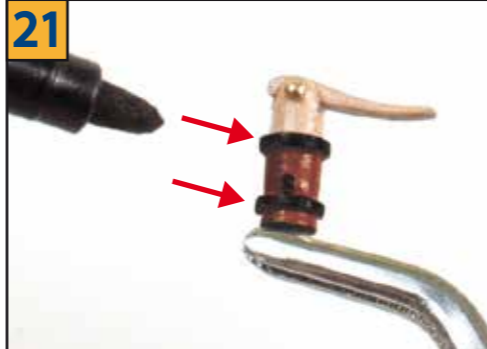
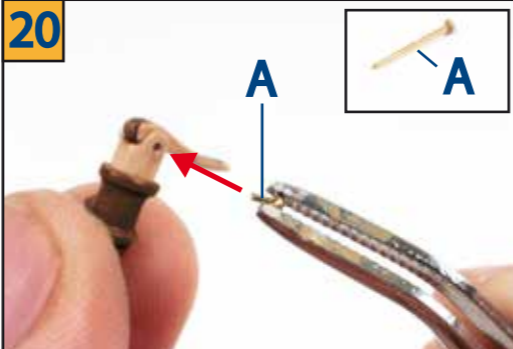
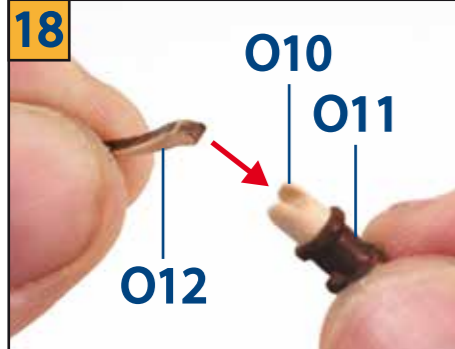
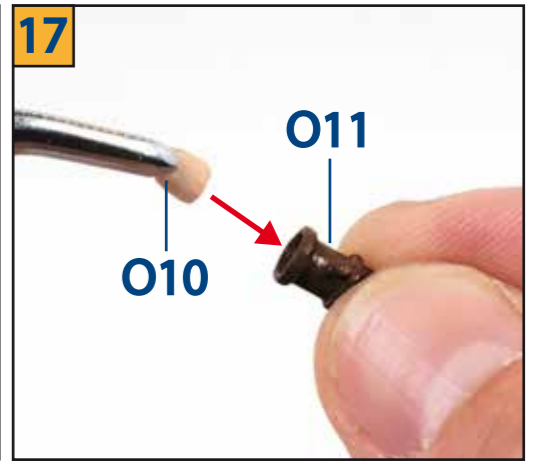
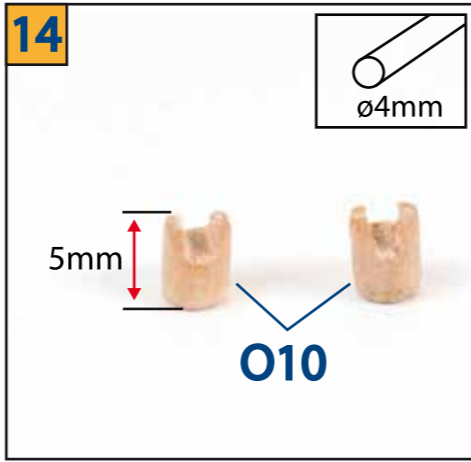
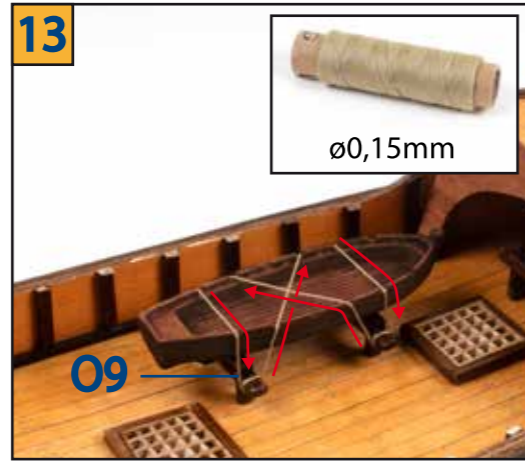
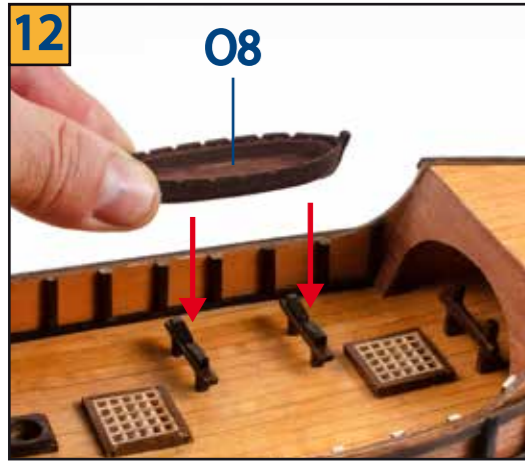
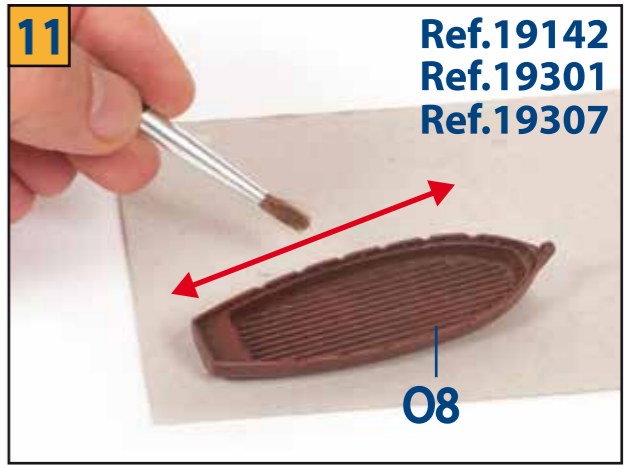
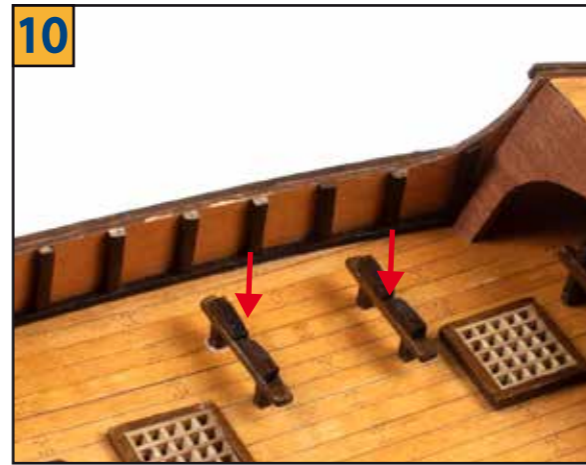
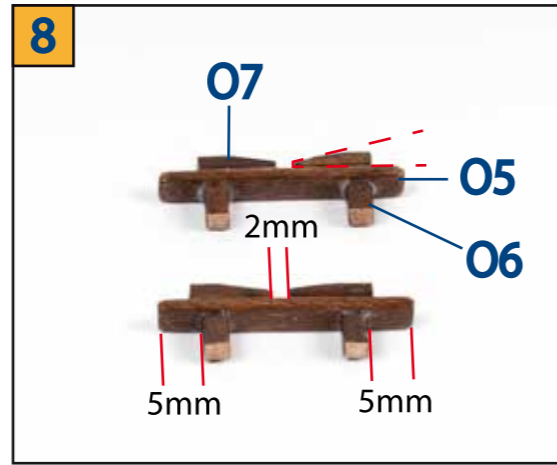
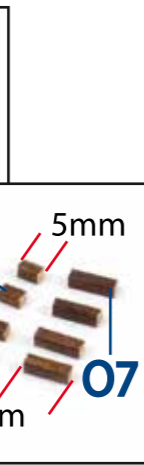
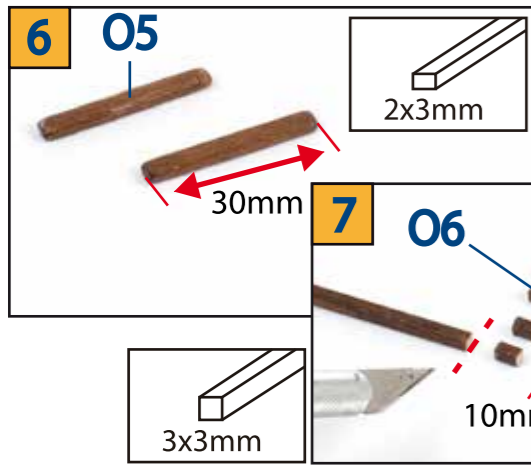
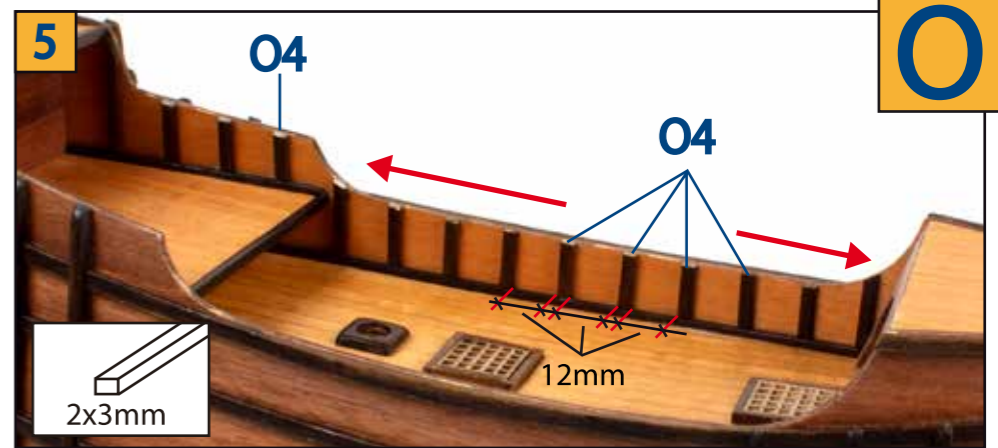
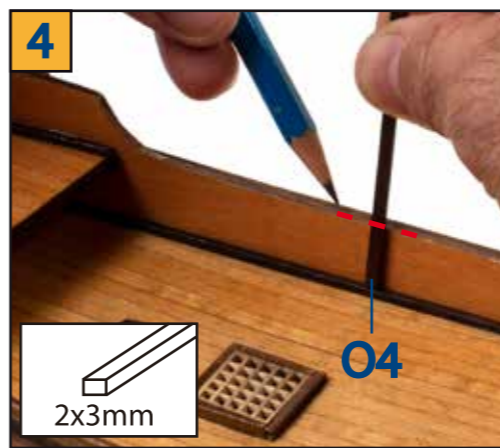
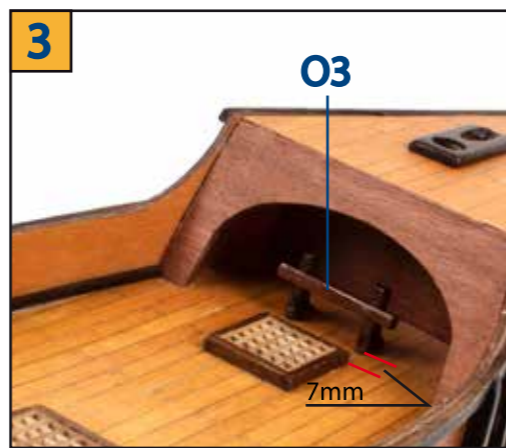
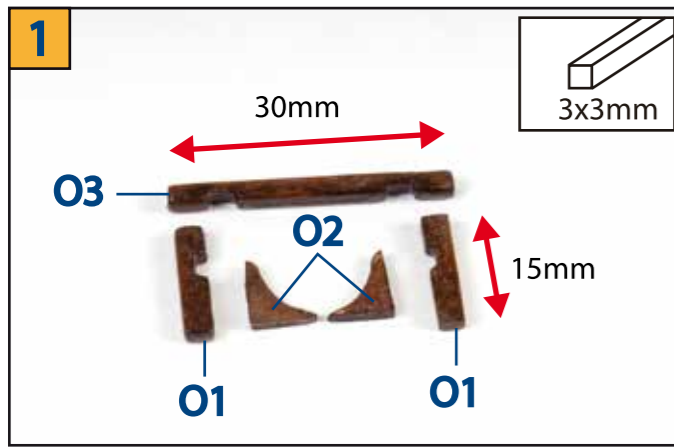

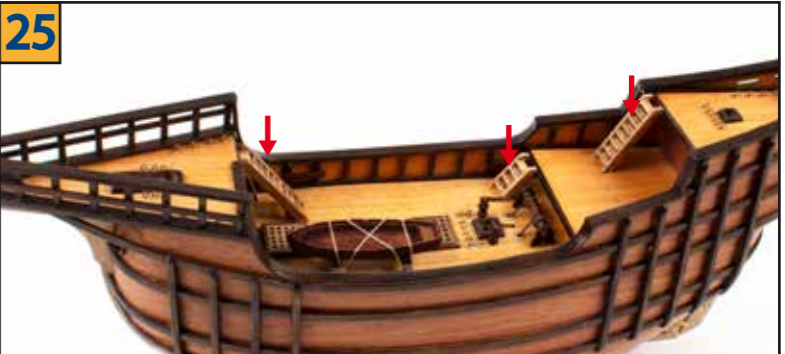
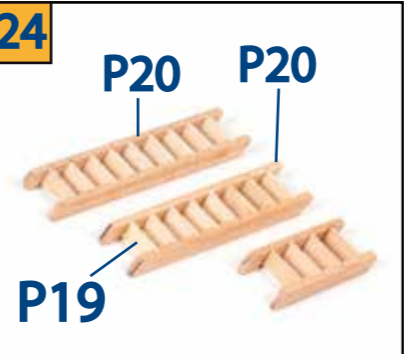
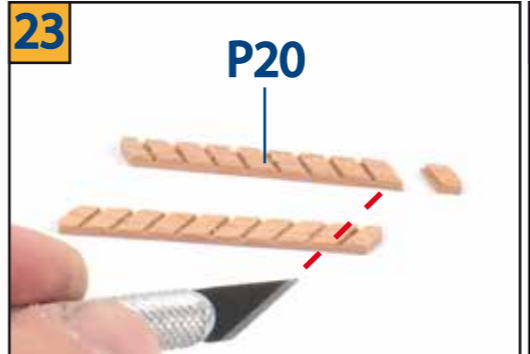
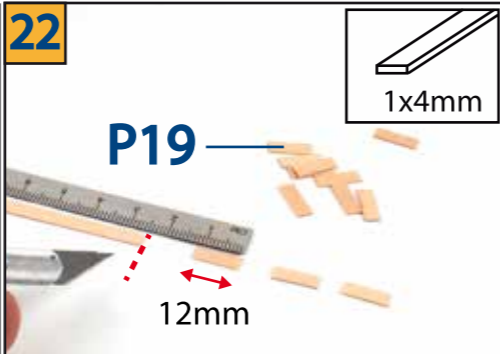
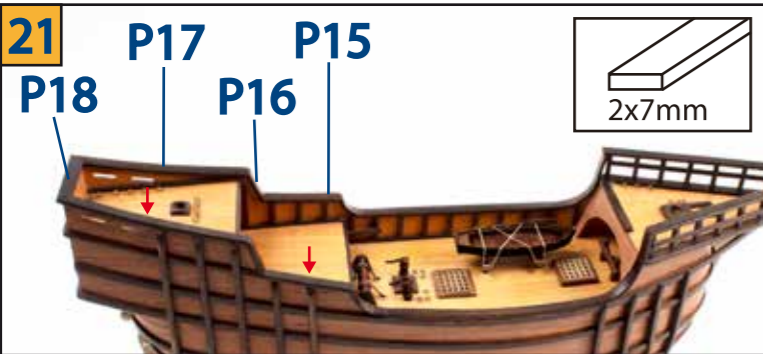
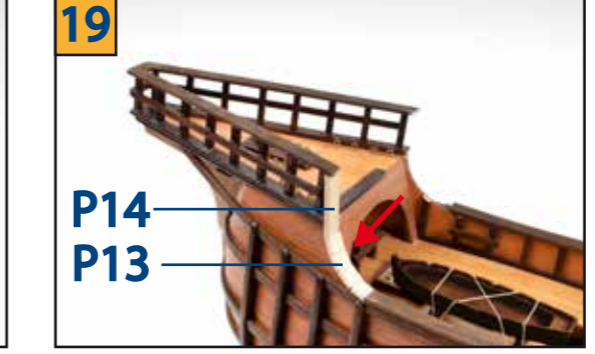
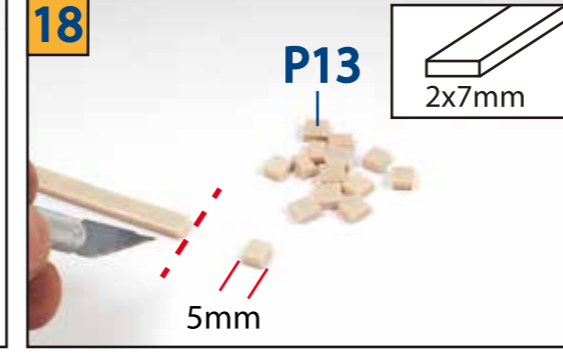
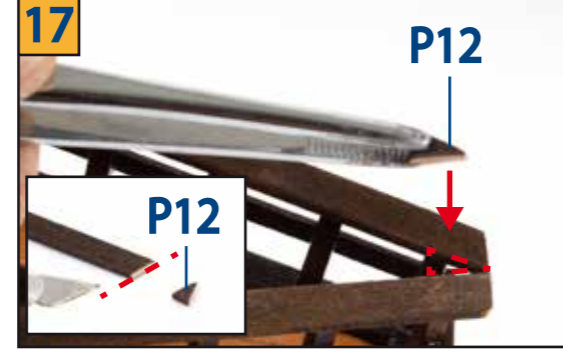
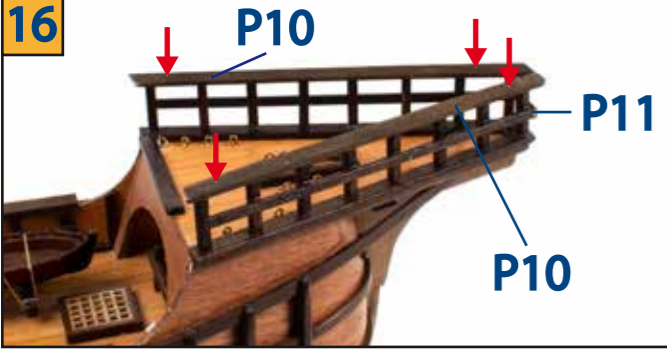
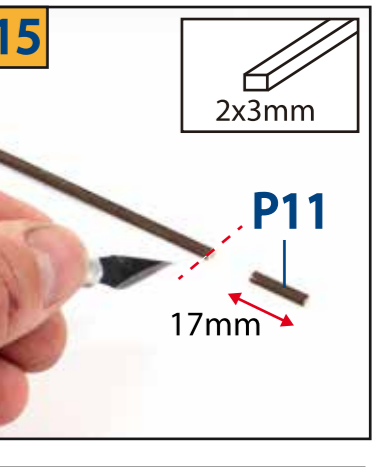
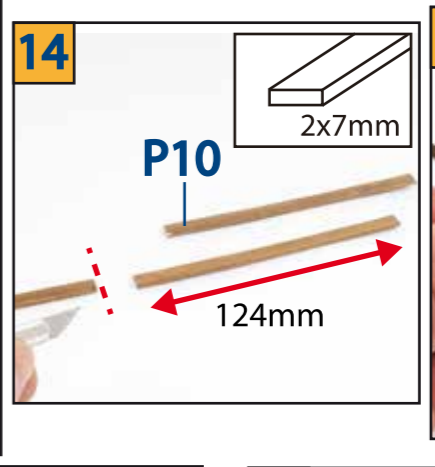
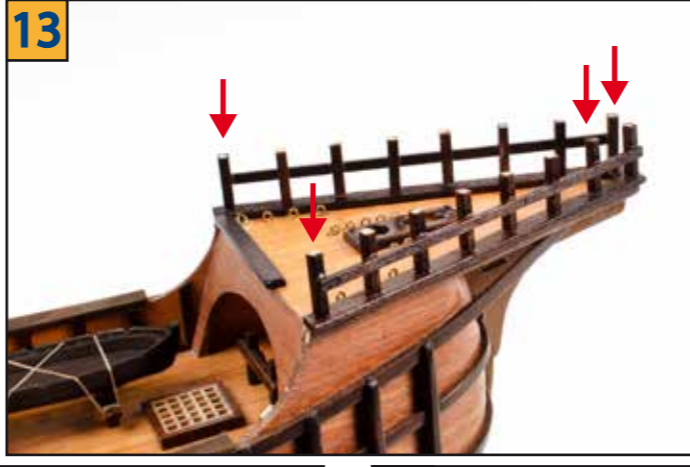
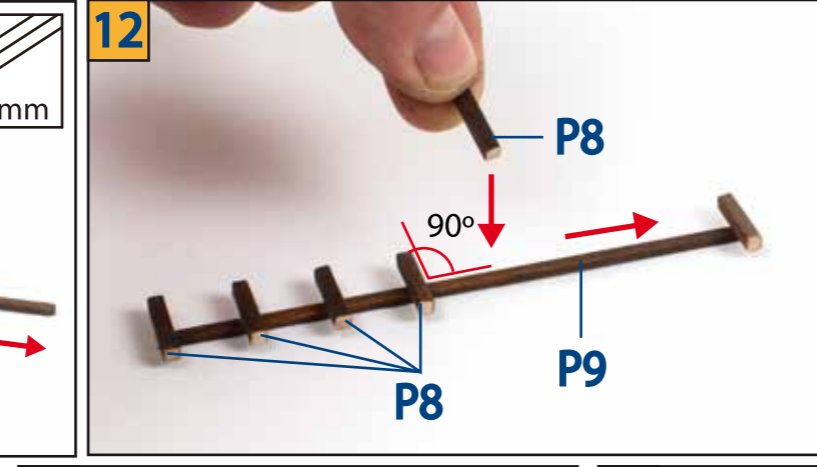
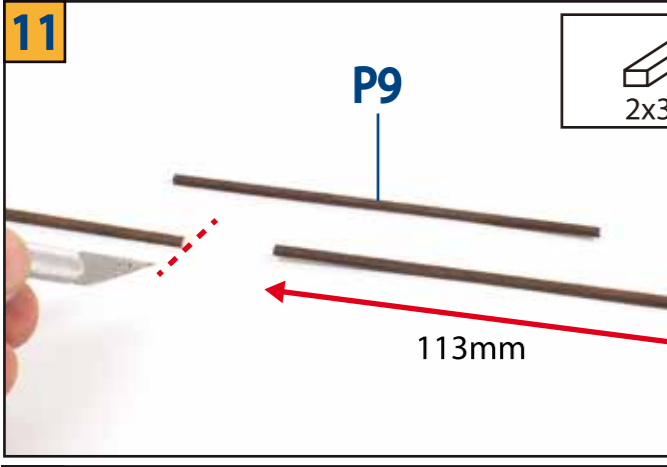
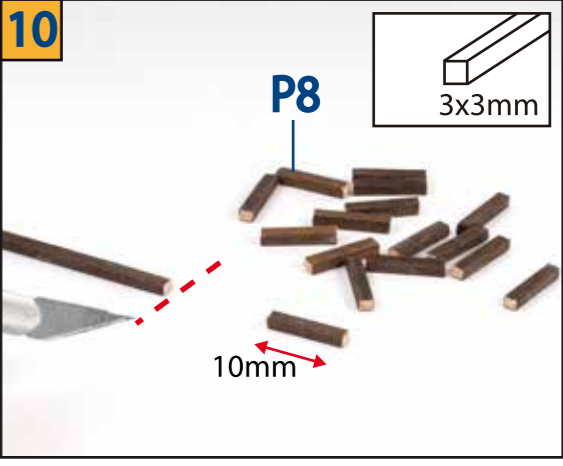
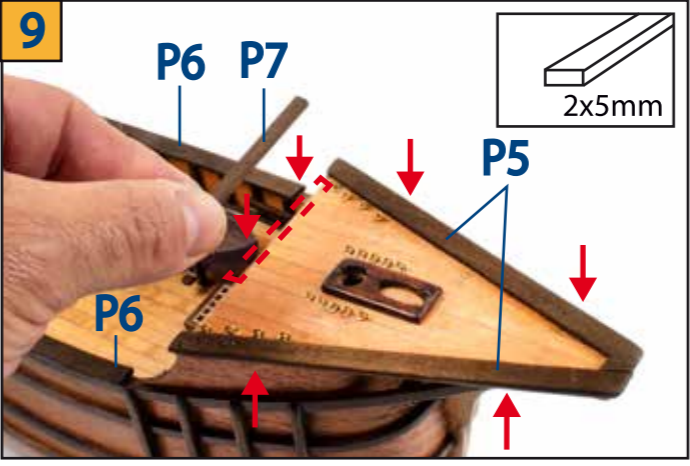
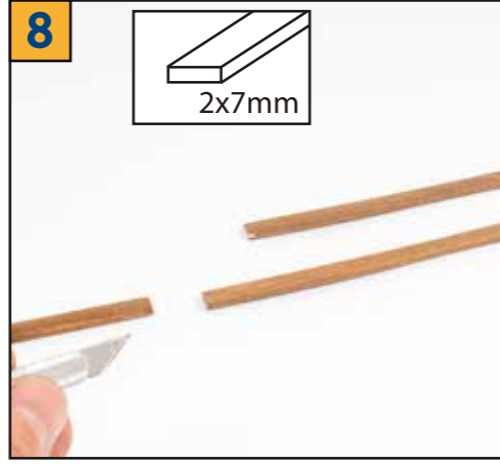
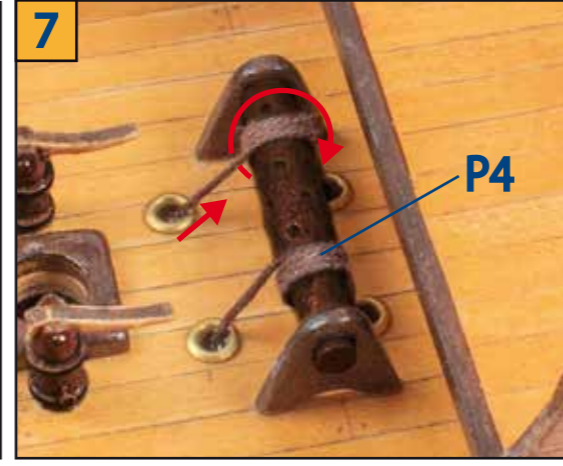
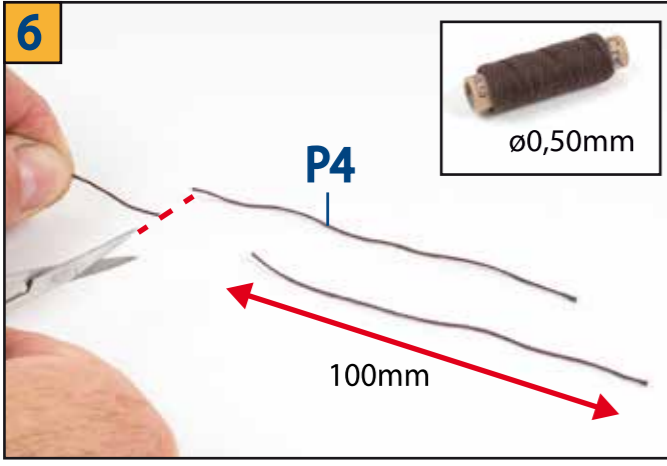
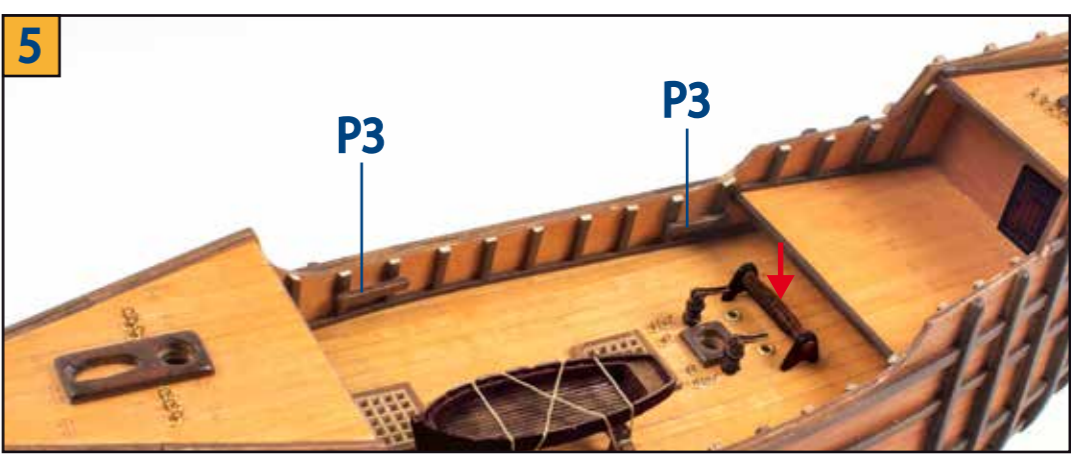
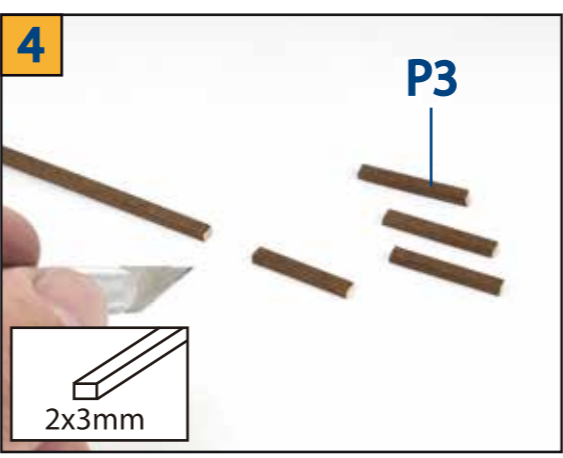
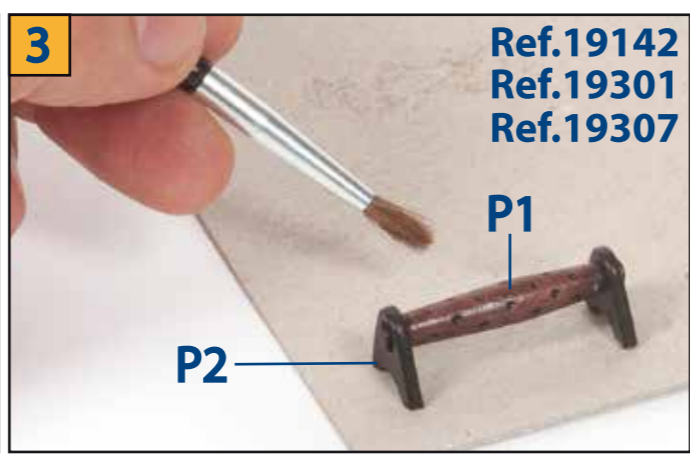
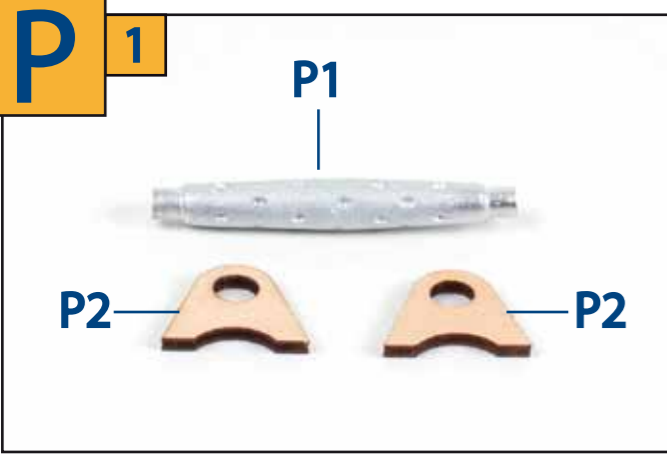

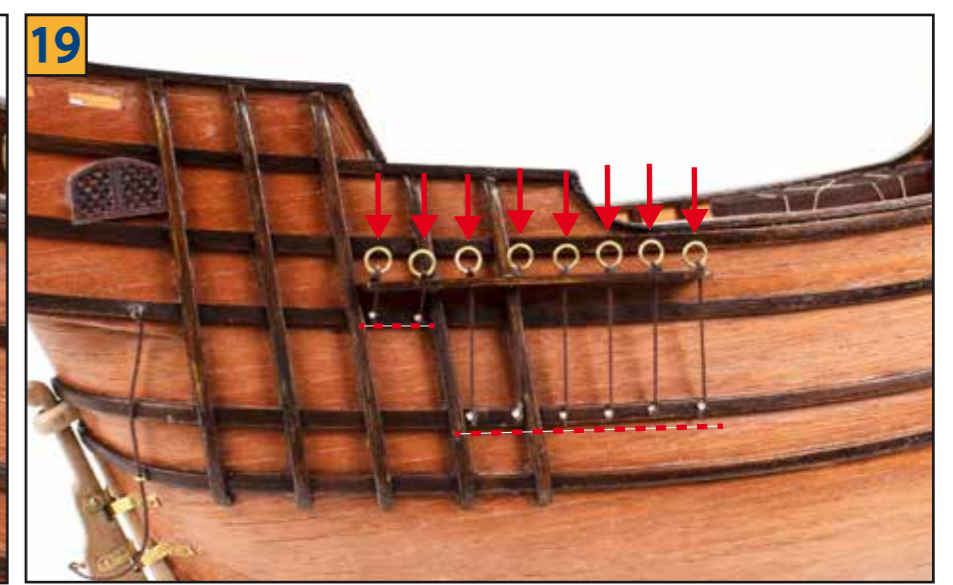
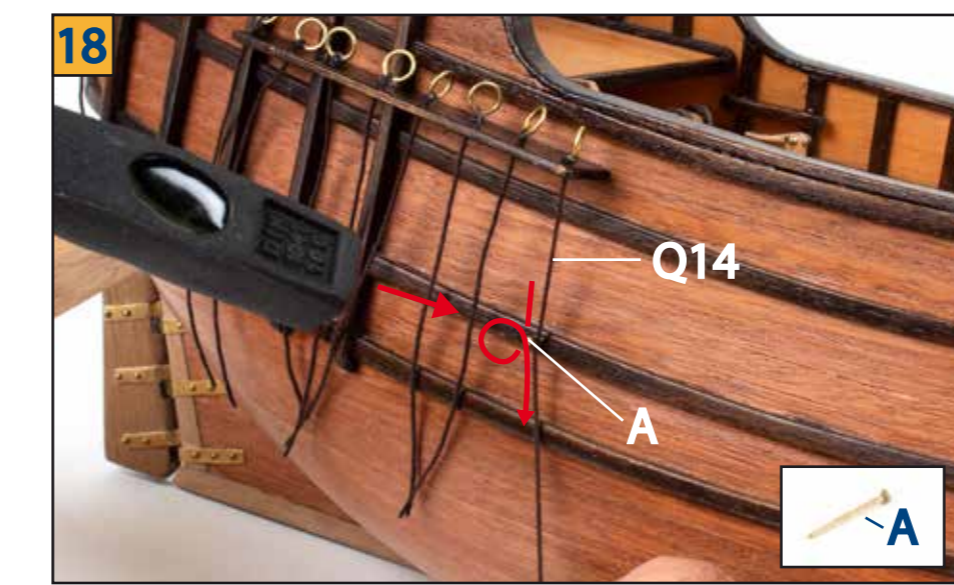
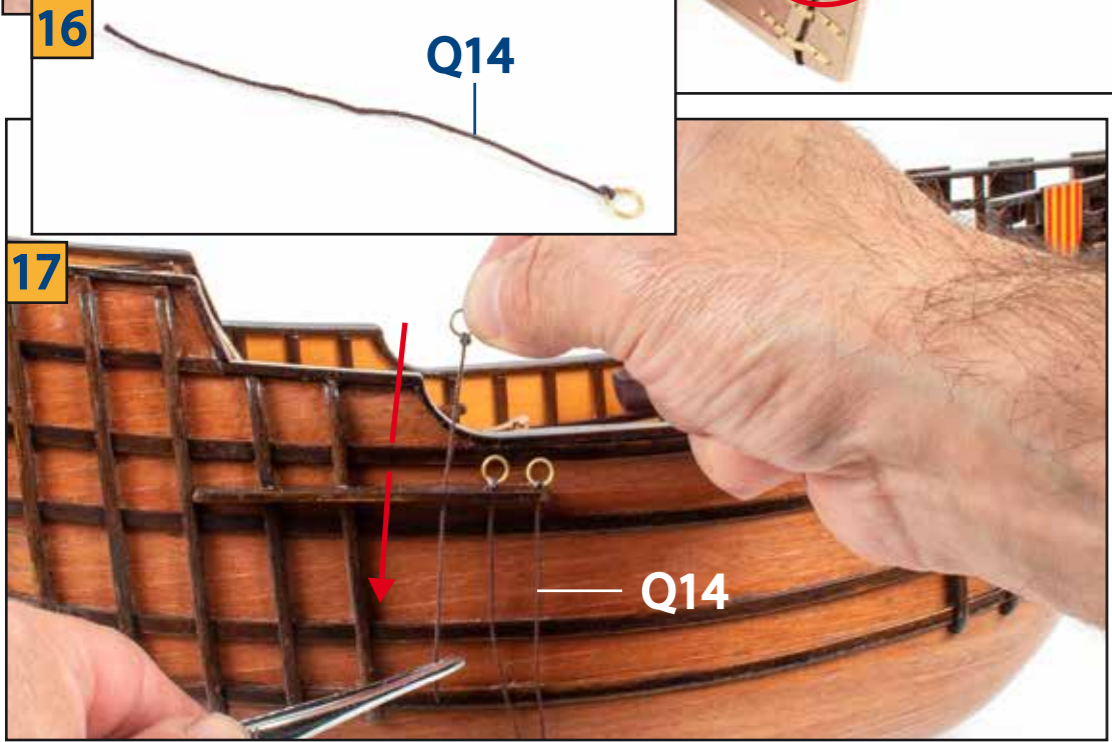
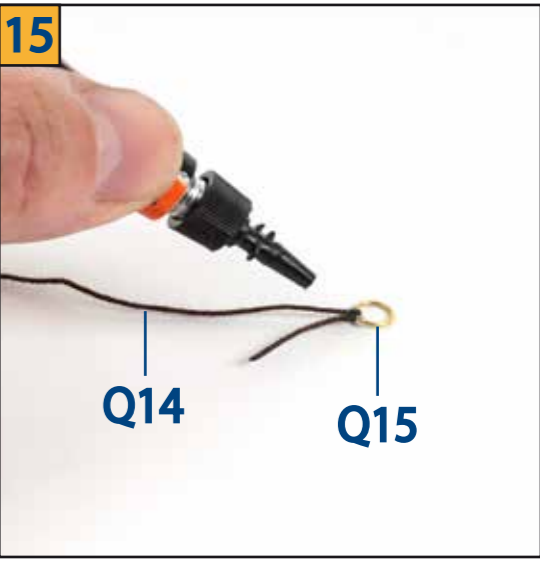
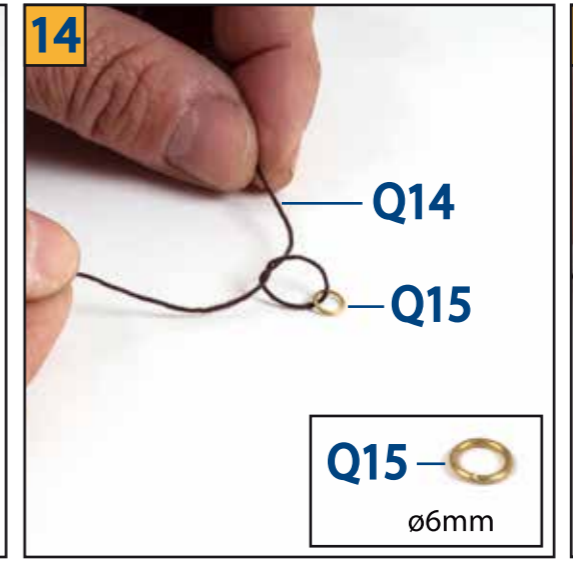
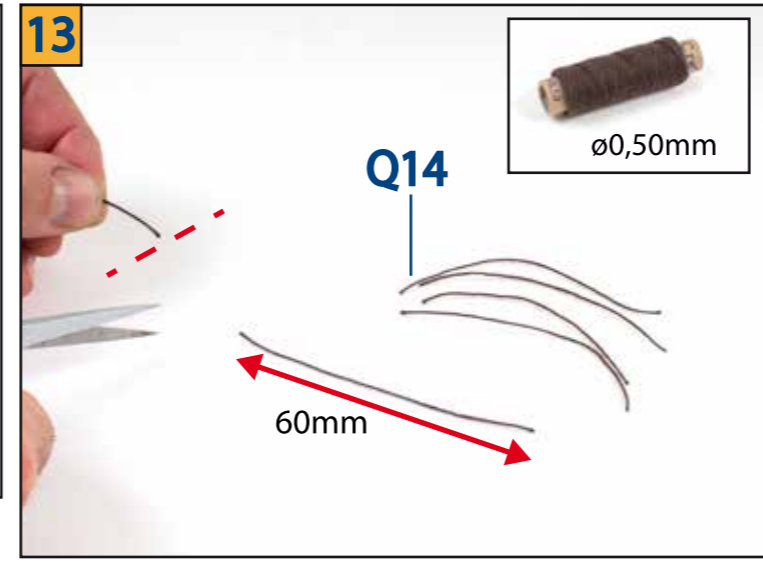
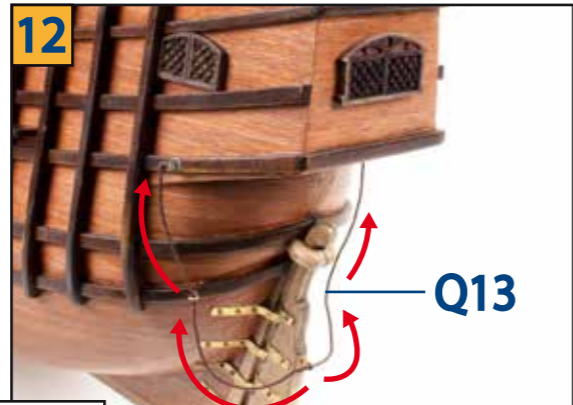
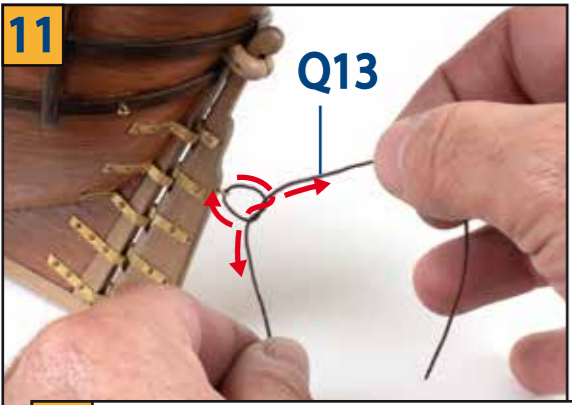
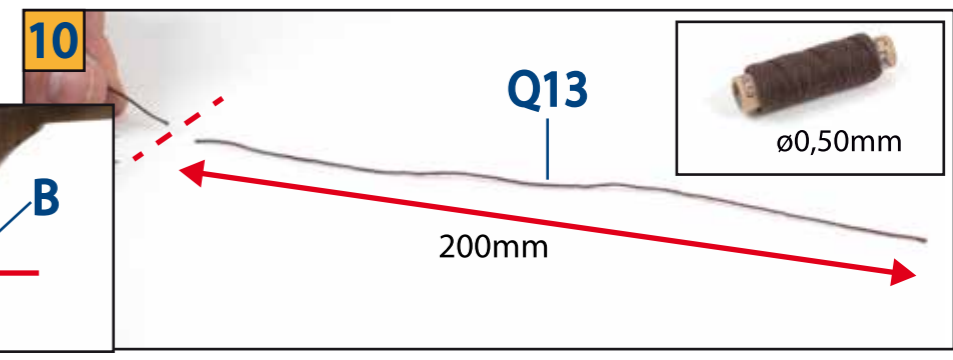
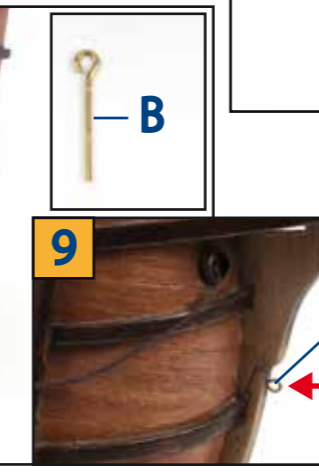
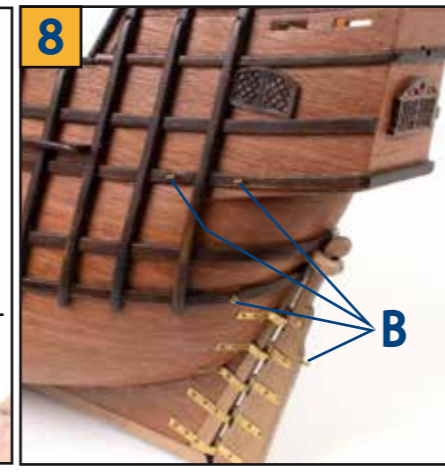
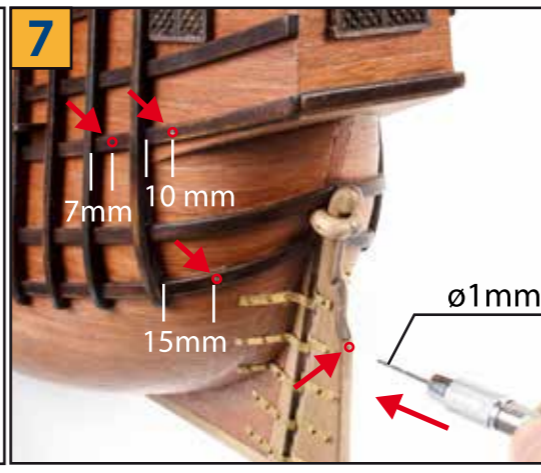
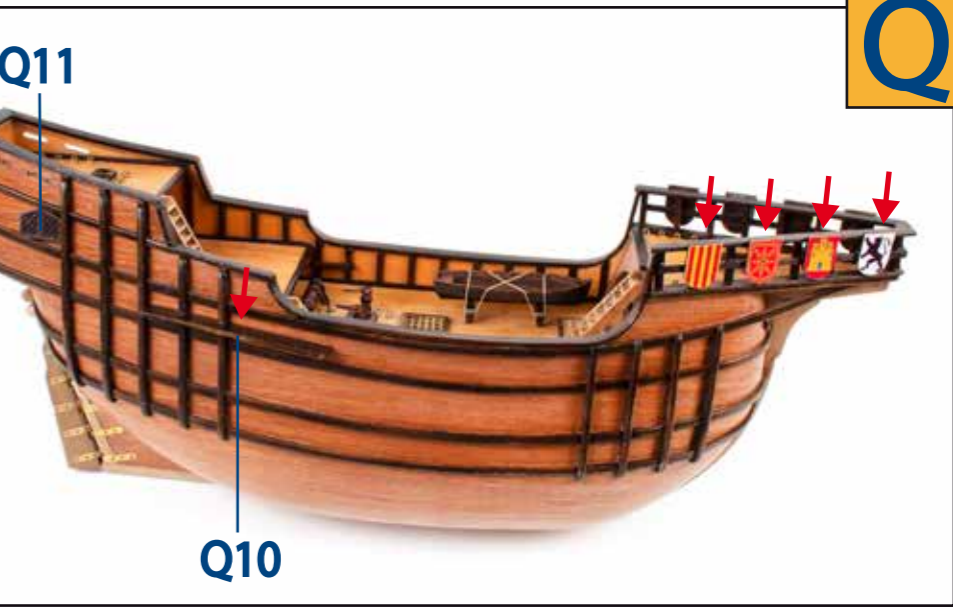
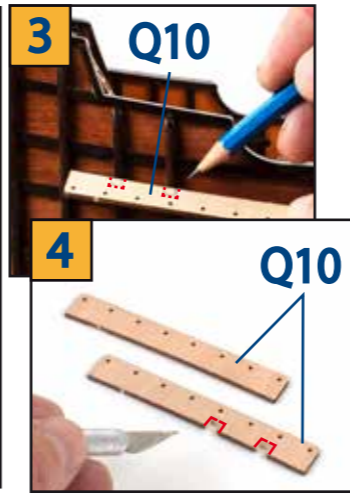
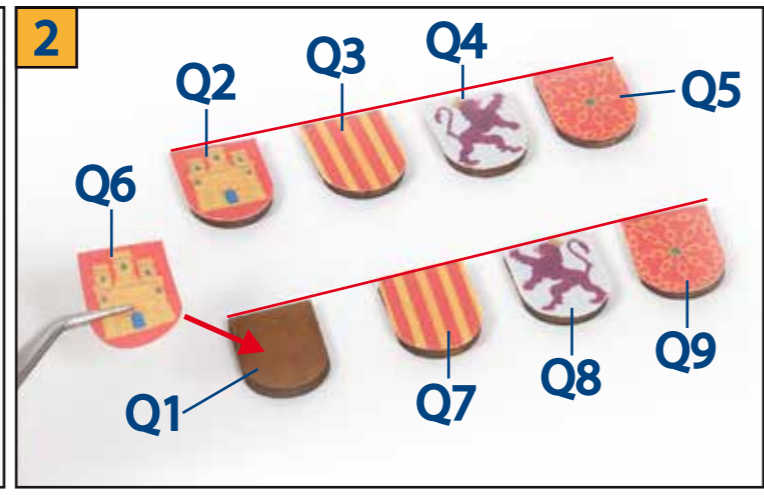
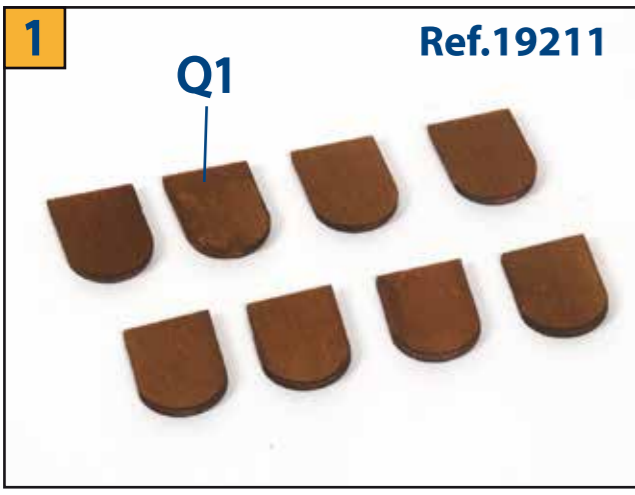

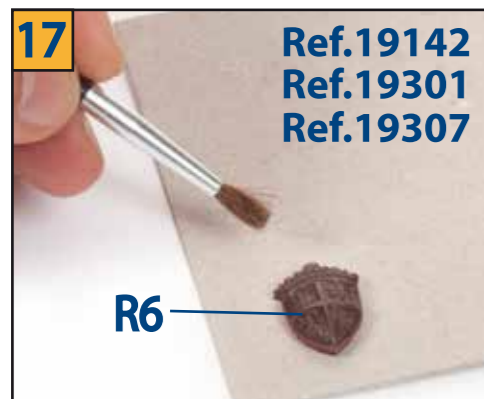
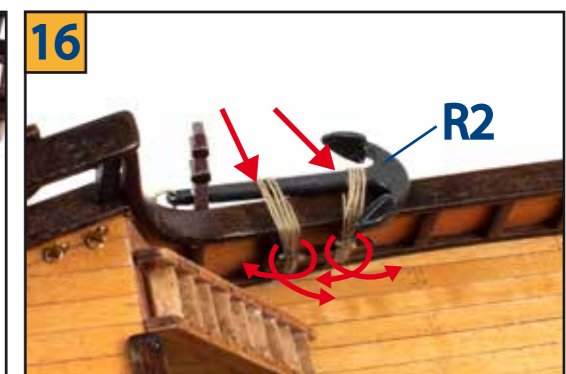
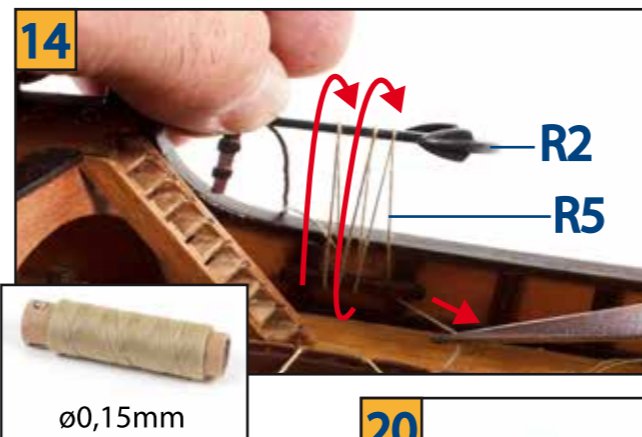
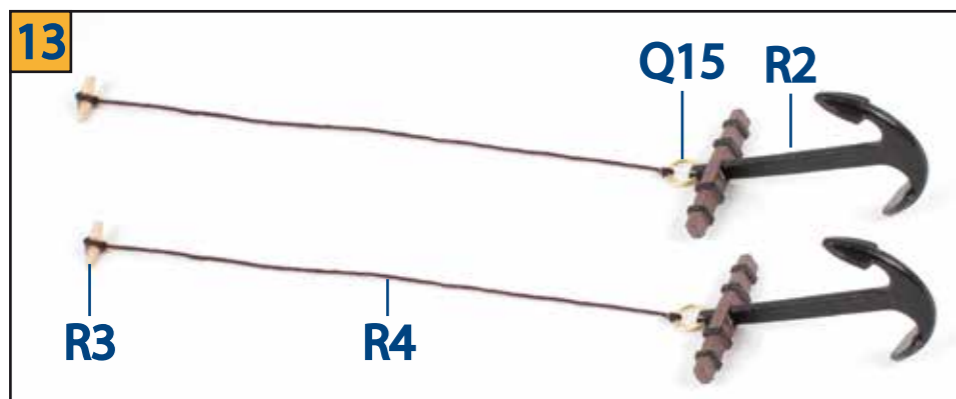
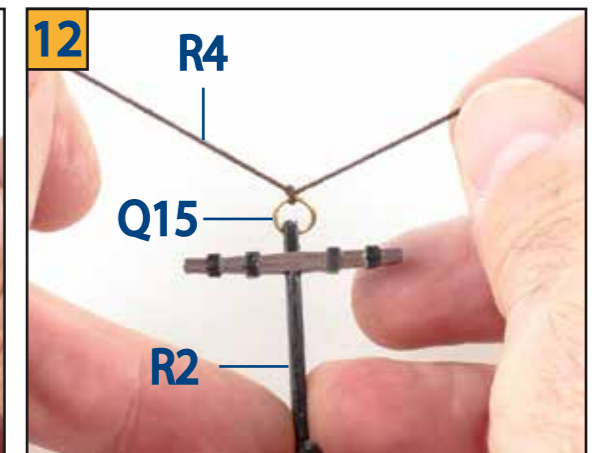
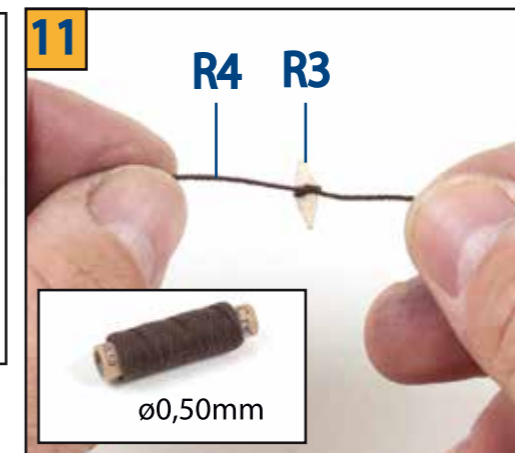
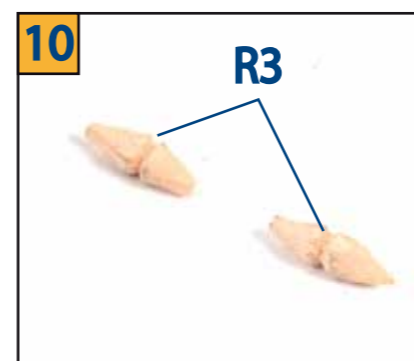
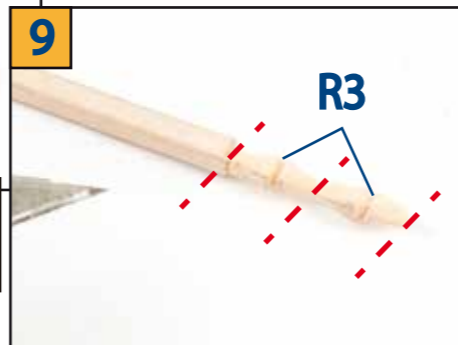
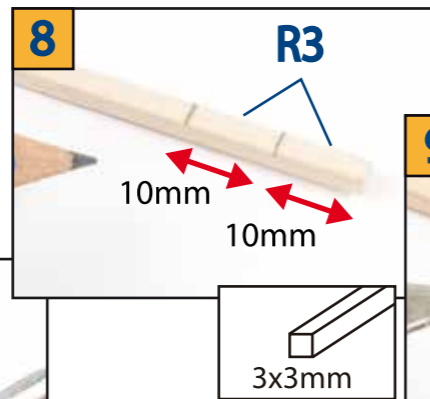
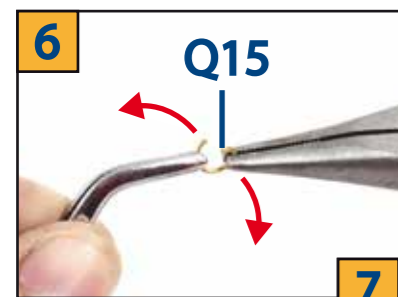
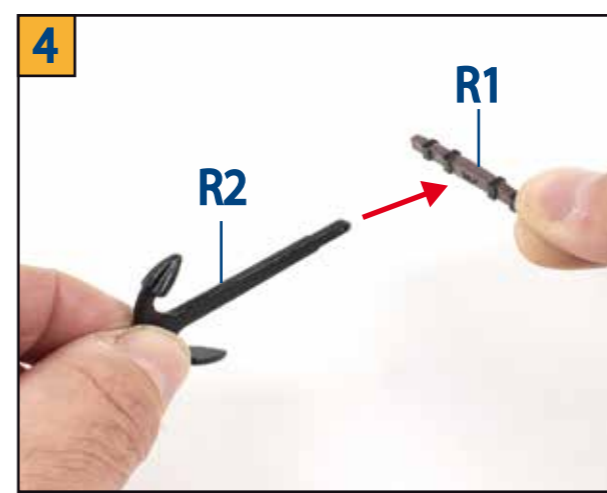
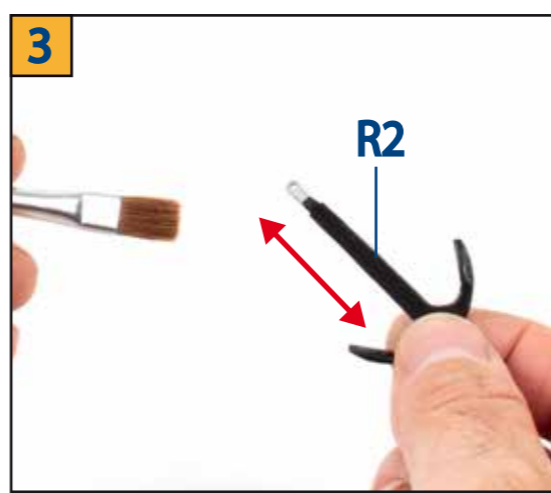
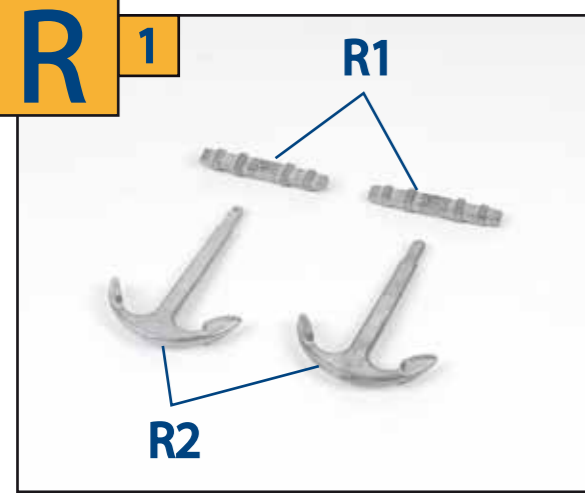

Bauprés / Bousprit / Beupré / Bugsprit / Bompresso

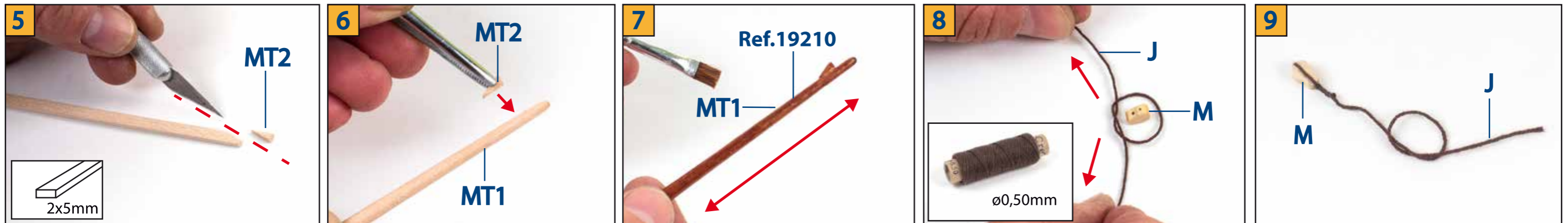
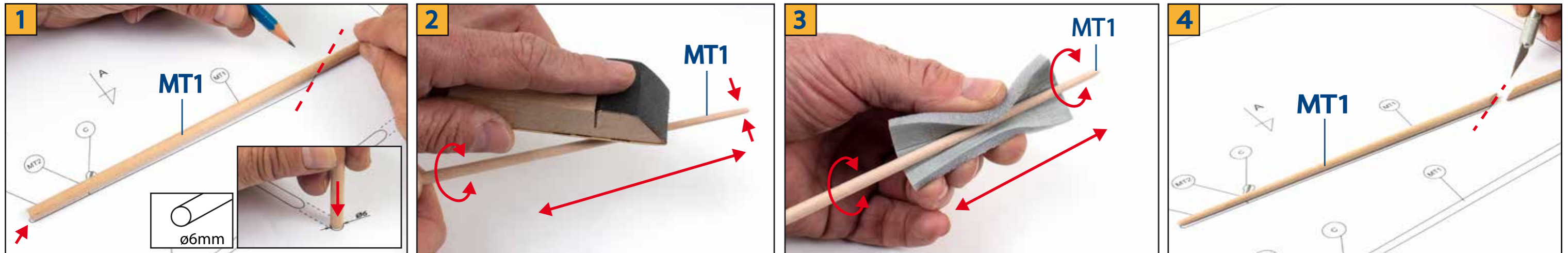

Consultar los planos de mastiles
 Consult the masts drawings
 Consulte os desenhos dos mastros
 Consulter les dessins des mâts
 Konsultieren Sie die Mastenzeichnungen
 Обратитесь к рисункам мачы
 Consultare i disegni degli alberi

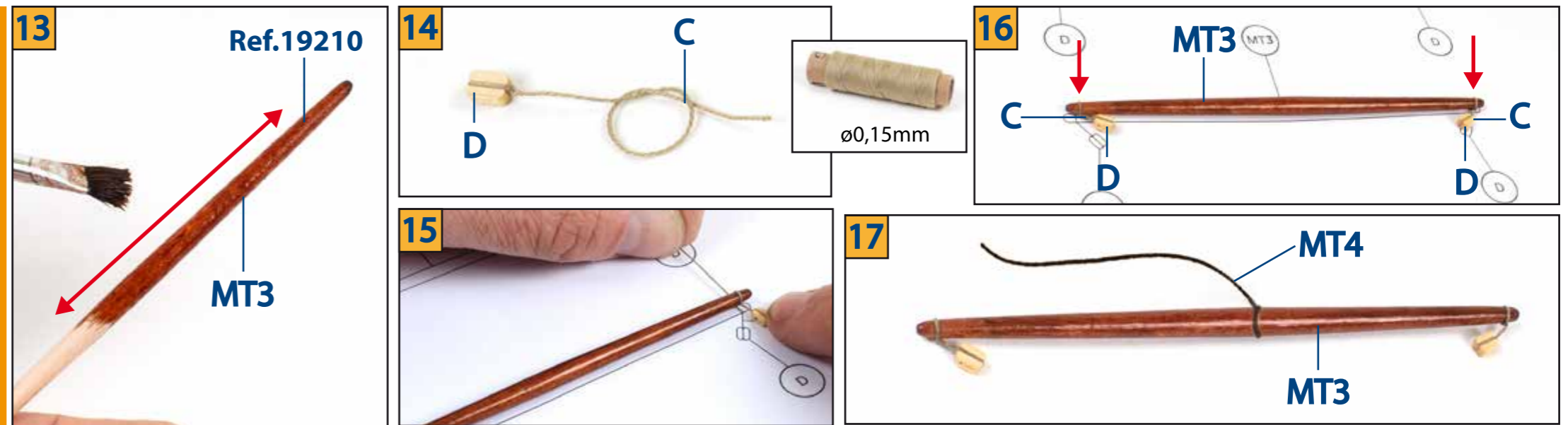

Palo trinquete / Fore mast / Mât de masaine / Fockmast / Albero trinchetto

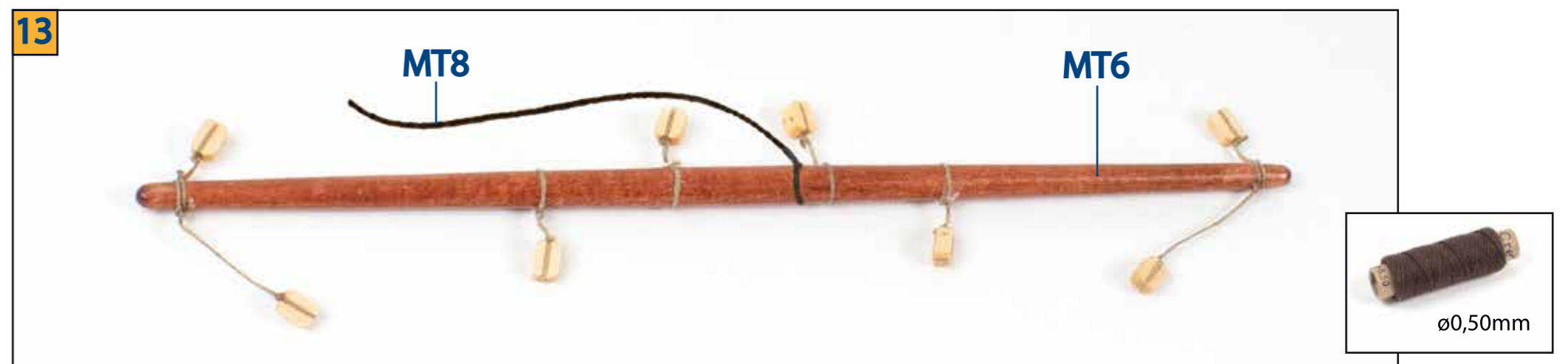
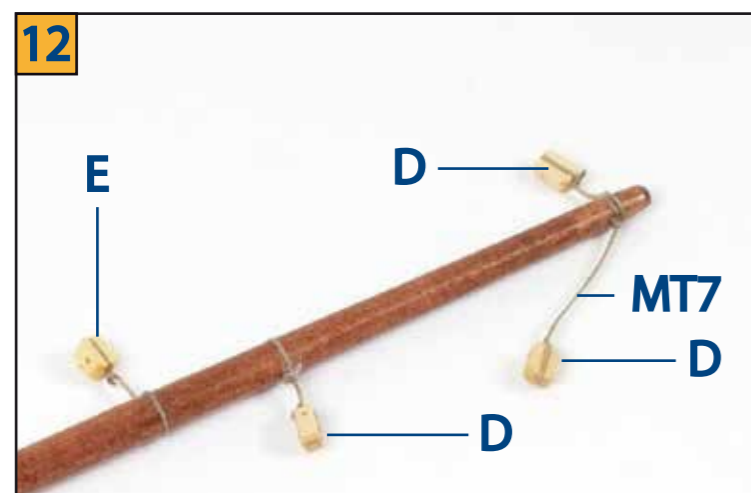
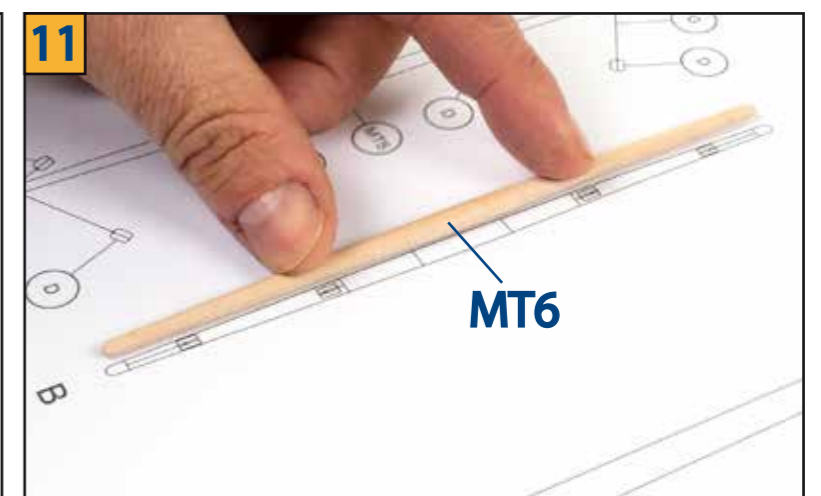
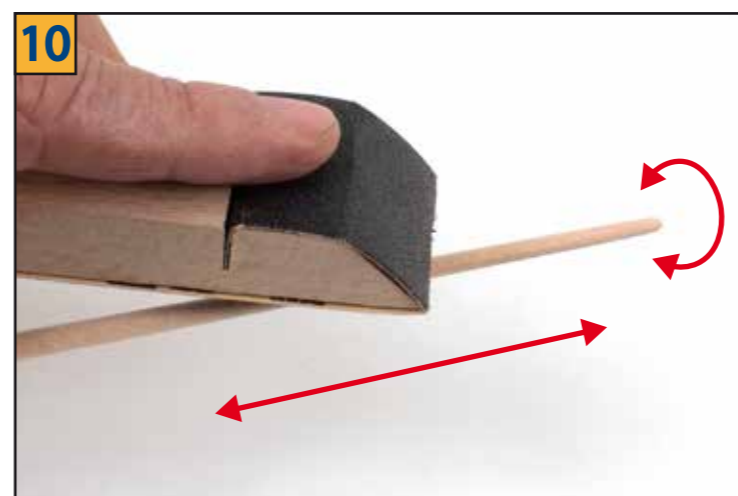
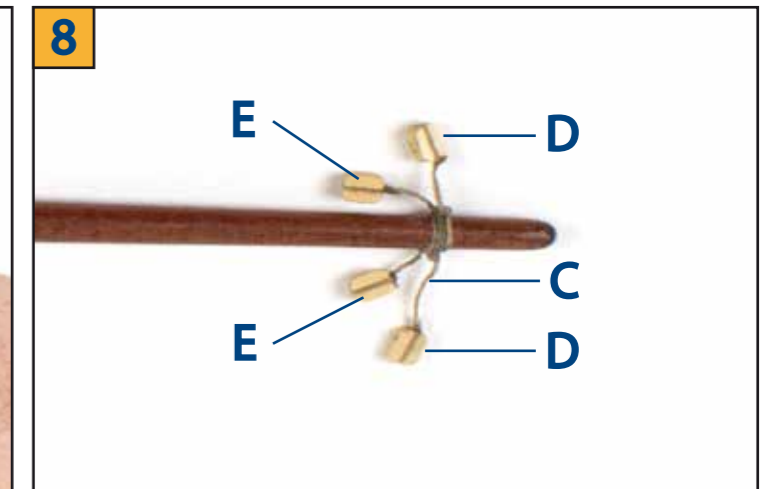
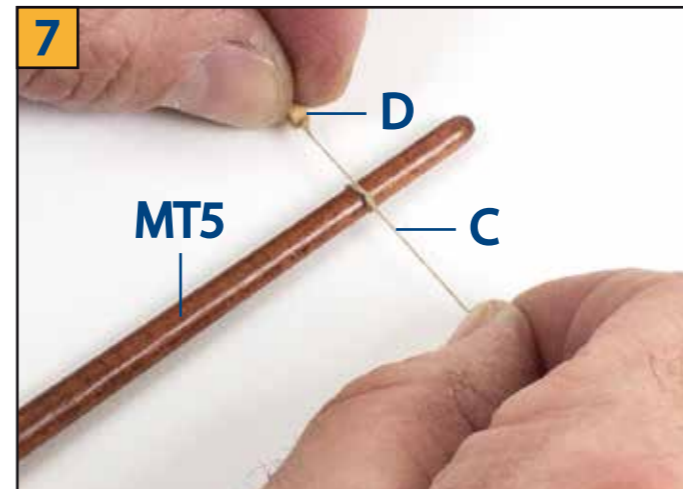
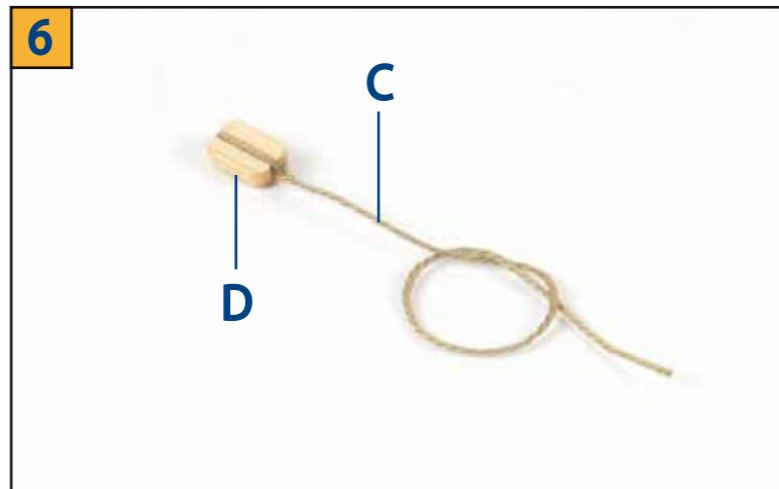
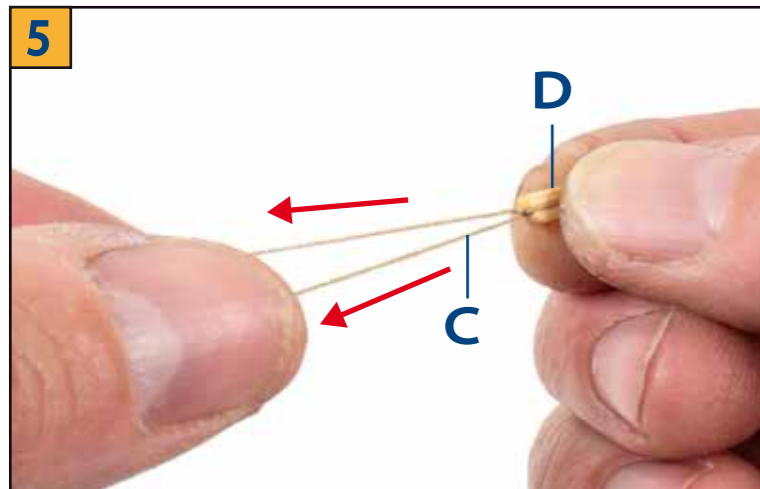
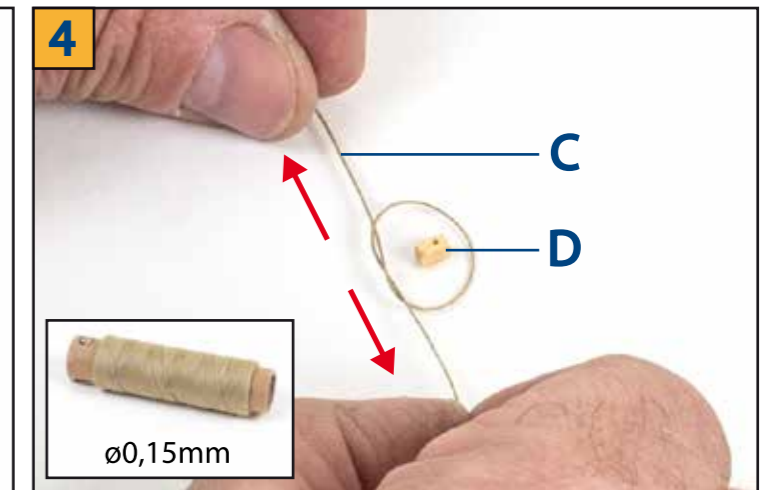
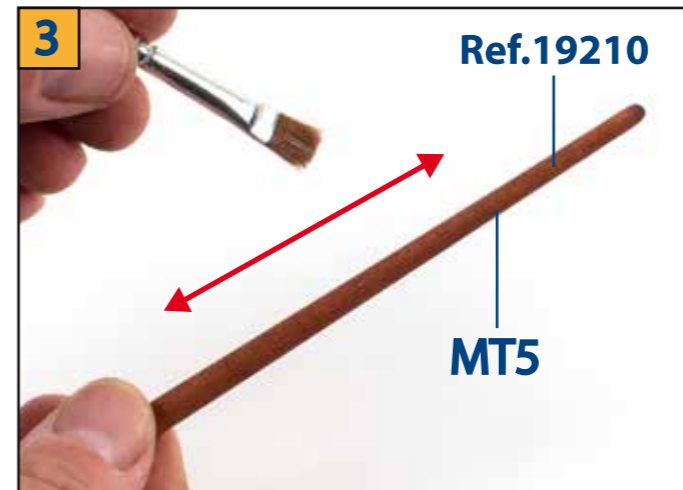
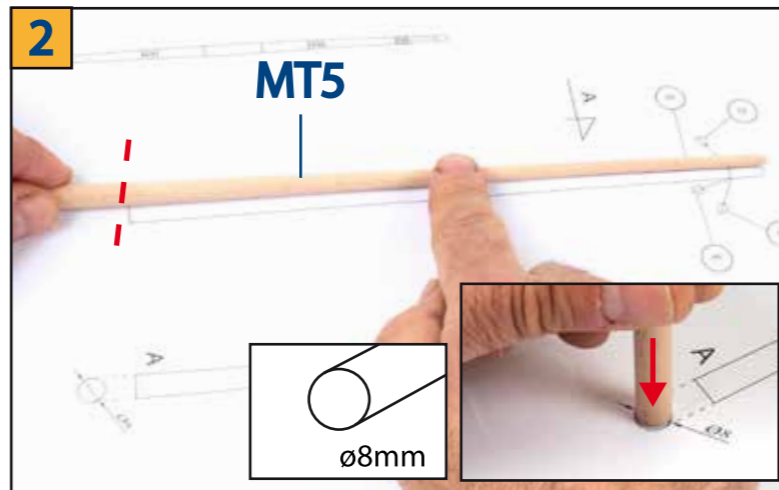
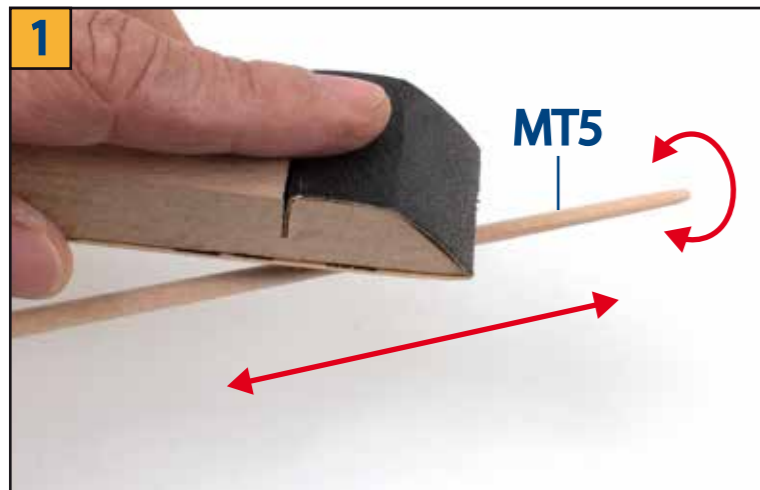

Palo mayor / Min mast / Grand mât / Hauptmast / Albero principale

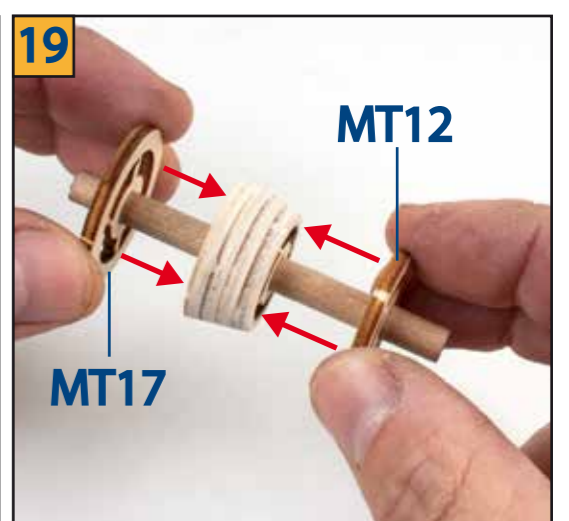
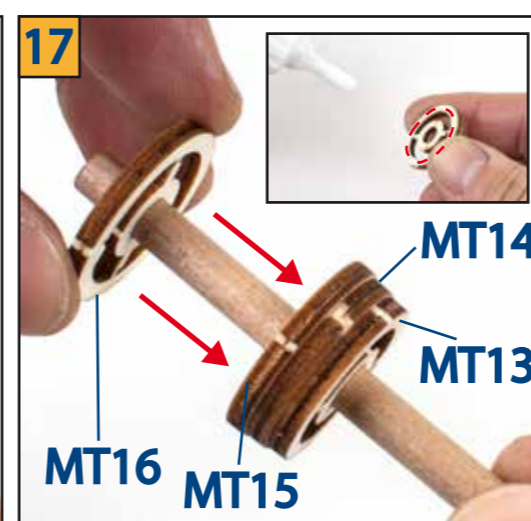
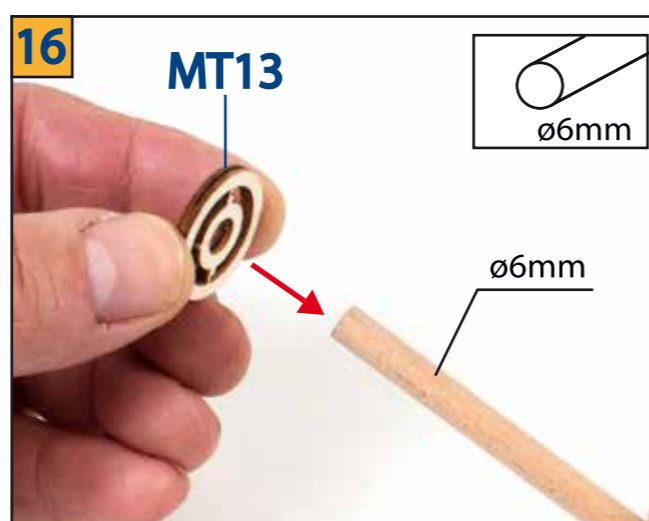
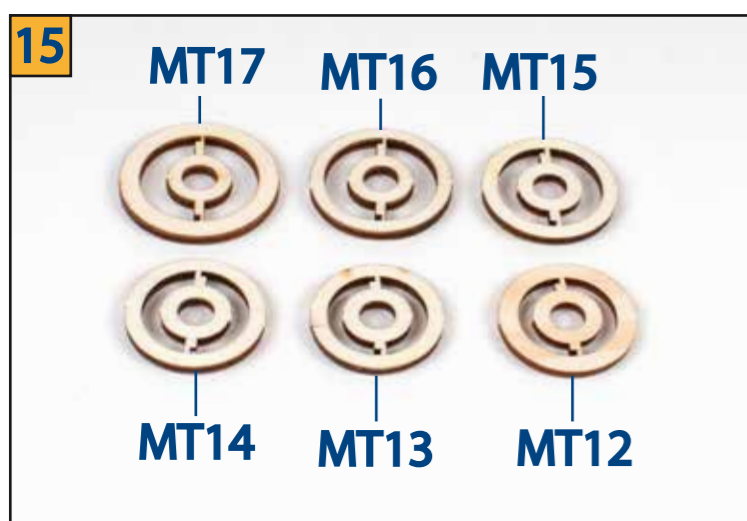
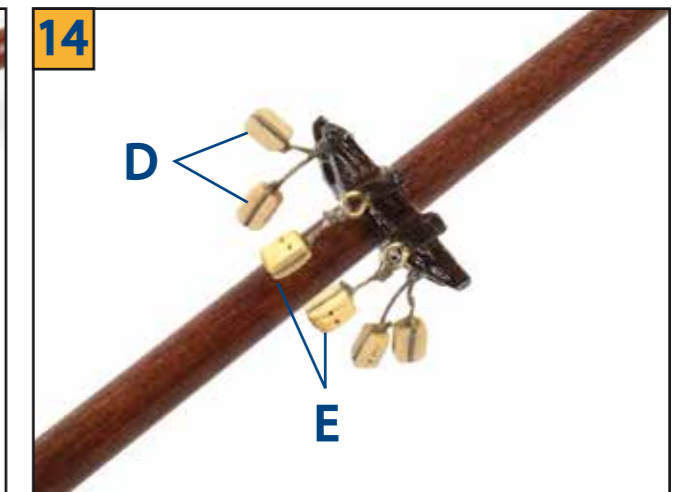
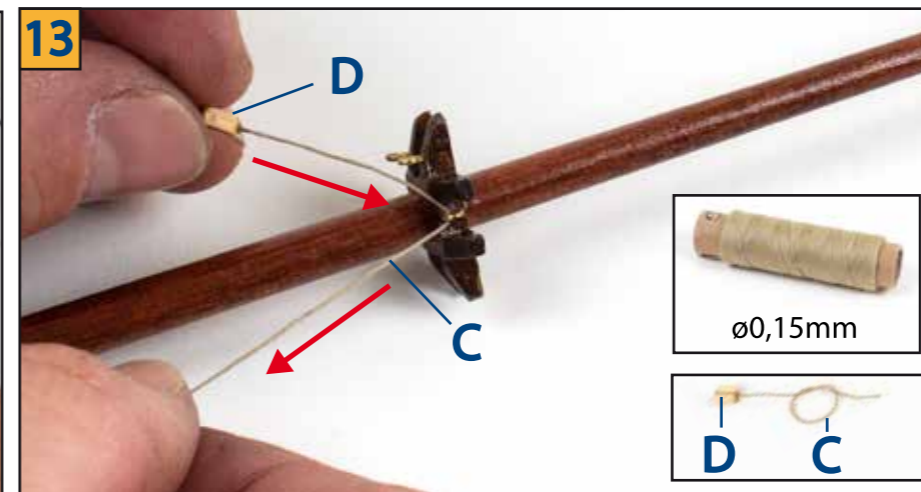
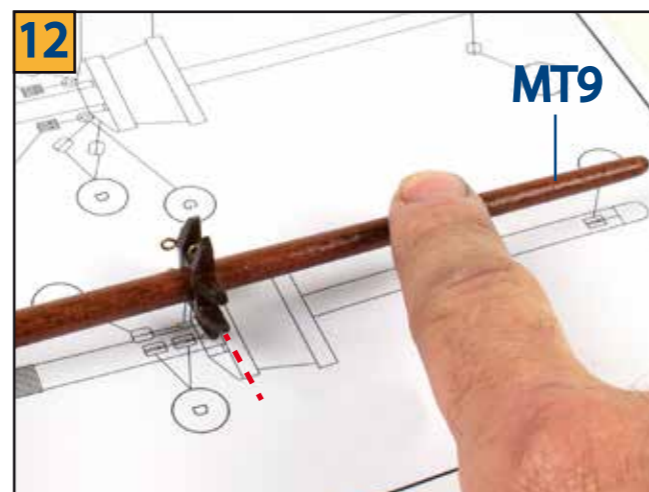
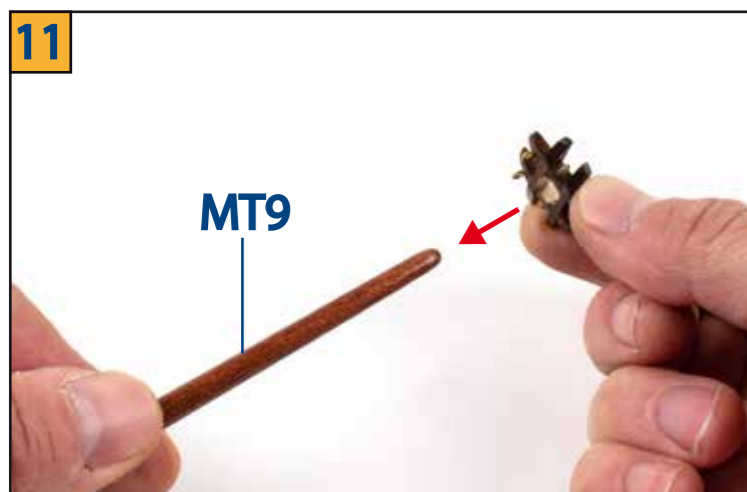
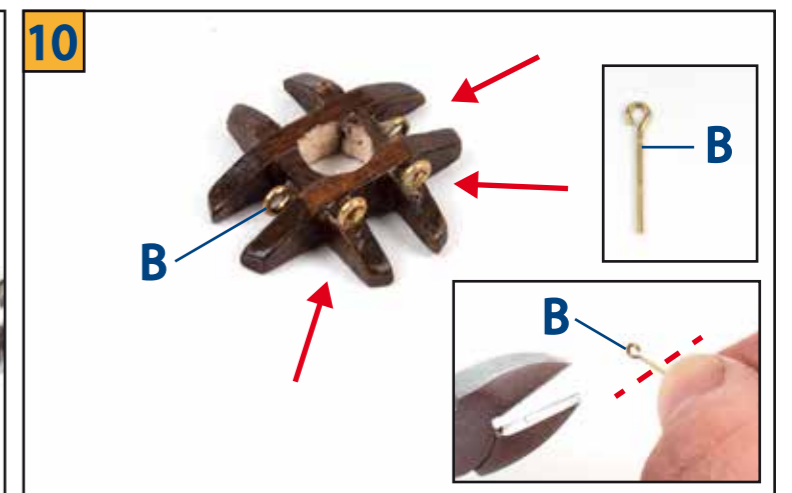
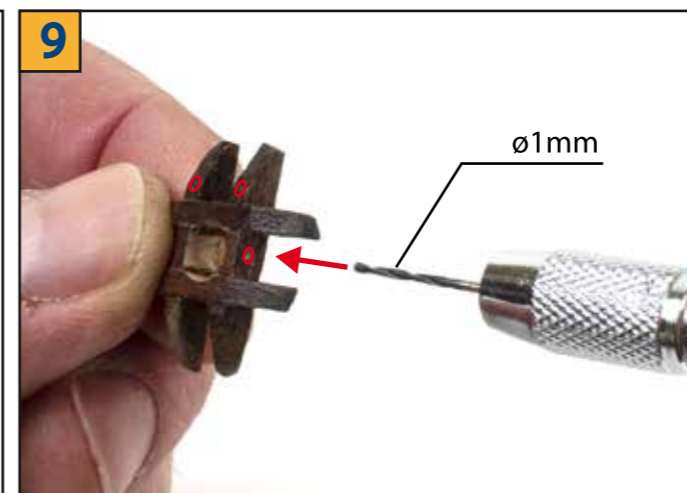
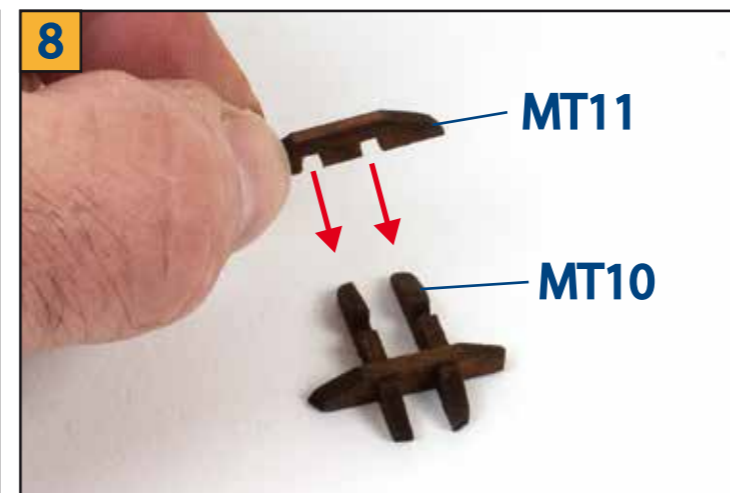
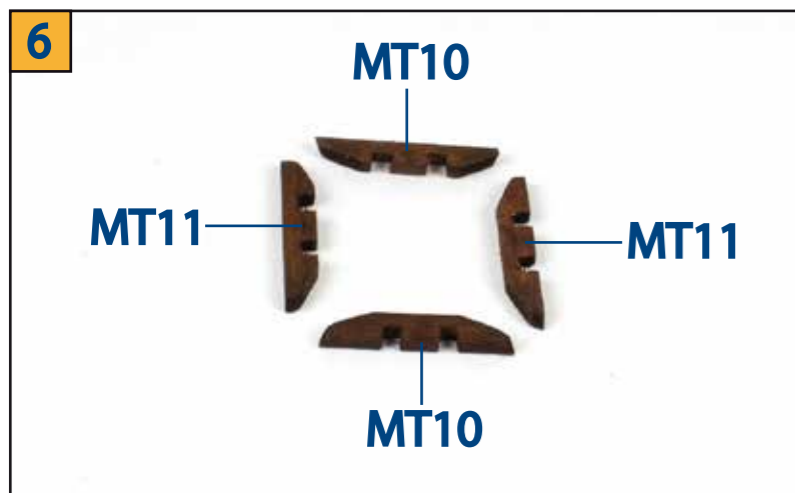
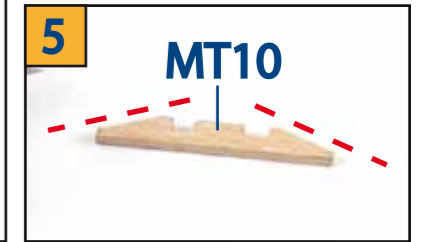
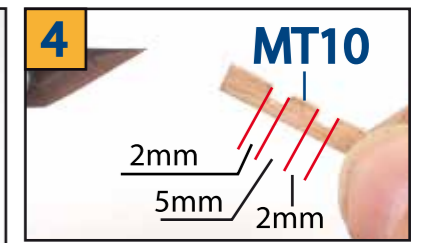
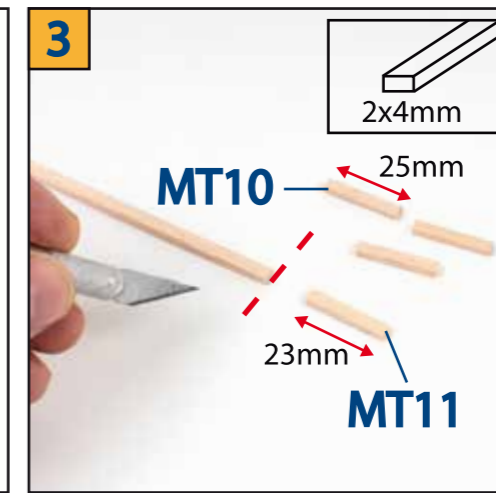
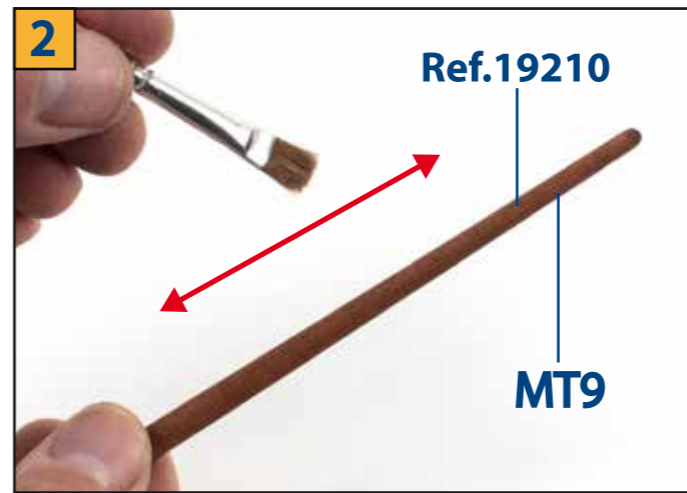
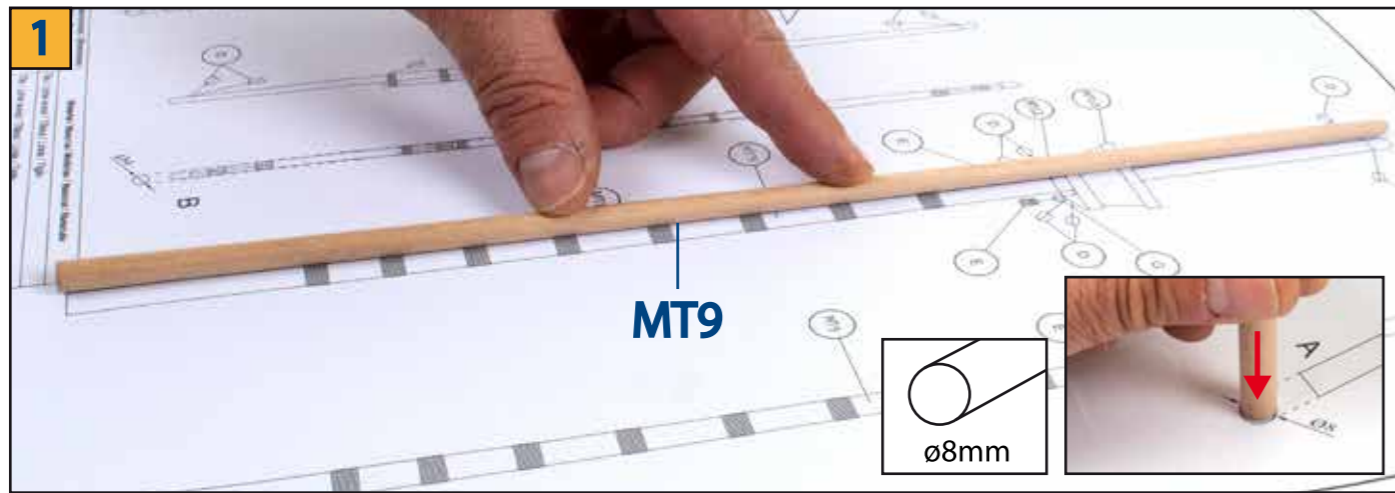

Palo mayor / Min mast / Grand mât / Hauptmast / Albero principale

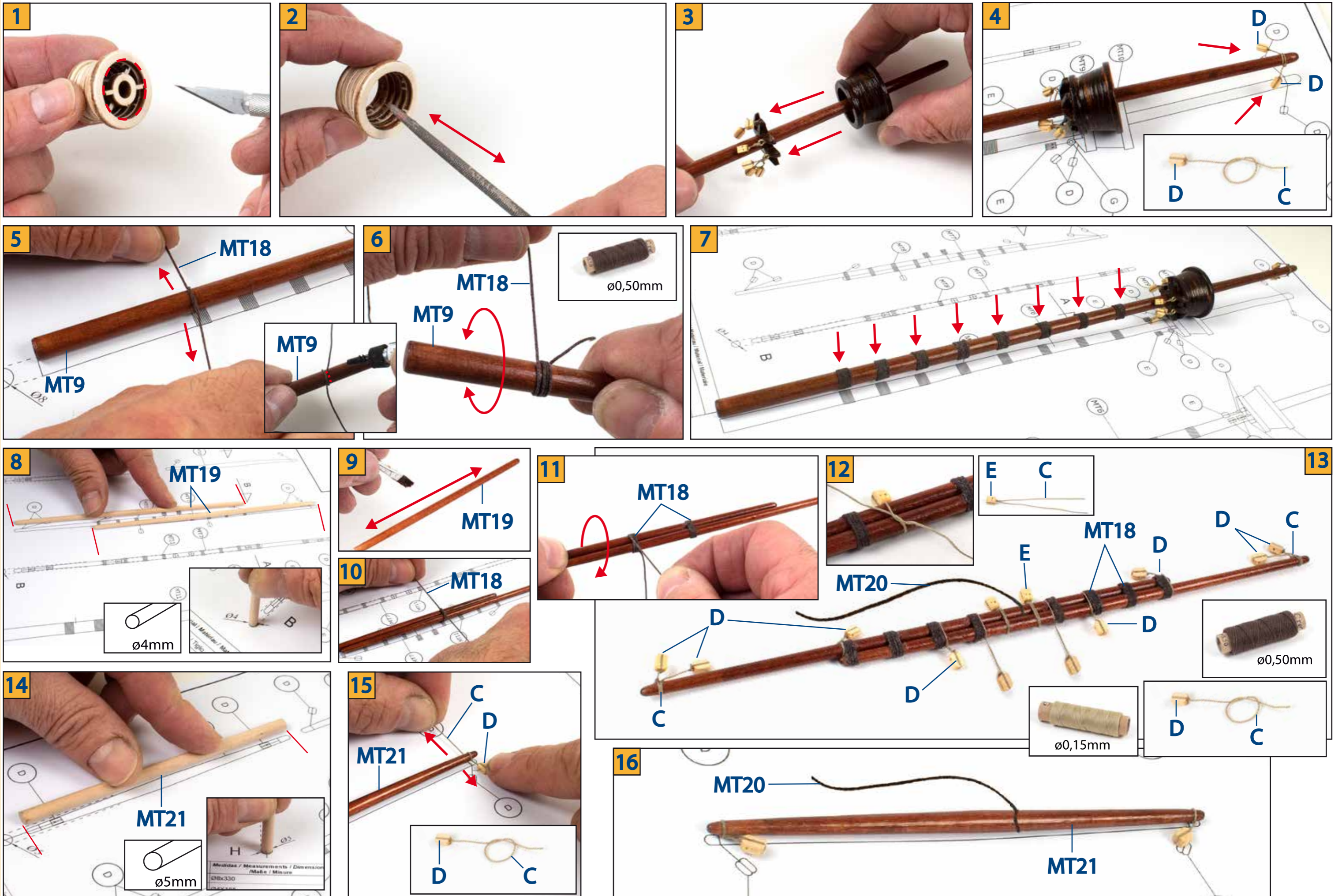

Mesana / Mizzen / Artimon / Besan / Mezzana

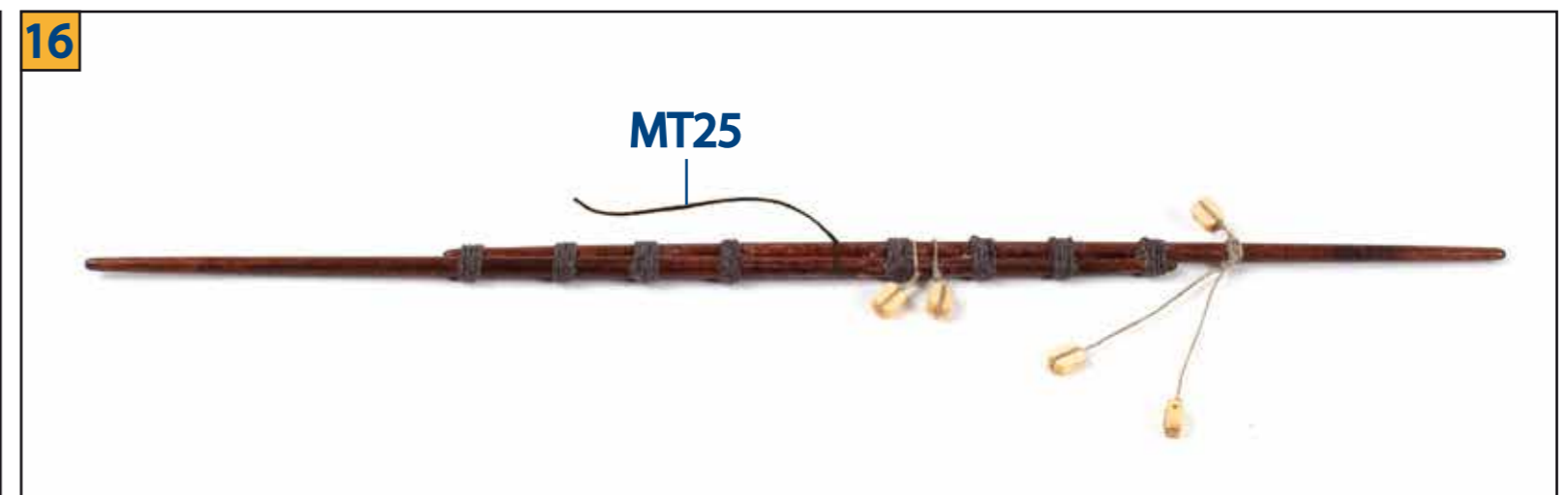
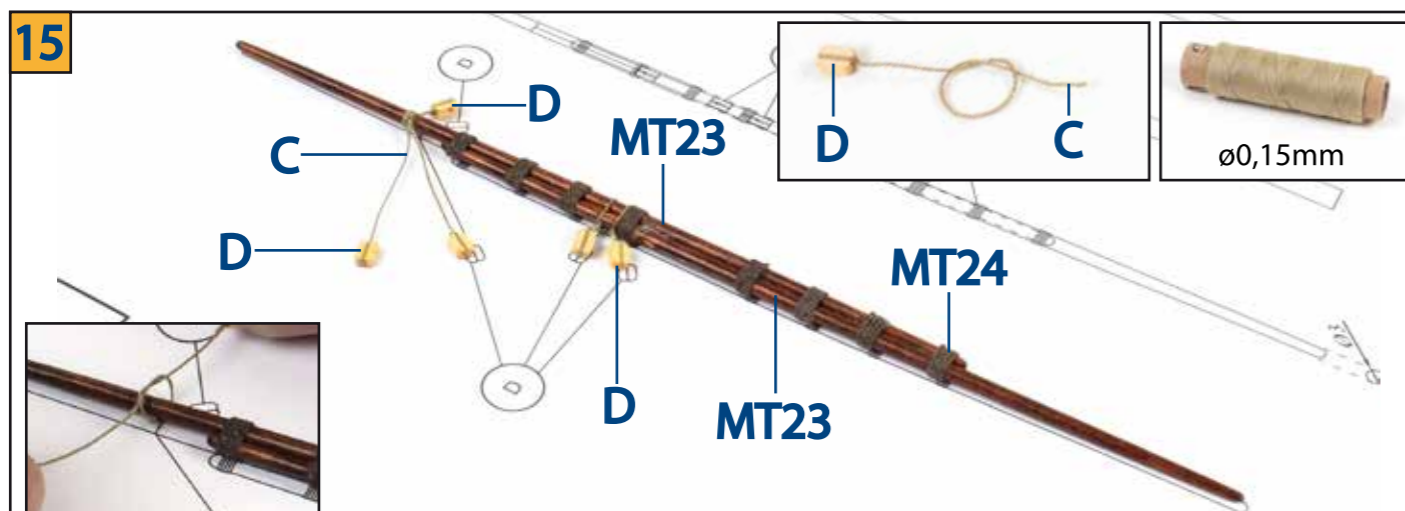
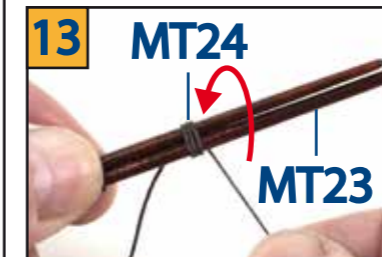
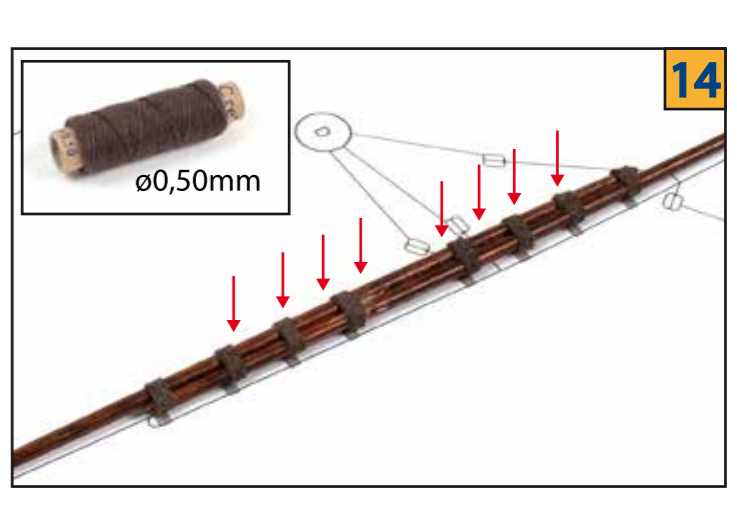
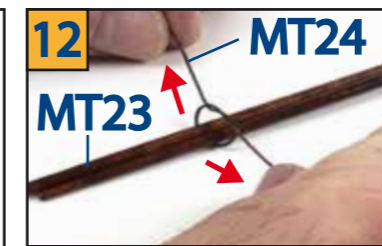
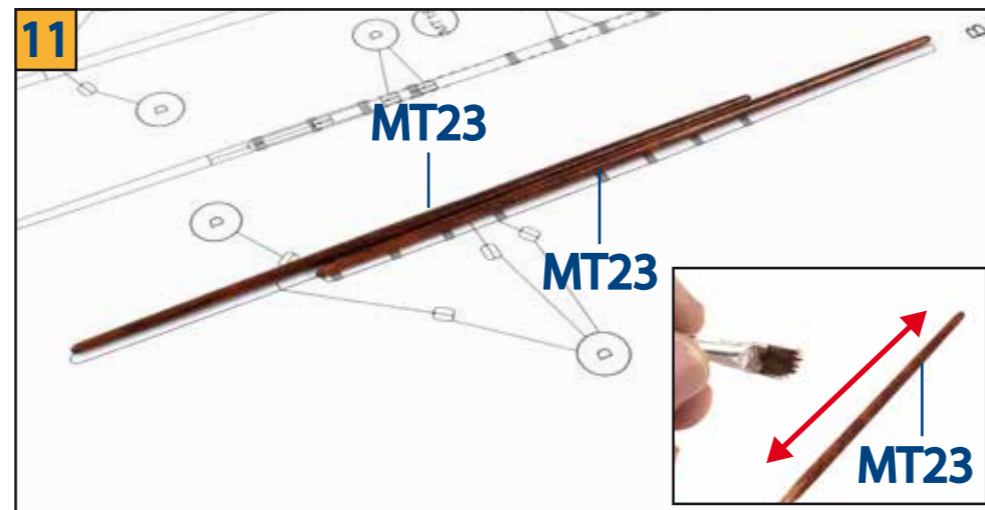
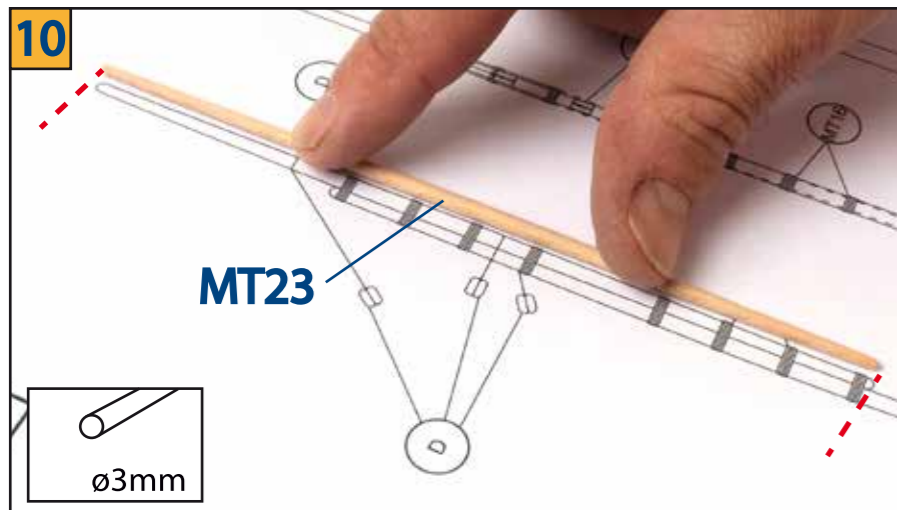
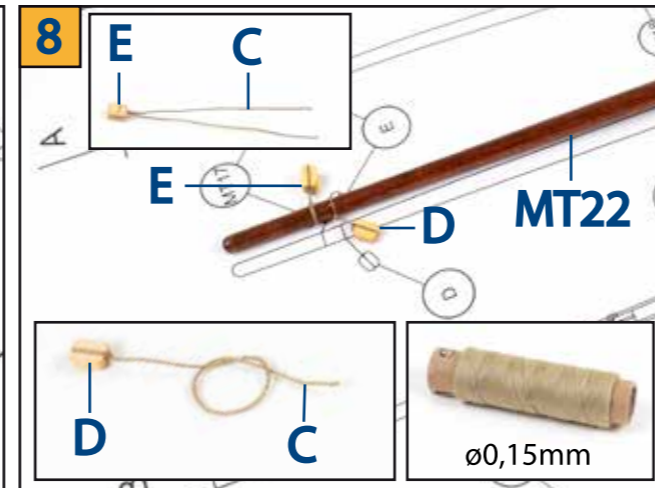
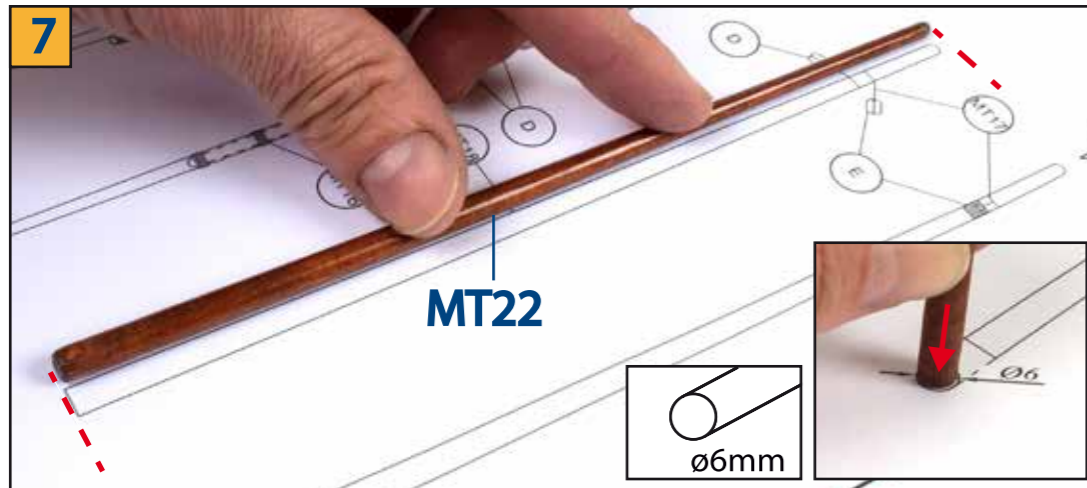
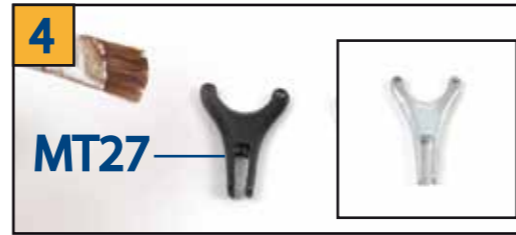
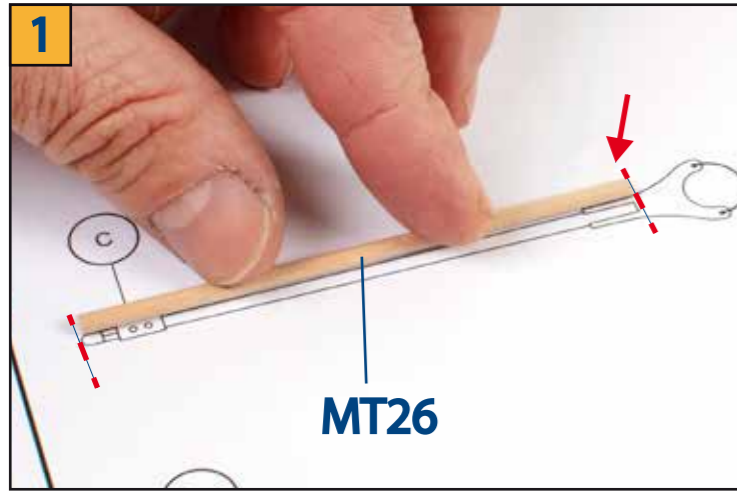

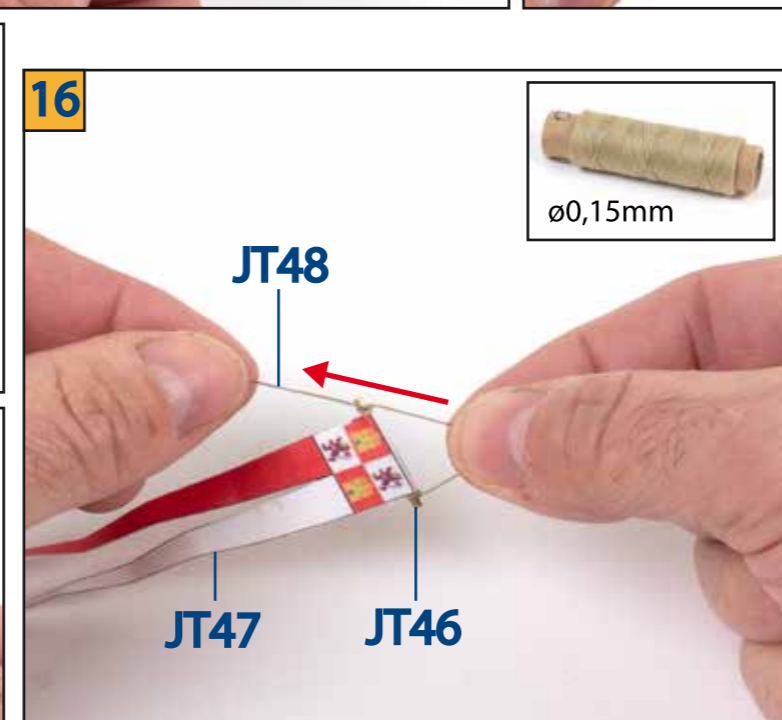
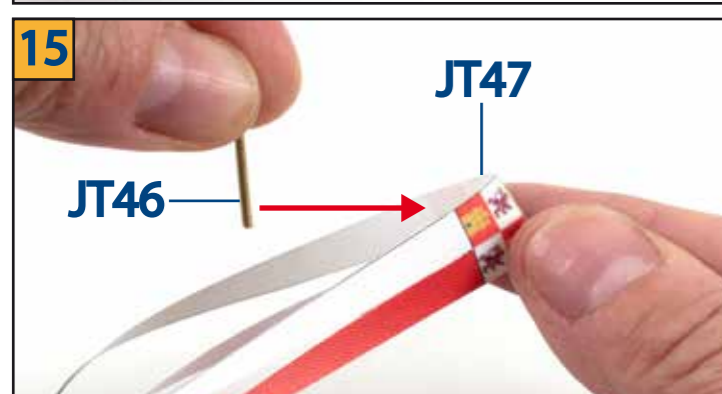
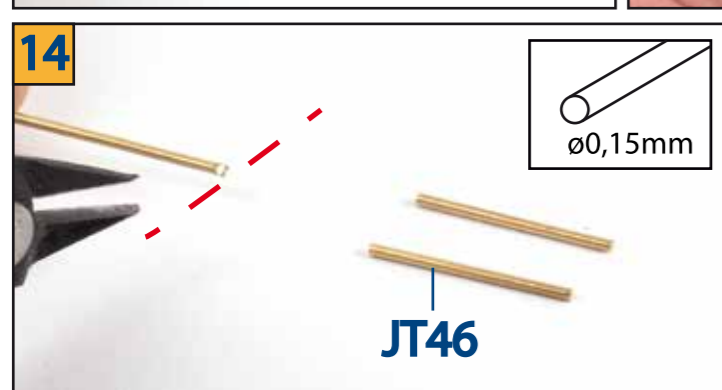
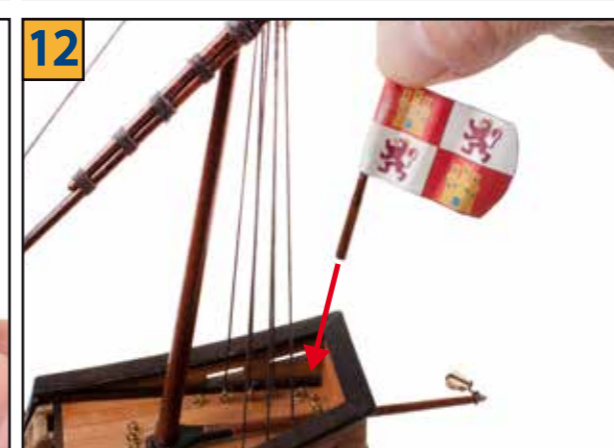
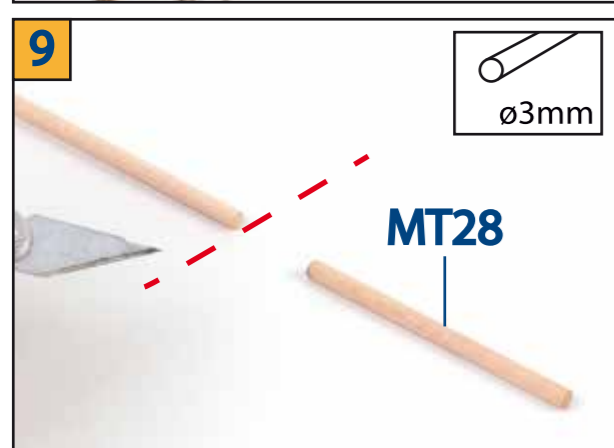
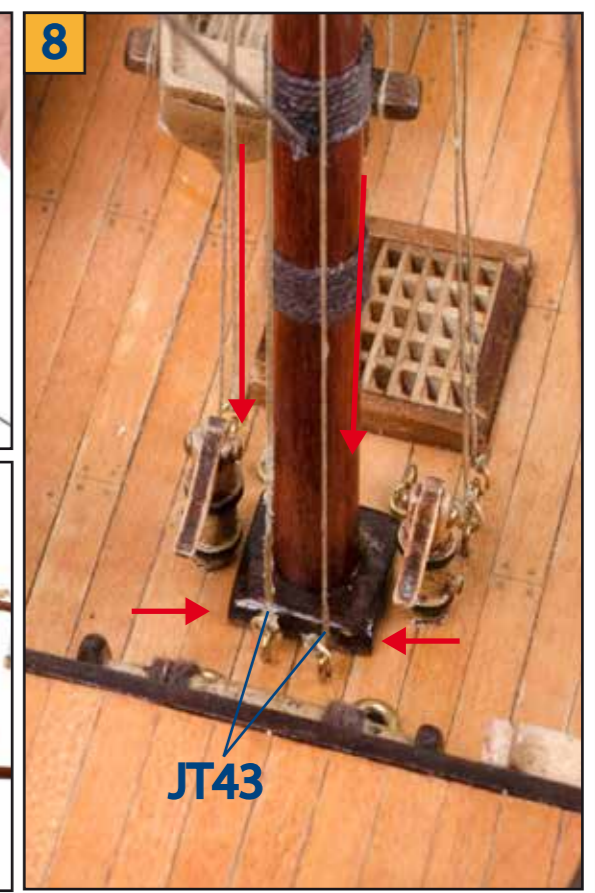
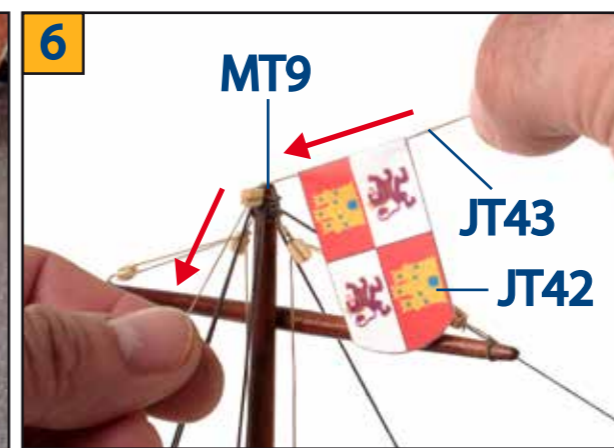
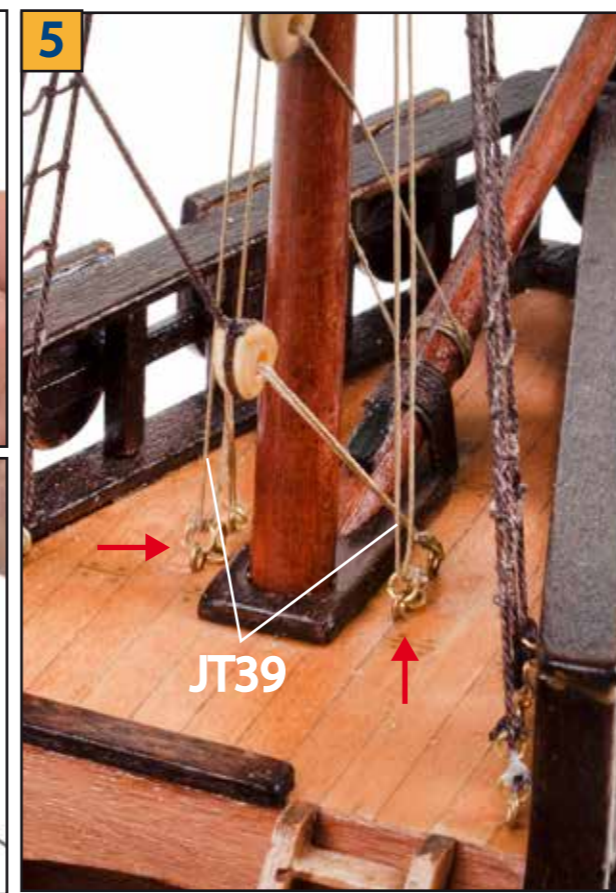
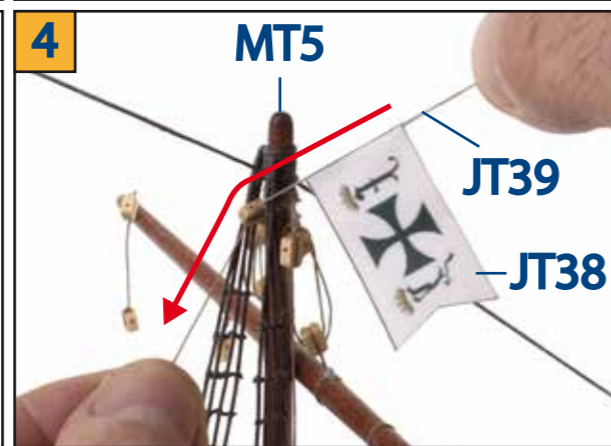
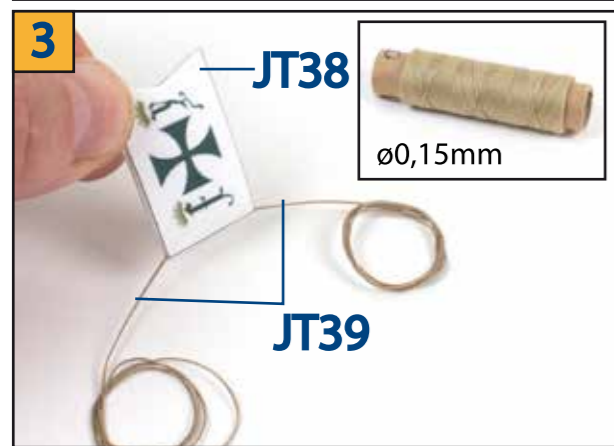
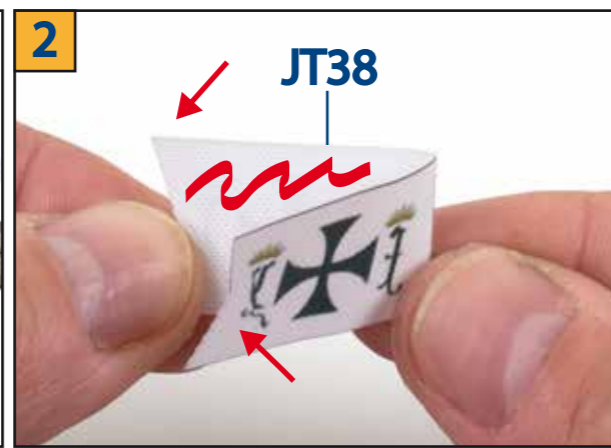
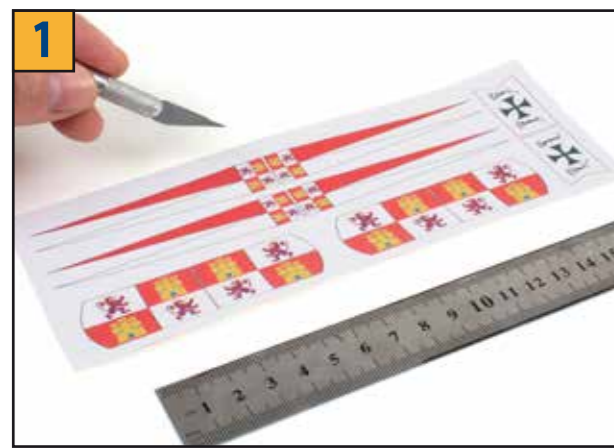

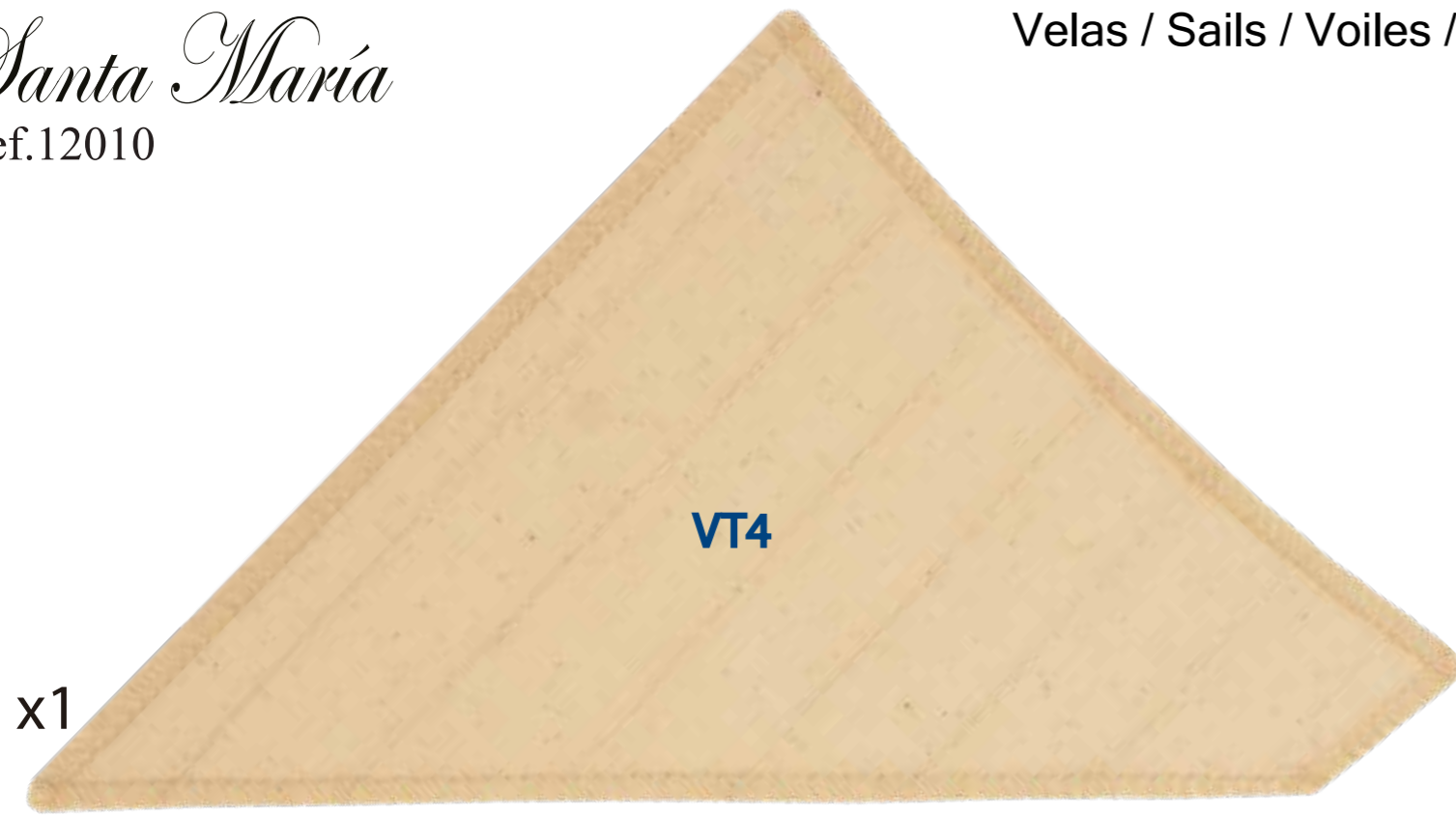

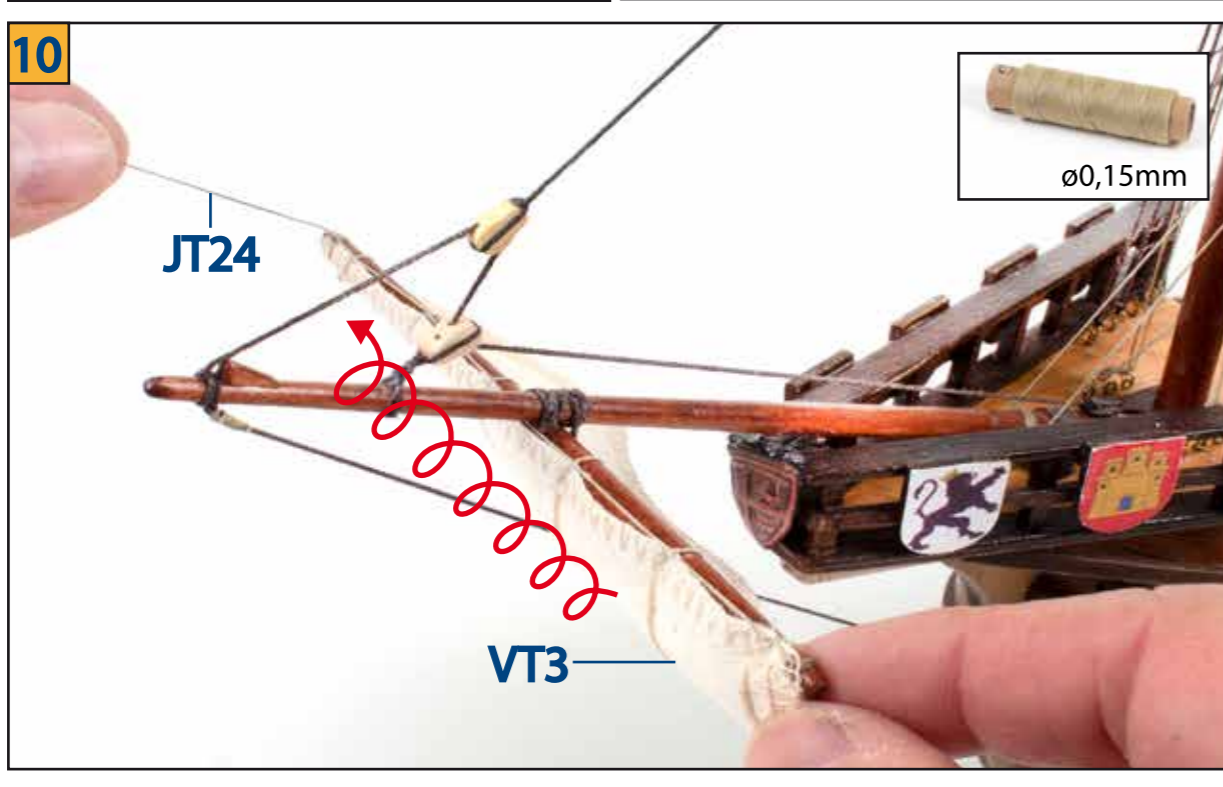
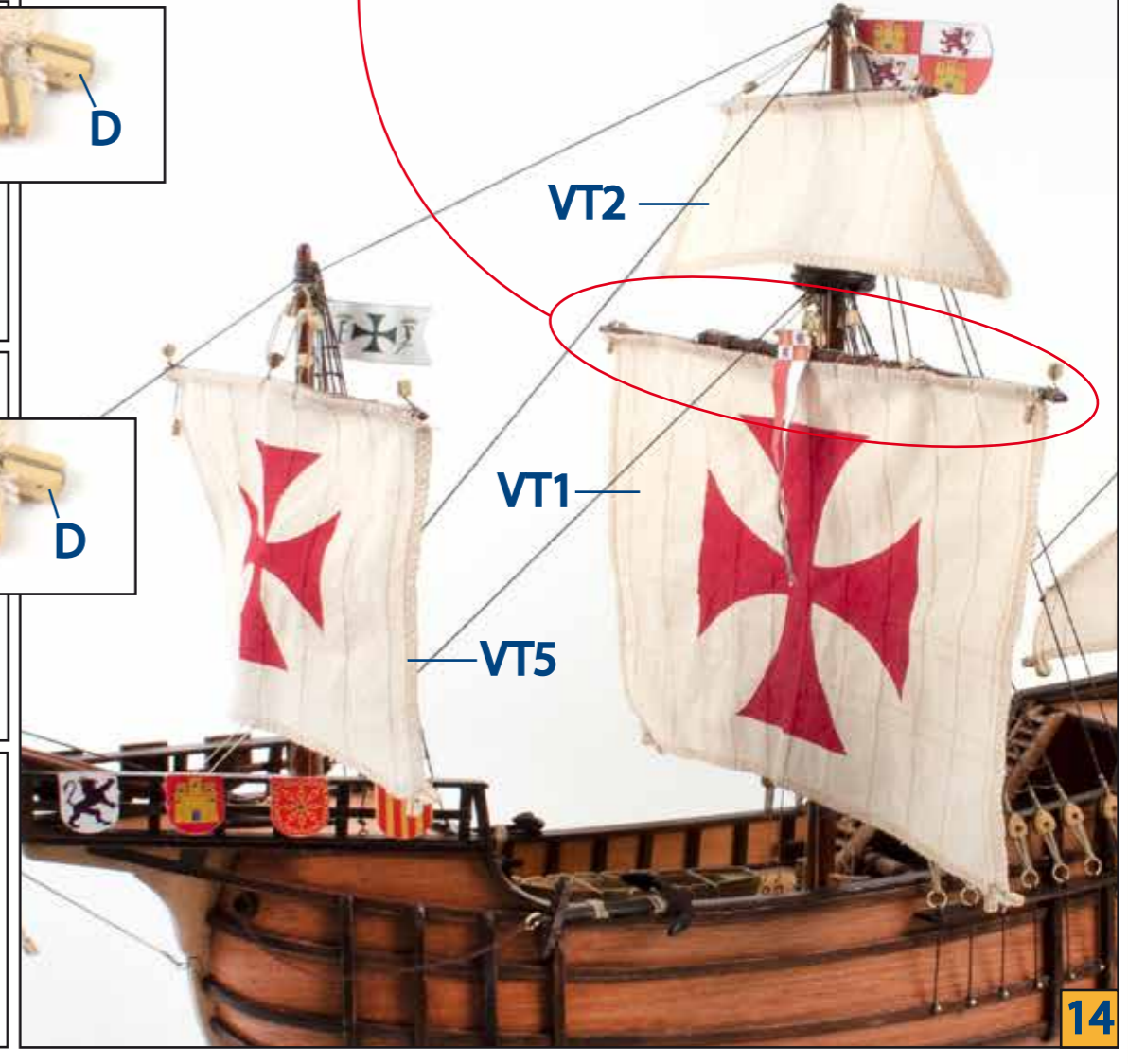
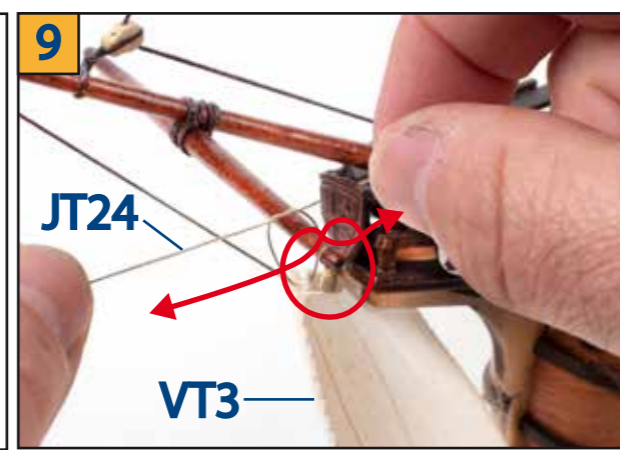
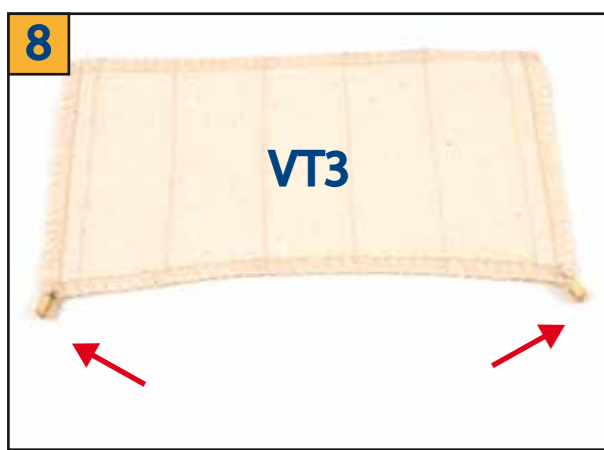
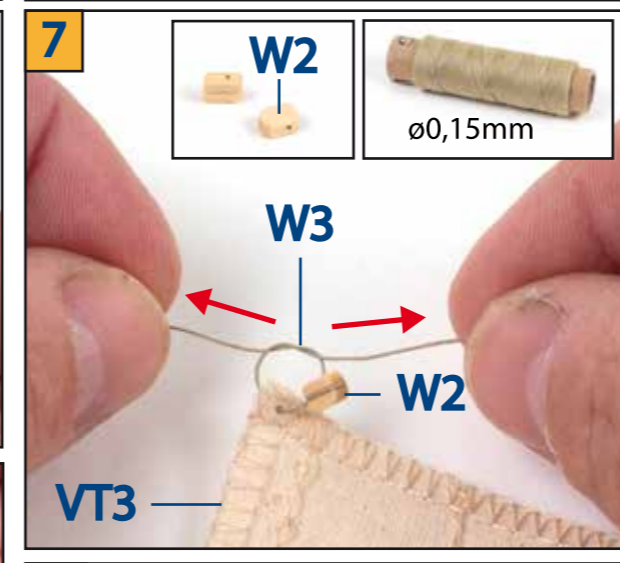
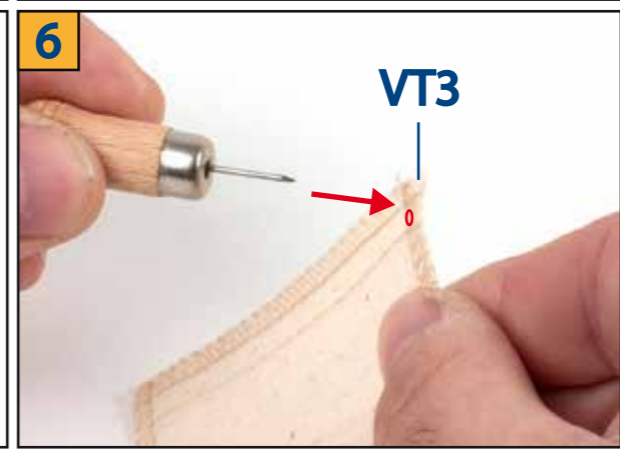
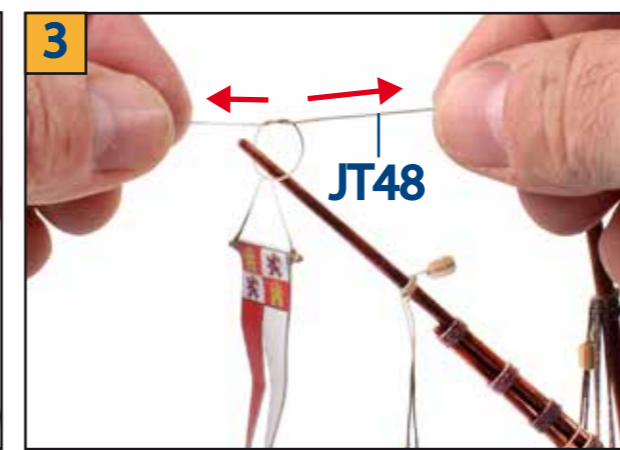
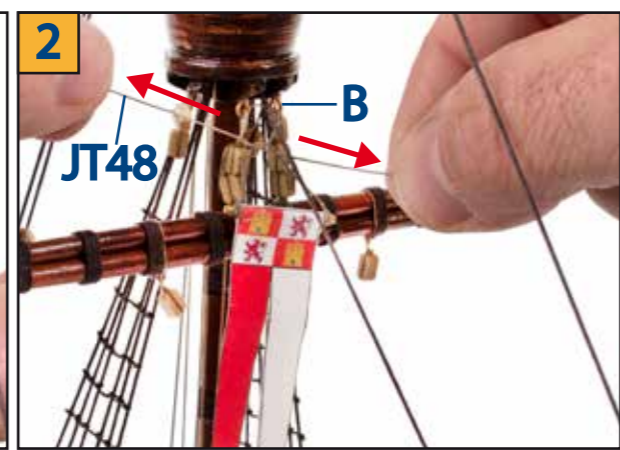

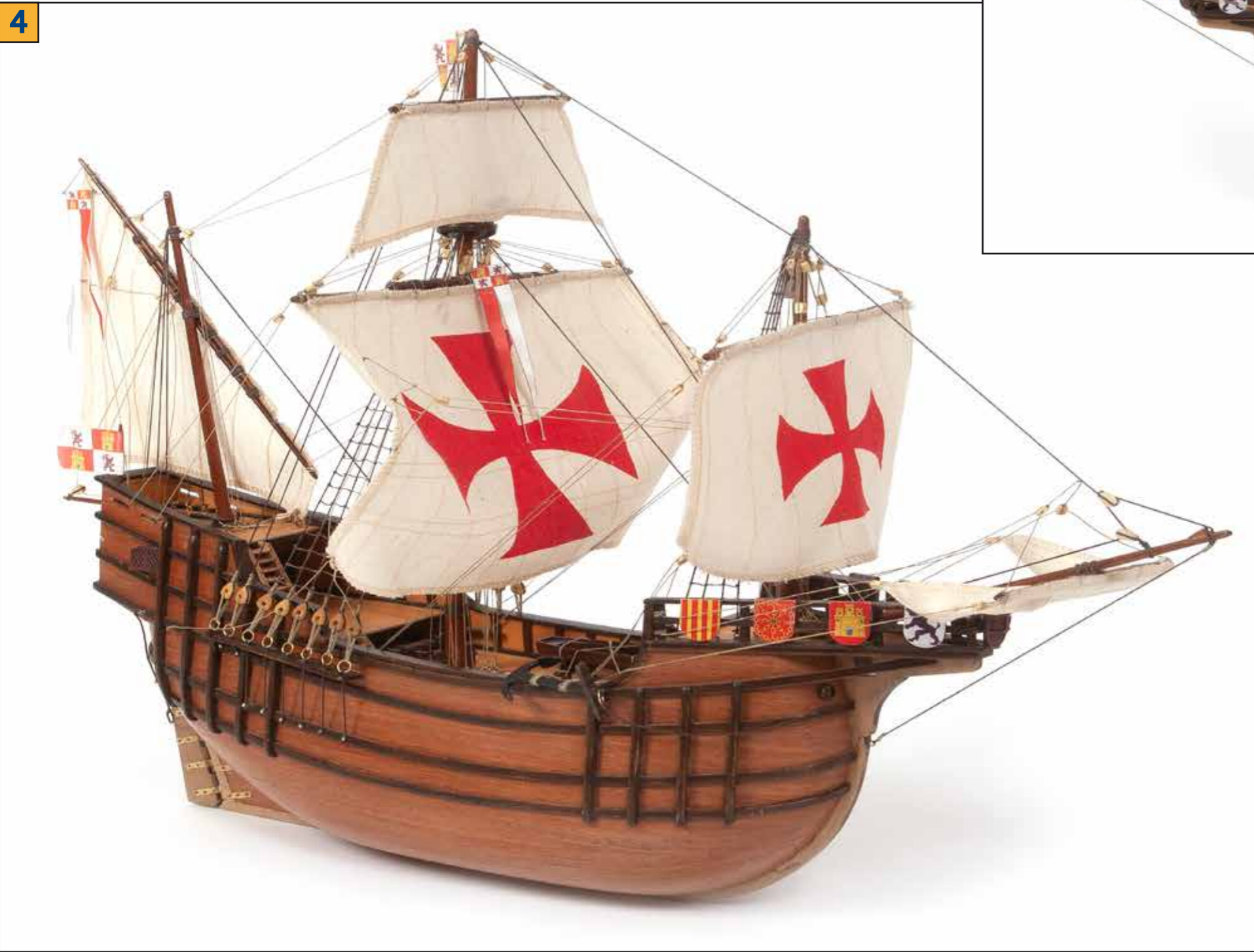
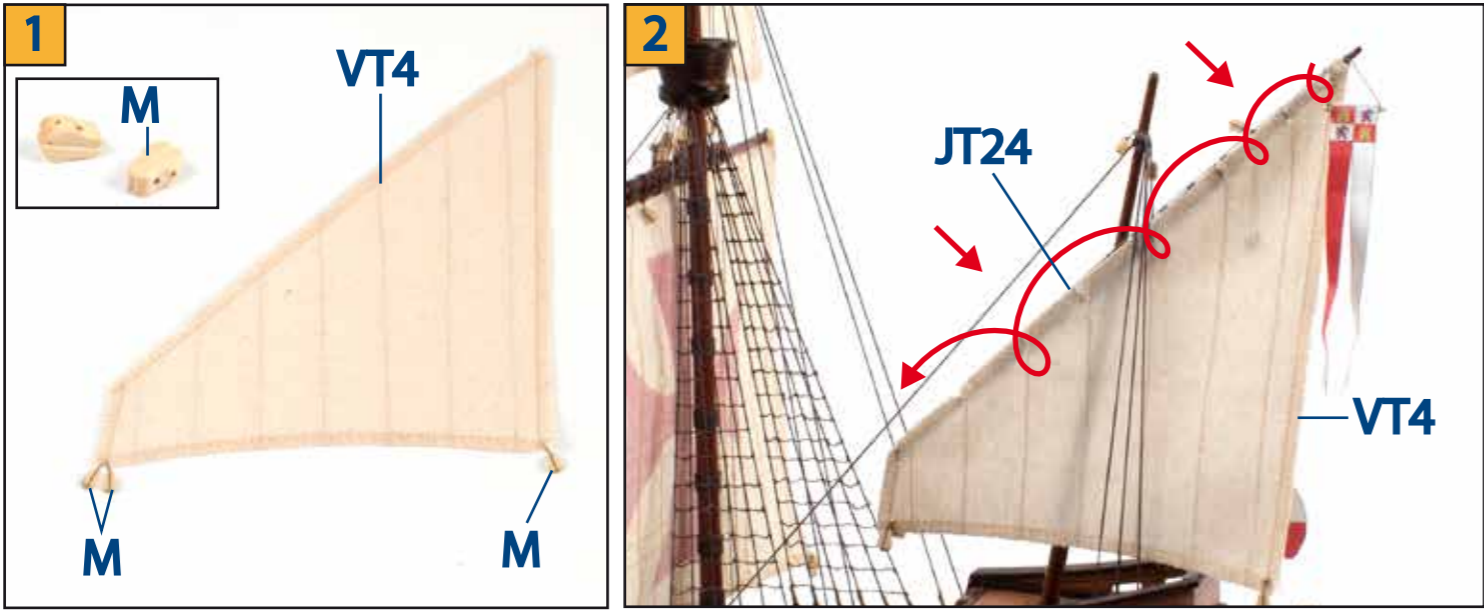

Santa María

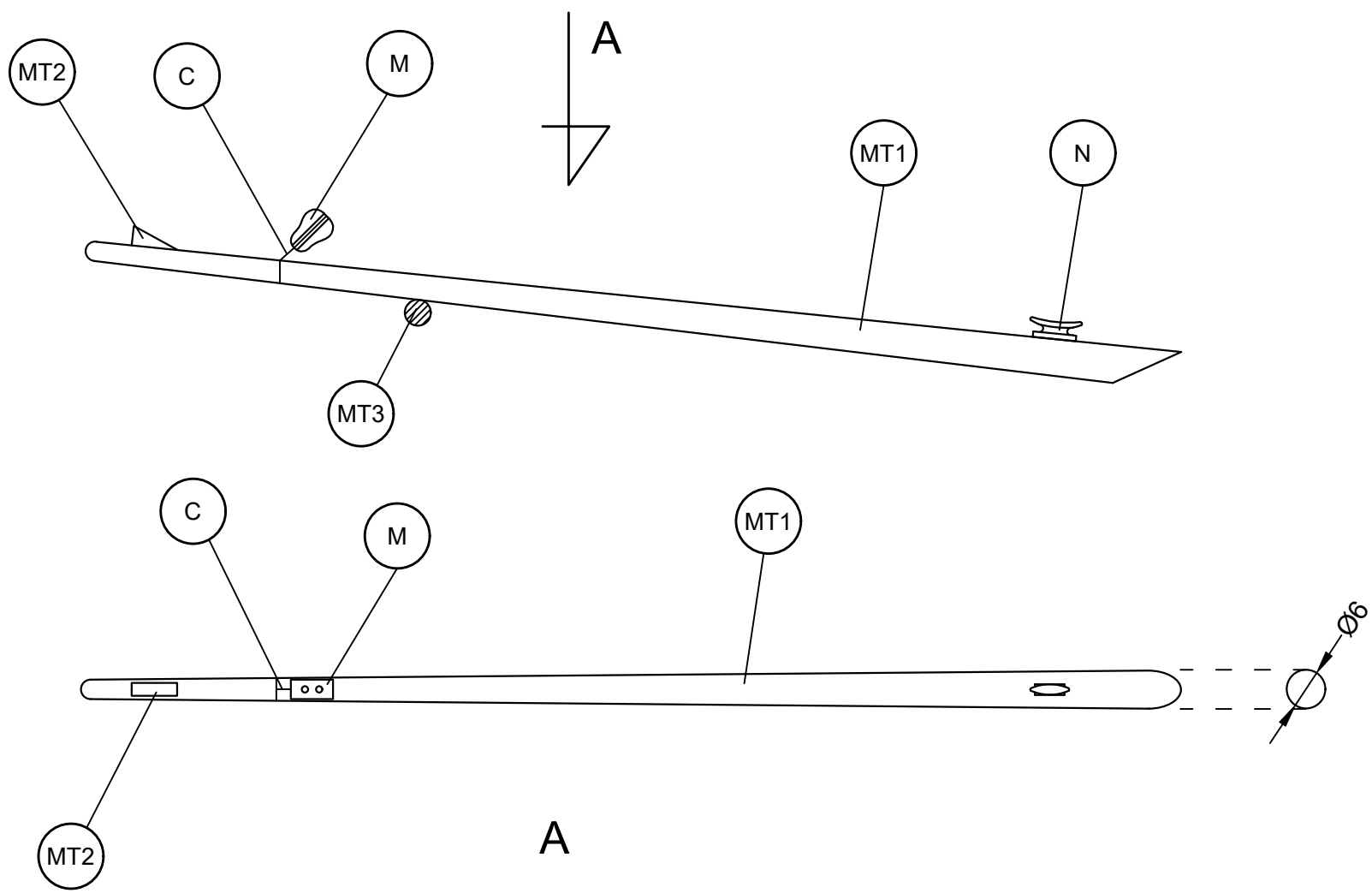
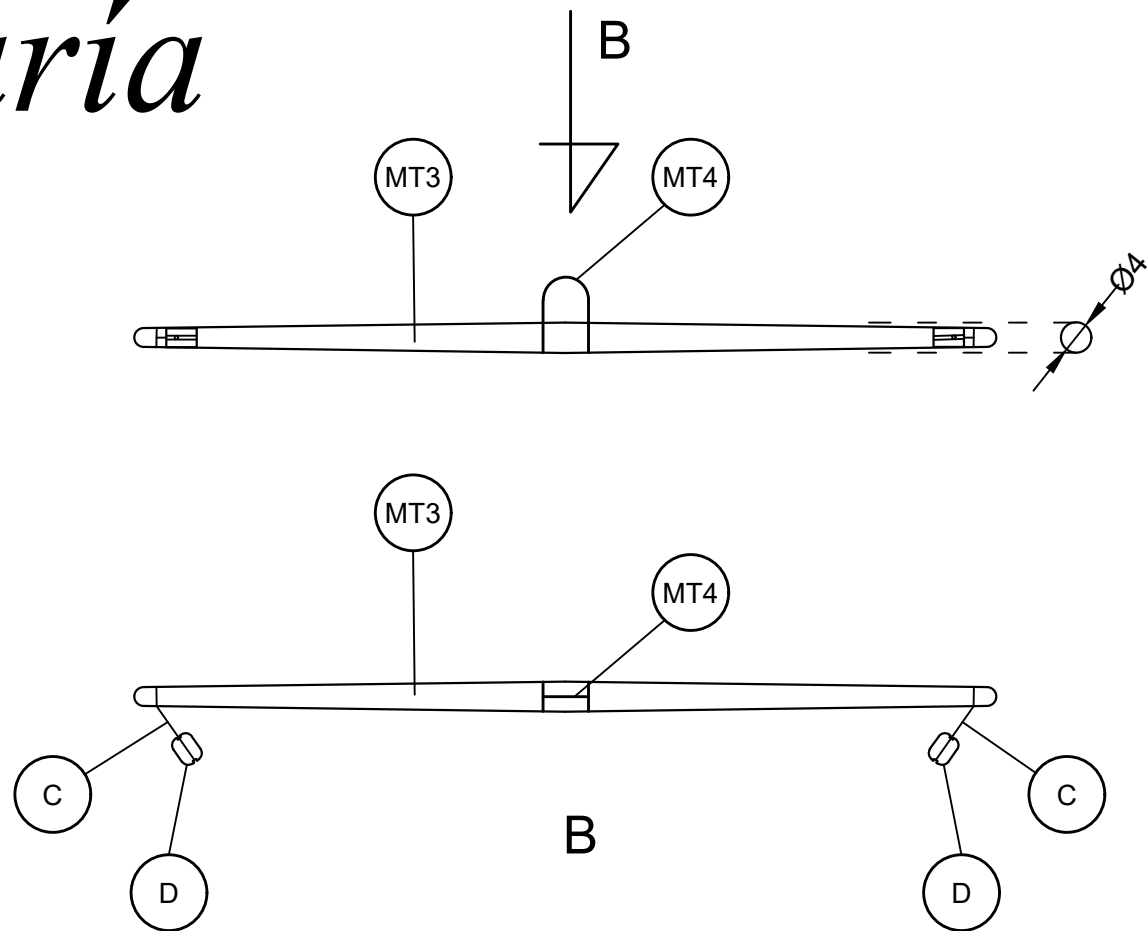
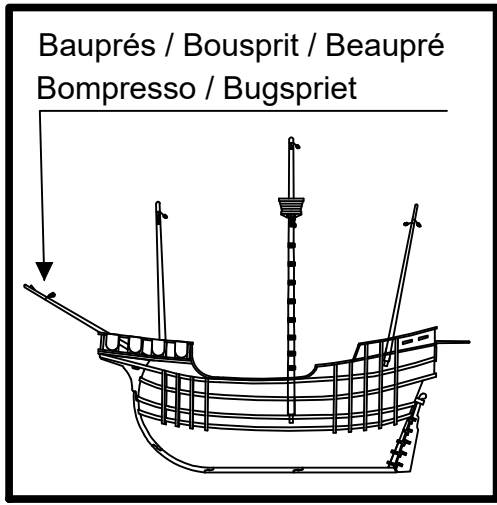

Nº/No./N° / Nr. / No	Medidas / Measurements / Dimensions / Maße / Misure	Material / Material / Matériau / Material / Materiale
MT1	ø6x170	Tilo / Lime wood / Tilleul / Linde / Tiglio
MT2	2x3x7	Tilo / Lime wood / Tilleul / Linde / Tiglio
MT3	ø4x114	Tilo / Lime wood / Tilleul / Linde / Tiglio
MT4	ø0,50x150	Hilo marrón / Brown thread / Fil brun / braunes Baumwollfaden / Filo marrone
C	ø0,15x100	Hilo crudo / Raw thread / Fil brut / Rohes Baumwollfaden / Filo crudo
D	4	Madera / Wood / Bois / Holz / Legno
M	5	Madera / Wood / Bois / Holz / Legno
N	Preformado / Preformed / Préformé / Vorgeformt / Preformato	Metal / Metal / Metal / Metall / Metallo

Scale 1/1

A	B	D	E	I	M	N
Punta	Cáncamo	Moton	Cuadernal	Vigota ciega	Motón de violín	Cornamusa
Pins	Eyebolts	Blocks	Double blocks	Dead blocks	Violin shaped block	Cleat
Punte	Caviglia di ferro ad anello	Bozzello	Pastecca	Bigotta ciega	Bozzello di violino	Coccinelle
Stifte	Tragöse	Blockrolle	Block	Jungfernblock	Blockrolle Geige	Kreuzhölze
Pointes	Piton à oeil	Poulie	Poulie double	Moque	Poulie de violon	Cornemuse

Santa María

Palo trinquete / Foremast / Mât de misaine
 Albero trinchetto / Fockmast

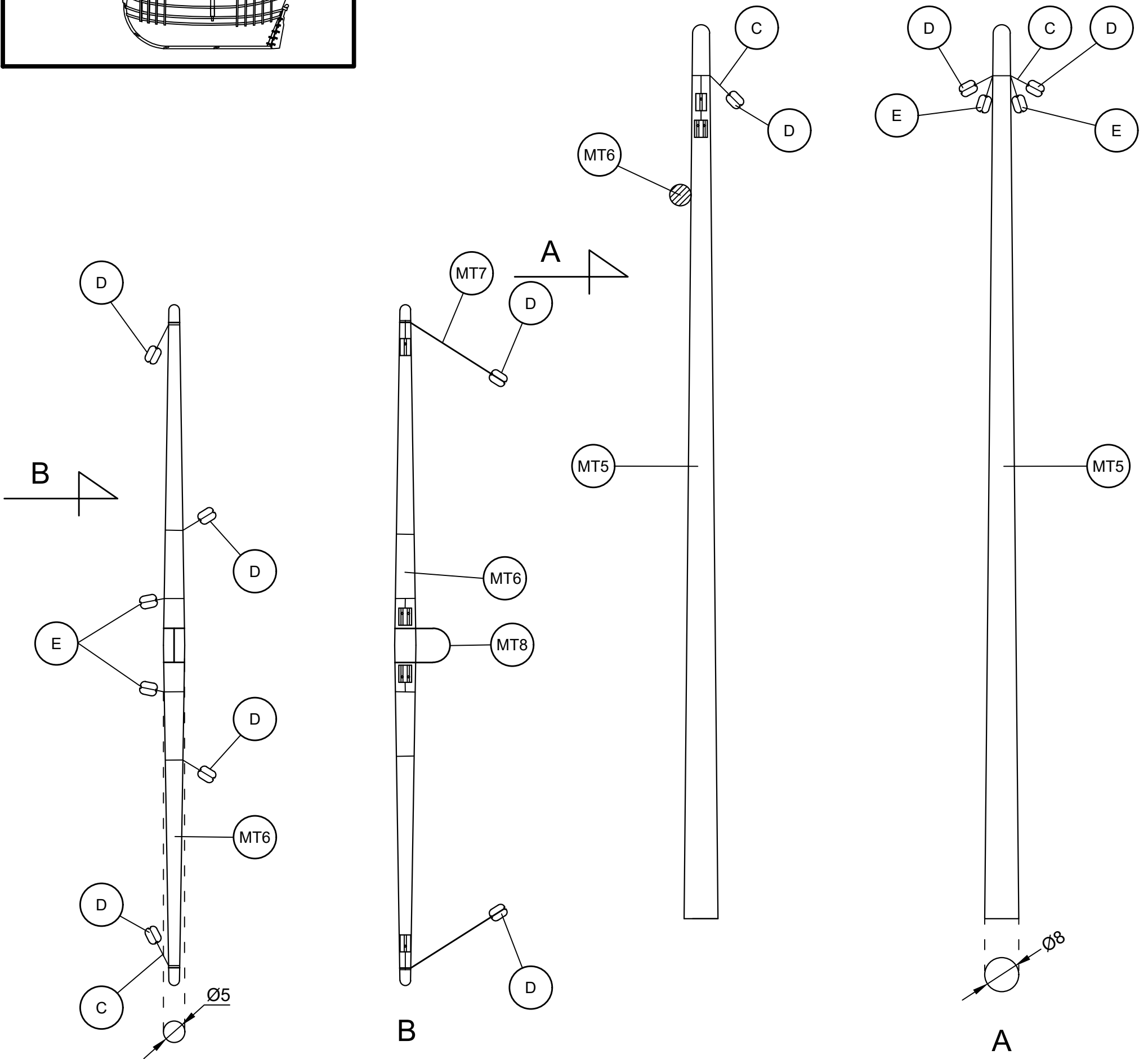
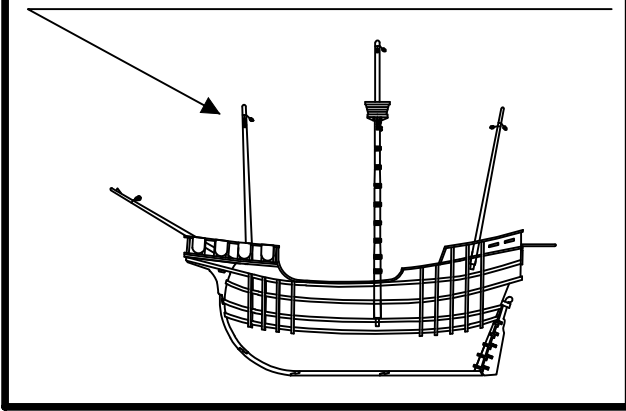

Nº/No./ N° / Nr. / No	Medidas / Measurements / Dimensions / Maße / Misure	Material / Material / Matériau / Material / Materiale
MT5	øx210	Tilo / Lime wood / Tilleul / Linde / Tiglio
MT6	ø5x160	Tilo / Lime wood / Tilleul / Linde / Tiglio
MT7	ø0,50x120	Hilo marrón / Brown thread / Fil brun / braunes Baumwollfaden / Filo marrone
MT8	ø0,50x150	Hilo marrón / Brown thread / Fil brun / braunes Baumwollfaden / Filo marrone
C	ø0,15x100	Hilo crudo / Raw thread / Fil brut / Rohes Baumwollfaden / Filo crudo
D	4	Madera / Wood / Bois / Holz / Legno
E	4	Madera / Wood / Bois / Holz / Legno

Santa María

Palo mayor / Main mast / Grand mât
 Albero maestro / Hauptmast

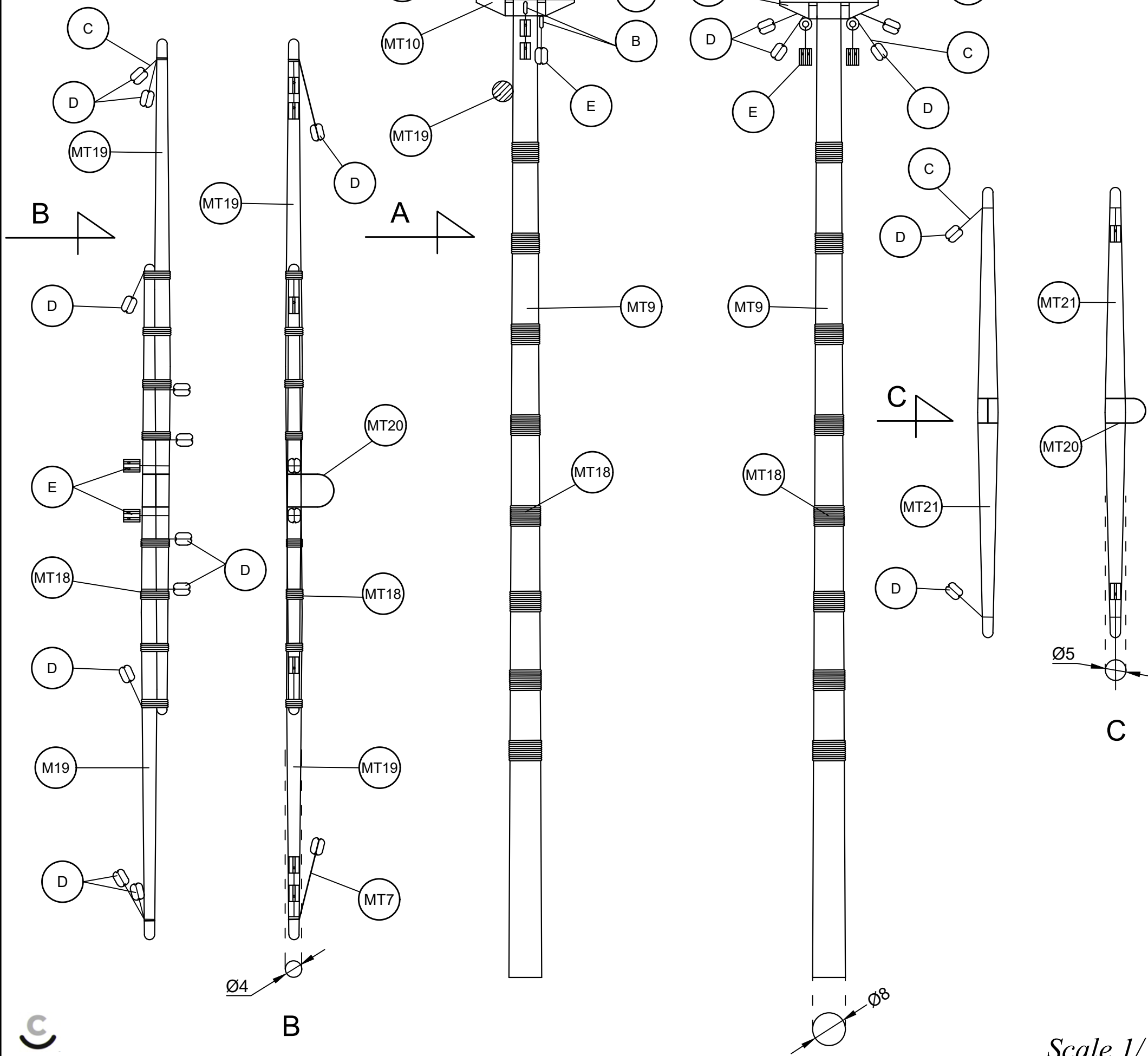
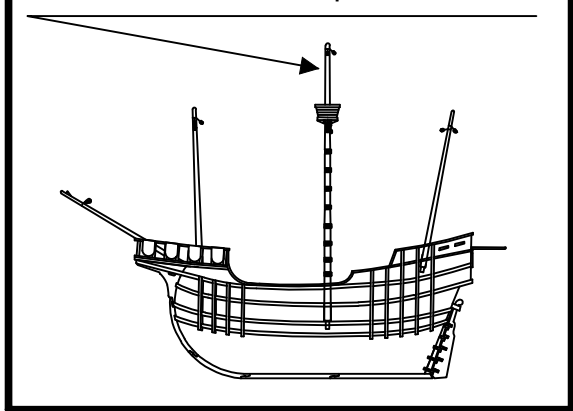

Scale 1/1

Nº/No./N° / Nr. / No	Medidas / Measurements / Dimensions / Maße / Misure	Material / Material / Matériau / Material / Materiale	Nº/No./N° / Nr. / No	Medidas / Measurements / Dimensions / Maße / Misure	Material / Material / Matériau / Material / Materiale
MT9	ø8x330	Tilo / Lime wood / Tilleul / Linde / Tiglio	MT20	ø0.50x150	Hilo marrón / Brown thread / Fil brun / braunes Baumwollfaden / Filo marrone
MT10	2x4x24	Tilo / Lime wood / Tilleul / Linde / Tiglio	MT21	ø5x110	Tilo / Lime wood / Tilleul / Linde / Tiglio
MT11	2x4x24	Tilo / Lime wood / Tilleul / Linde / Tiglio	B	15	Latón / Brass / Latón / Messing / Ottone
MT12-MT17	Precorbado / Precut / Prédécoupé / Vorgeschnitten / Pretagliato	Tablero / Plywood / Plaque / Sperrholz / Tavola	C	ø0.15x100	Hilo crudo / Raw thread / Fil brut / Rohes Baumwollfaden / Filo crudo
MT18	ø0.50x120	Hilo marrón / Brown thread / Fil brun / braunes Baumwollfaden / Filo marrone	D	4	Madera / Wood / Bois / Holz / Legno
MT19	ø4x165	Tilo / Lime wood / Tilleul / Linde / Tiglio	E	4	Madera / Wood / Bois / Holz / Legno

Santa María

Palo mesana/ Mizzen mast
Mât d'artimon / Albero mezzana
Besanmast

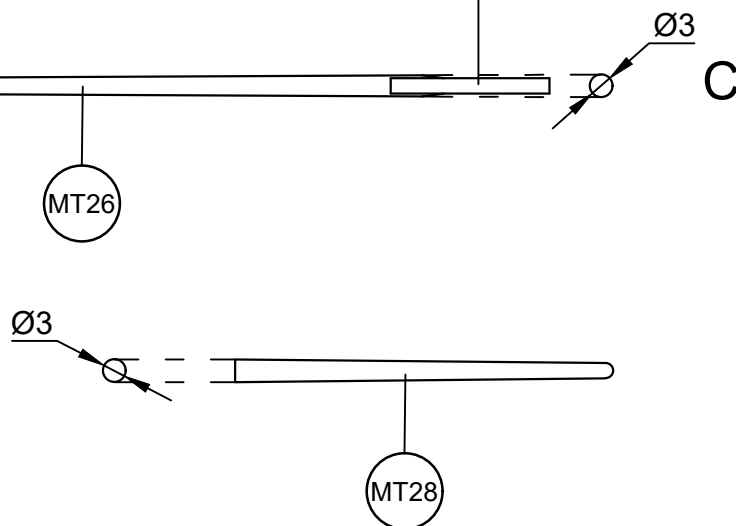
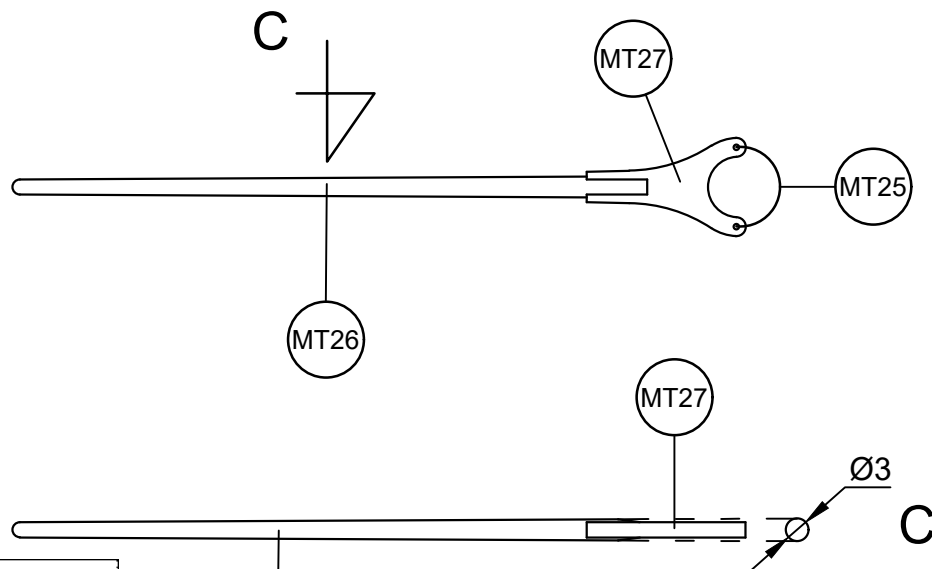
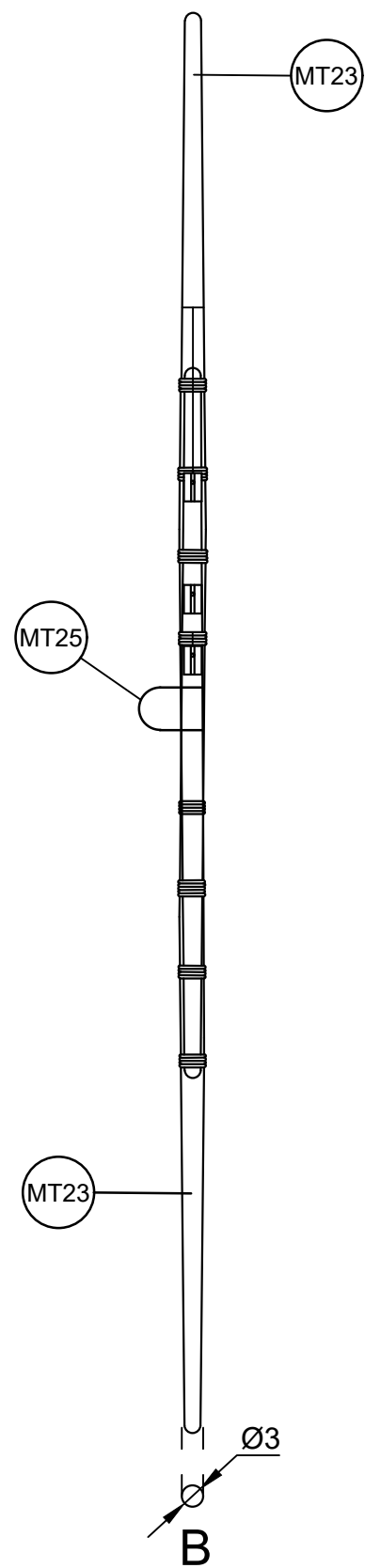
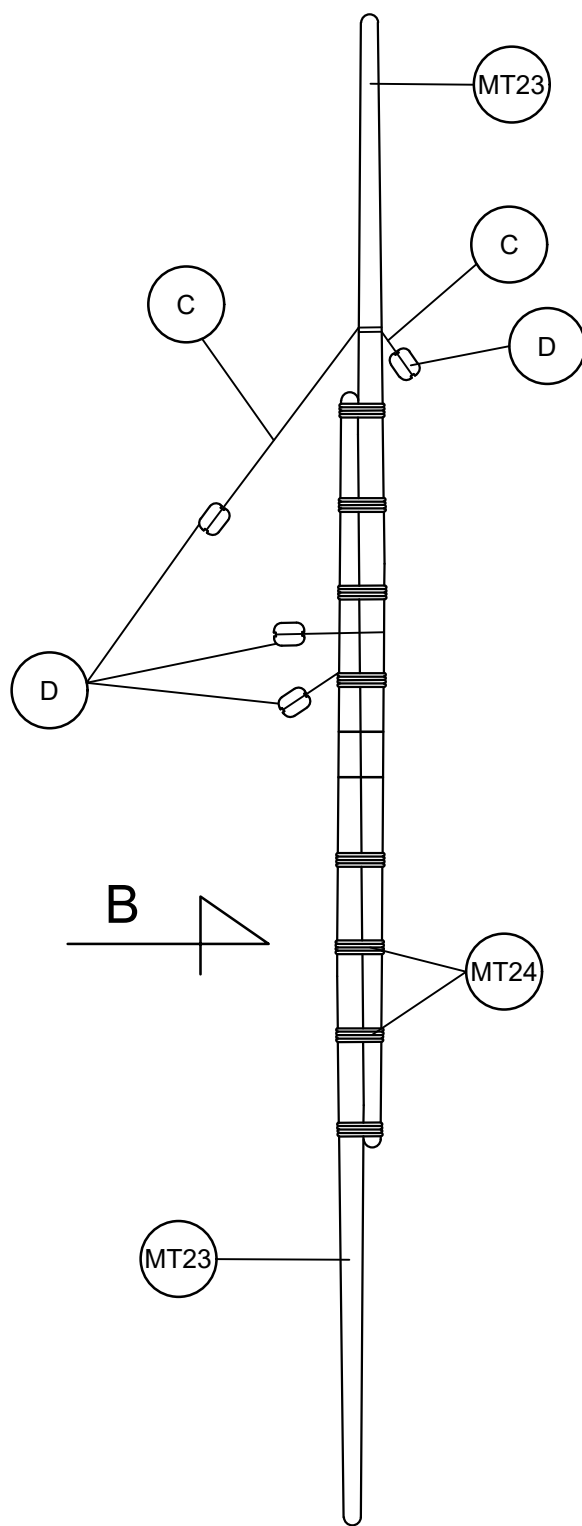
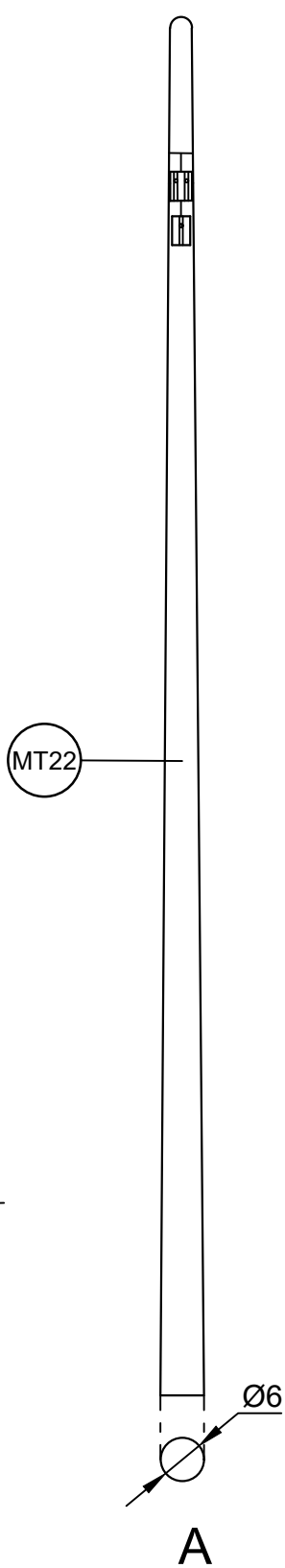
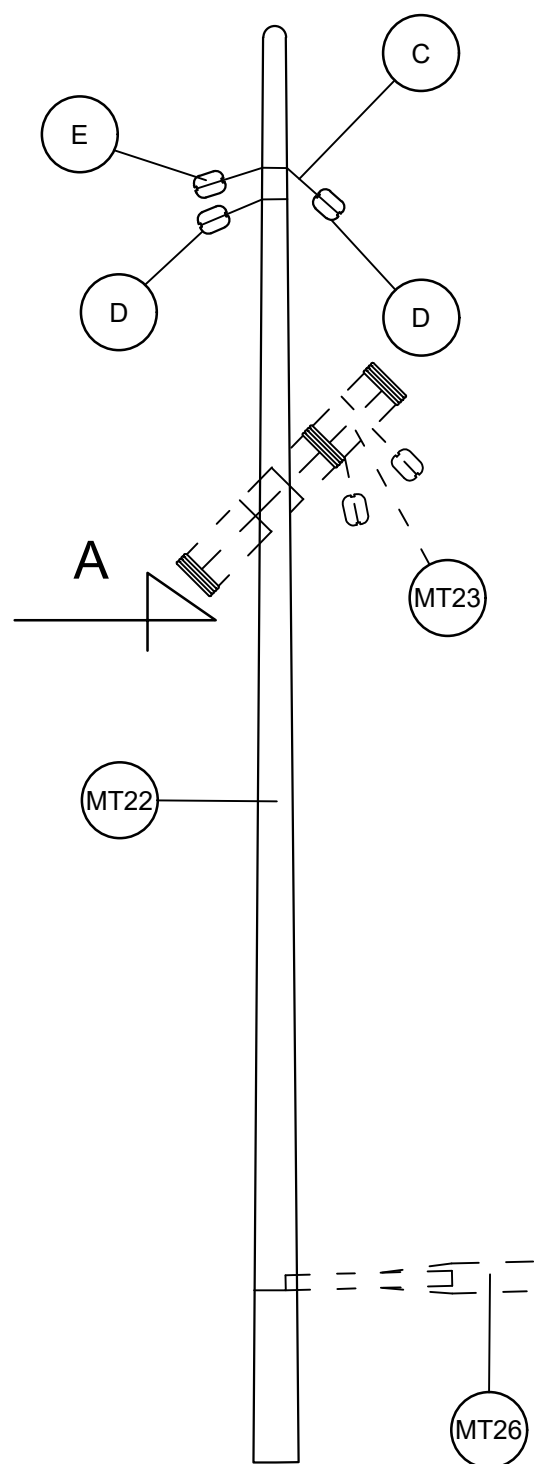
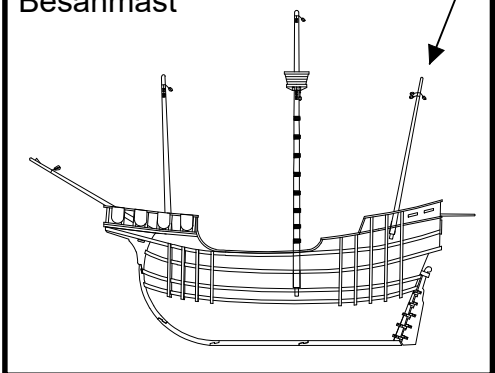

Nº/No. / Nº / Nr. / No	Medidas / Measurements / Dimensions / Maße / Misure	Material / Material / Matériau / Material / Materiale
MT22	ø6x190	Tilo / Lime wood / Tilleul / Linde / Tiglio
MT23	ø3x150	Tilo / Lime wood / Tilleul / Linde / Tiglio
MT24	ø0,50x120	Hilo marrón / Brown thread / Fil brun / braunes Baumwollfaden / Fila marrone
MT25	ø0,50x135	Hilo marrón / Brown thread / Fil brun / braunes Baumwollfaden / Fila marrone
MT26	ø3x84	Tilo / Lime wood / Tilleul / Linde / Tiglio
MT27	Preformado / Preformed / Préformé / Vorgeformt / Preformato	Metal / Metal / Metal / Metall / Metallo
MT28	ø3x50	Tilo / Lime wood / Tilleul / Linde / Tiglio
C	ø0,15x100	Hilo crudo / Raw thread / Fil brut / Rohes Baumwollfaden / Fila crudo
D	4	Madera / Wood / Bois / Holz / Legno
E	4	Madera / Wood / Bois / Holz / Legno

Santa María

OCCRE

A

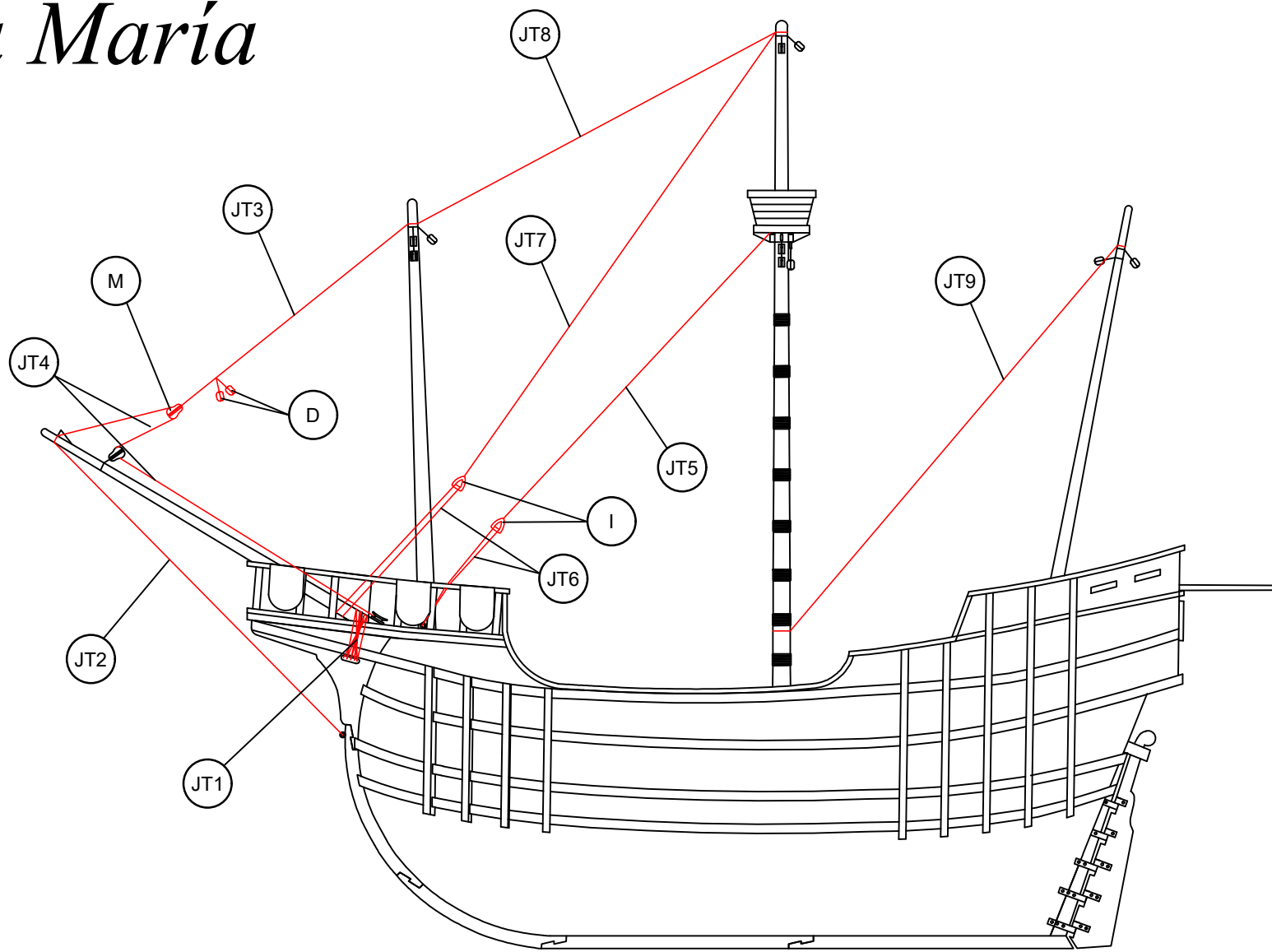

B

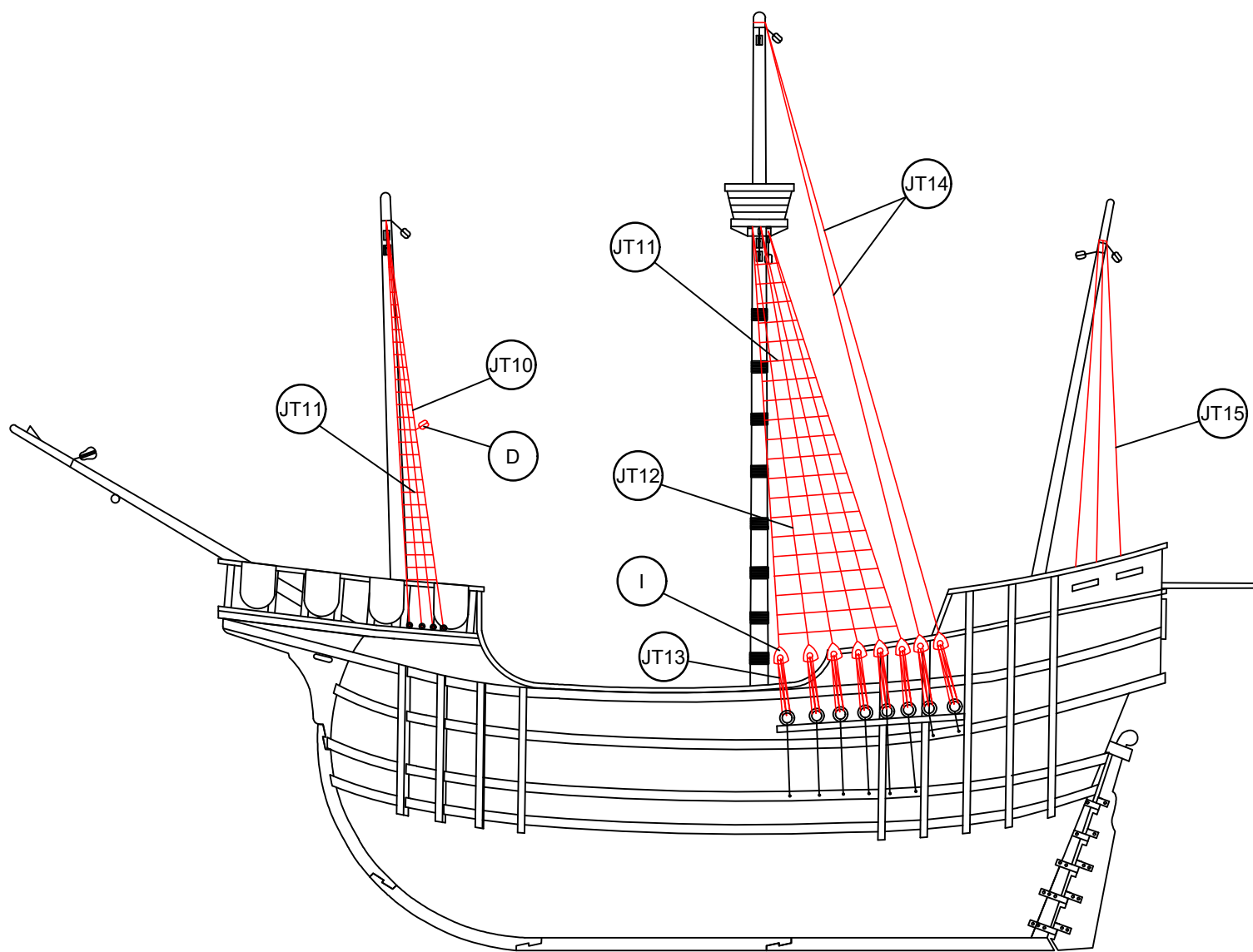

Nº/No./Nº / Nr. / No	Medidas / Measurements / Dimensions /Maße / Misure	Material / Material / Matériau / Material / Materiale	Nº/No./Nº / Nr. / No	Medidas / Measurements / Dimensions /Maße / Misure	Material / Material / Matériau / Material / Materiale
JT10	ø0,50x480	Hilo marrón / Brown thread / Fil brun /braunes Baumwollfaden / Filo marrone	JT14	ø0,50x375	Hilo marrón / Brown thread / Fil brun /braunes Baumwollfaden / Filo marrone
JT11	ø0,15x150	Hilo marrón / Brown thread / Fil brun /braunes Baumwollfaden / Filo marrone	JT15	ø0,50x390	Hilo marrón / Brown thread / Fil brun /braunes Baumwollfaden / Filo marrone
JT12	ø0,50x600	Hilo marrón / Brown thread / Fil brun /braunes Baumwollfaden / Filo marrone	D	4	Madera / Wood / Bois / Holz / Legno
JT13	ø0,15x250	Hilo crudo / Raw thread / Fil brut / Rohes Baumwollfaden / Filo crudo	I	7	Madera / Wood / Bois / Holz / Legno

Santa María

OCCRE

C

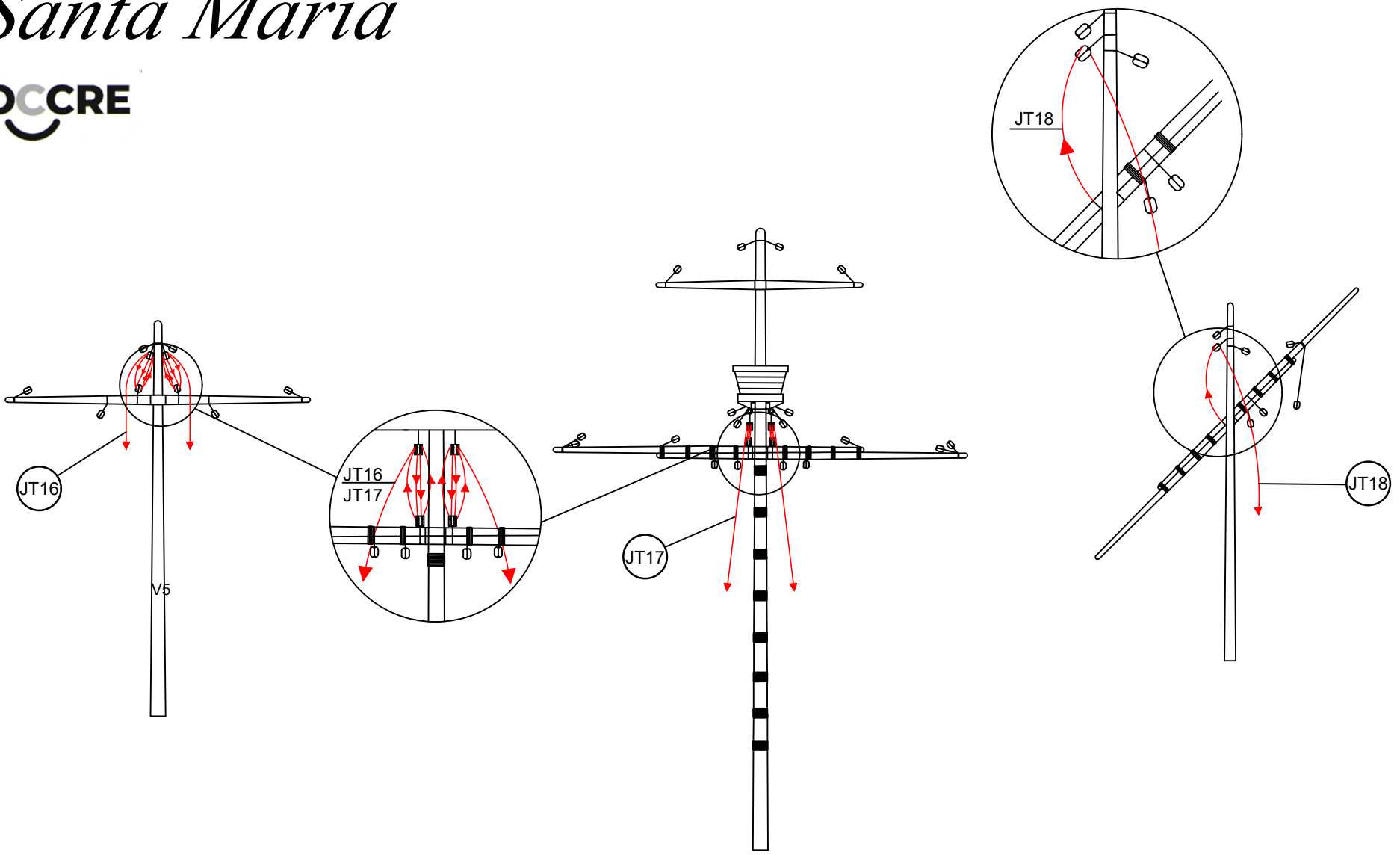

D

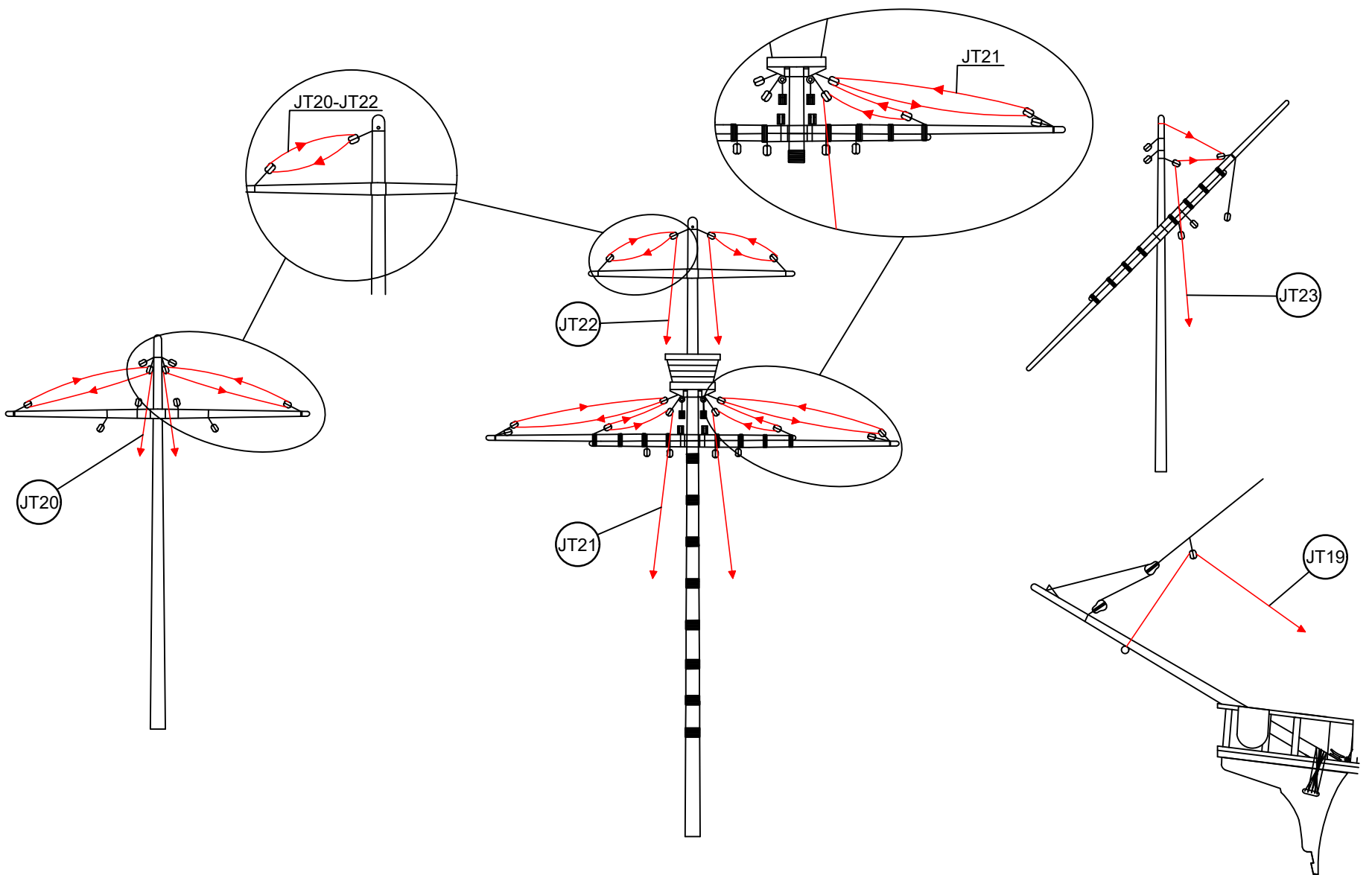

Santa María

OCCRE

Aparejo de velas / Sail rig / Gréement
Segel takelage / Sartiamе da vela

E

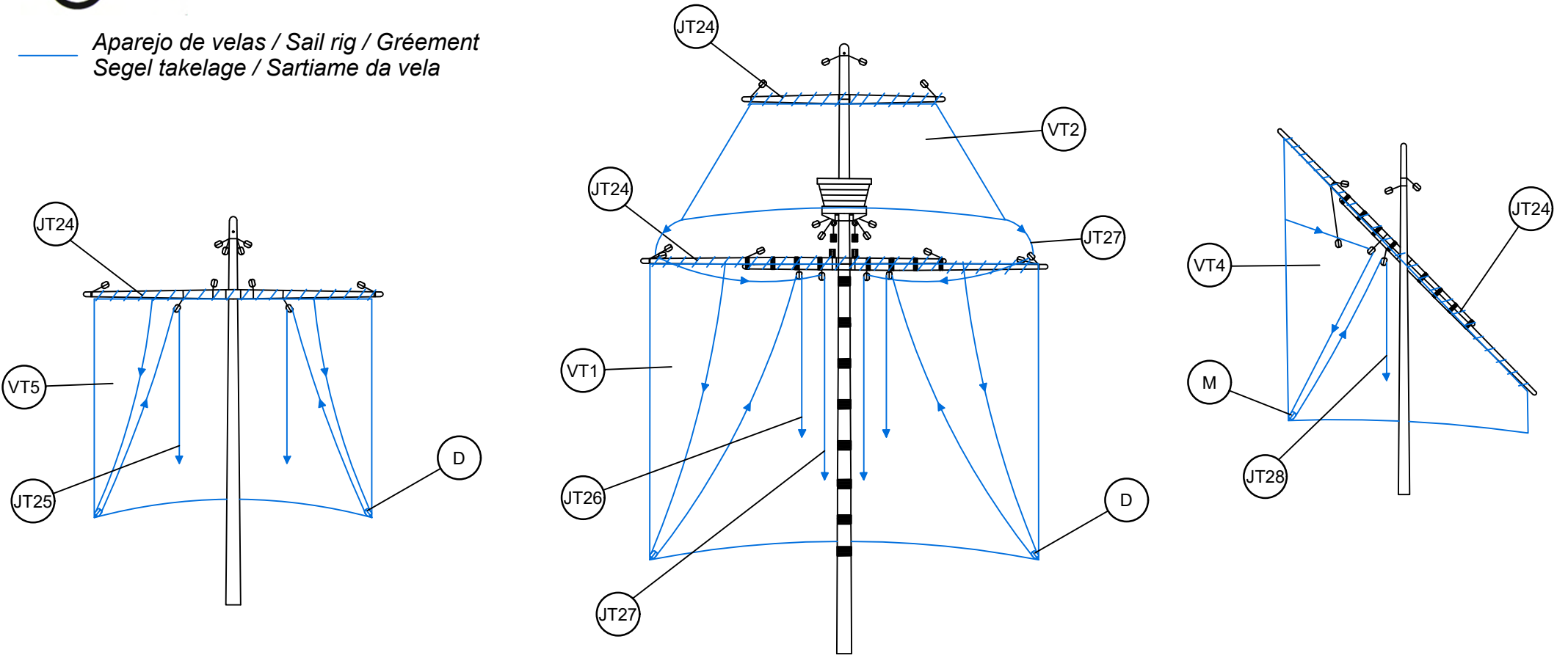

F

