

ANTES DE COMENZAR, RECOPILE TODO EL MATERIAL DE APOYO PARA EL MONTAJE: Instrucciones de montaje / ilustraciones paso a paso / planos y plantillas impresos a escala.

PREPARACIÓN DEL MATERIAL: Para poder identificar correctamente las piezas precortadas, antes de extraerlas de las planchas de madera, marque en ellas la misma numeración que aparece en la hoja "IP" (identificación de piezas), incluida en las instrucciones.

INICIO DEL MONTAJE: Con la ayuda de un cúter y procurando no colocar los dedos en la línea de corte, desprenda las piezas de las planchas eliminando los pequeños nervios que las sujetan. Seguidamente lije con suavidad las piezas con papel de lija de grano fino, para eliminar el repelo de las mismas. El orden numérico del paso a paso indica el orden de elaboración y colocación de las piezas. Es importante comprobar el ajuste de las piezas antes de pegarlas definitivamente.

LISTONES Y VARILLAS: Los modelos incorporan varios tipos de listones y varillas para elaborar las diferentes piezas. La lista de piezas proporciona información sobre el tipo de material y medidas. En algunos casos es conveniente ajustar las medidas sobre el propio modelo, conforme avanzamos en el montaje. De esta manera se consigue un mejor ajuste.

PEGAMENTOS RECOMENDADOS: Cola blanca o de carpintero. Para las uniones de piezas de madera y de todas aquellas piezas que no ofrezcan resistencia.

Pegamento rápido. Para piezas que sean difíciles de sostener y que necesiten un secado casi instantáneo.

Cola de contacto o de zapatero. Para todas aquellas piezas que se forren con chapas finas de madera o metal. En todos los casos, lea siempre las instrucciones de uso del fabricante.

SERVICIO DE ATENCIÓN AL CLIENTE: Para cualquier duda o información sobre el montaje de nuestros productos, puede contactar con nuestro Servicio Técnico en la dirección:

www.occre.com. Le atenderemos con mucho gusto.

BEFORE STARTING, MAKE SURE YOU HAVE ALL THE SUPPORT MATERIAL FOR ASSEMBLING THE MODEL:

Assembly Instructions / Step by step pictures / Plans and templates printed to scale.

PREPARING THE MATERIAL: In order to correctly identify the precut parts, before removing them from the wooden sheets, mark on them the same numbers that appear on the "IP"

(Part Identification) Sheet included with the instructions.

STARTING THE ASSEMBLY: Using a cutter, and making sure you do not put your fingers along the cutting line, remove the parts from the wooden sheets, eliminating the small sprues that hold them in place. In continuation smoothly sand down the parts, using fine grain sandpaper, to eliminate the pickup of the parts. The numerical order indicates the order in which the different parts must be made up and fitted.

STRIPS AND RODS: These models incorporate a variety of different types of strips and rods with which to make up the different parts of the kit. The list of parts proportions information on the type of material and measurements. In some cases it is advisable to adjust the measurements on the basis of the model itself, as assembly progresses. In this way you will achieve a better fit.

RECOMMENDED GLUES: White, or carpenter's glue: For joining pieces of wood together. Mainly used for gluing together the skeleton. Quick-drying glue. For parts that are difficult to hold in their final position and which need to set instantly. Recommended for fitting small parts. Contact or cobbler's glue. For gluing into place the parts that are covered with fine wood veneer to set instantly. In all cases, always follow the manufacturer's recommendations.

CUSTOMER ATTENTION SERVICE: In the case of whatsoever doubt or further information that you may require regarding the assembly of our products, please contact our Technical Service online at the address: www.occre.com. We will be delighted to attend to you.

AVANT DE COMMENCER, VÉRIFIEZ TOUT LE MATÉRIEL DE SOUTIEN POUR LE MONTAGE:

PRÉPARATION DU MATÉRIEL: Pour pouvoir identifier correctement les pièces prédécoupées, avant de les extraire des planches de bois, inscrivez sur elles la même numérotation qui apparaît sur la page « IP » (identification des pièces) comprise dans les instructions.

DÉBUT DU MONTAGE: À l'aide d'un cutter, et en essayant de ne pas poser les doigts sur la ligne de découpe, séparez les pièces des planches en éliminant les petits nerfs qui les retiennent. Puis poncez doucement les pièces à l'aide d'un papier de verre à grain fin, pour éliminer le contrefil. L'ordre numérique des étapes photographiques et des plans indique l'ordre d'élaboration et d'installation des pièces.

LISTEAUX ET BAGUETTES: Les modèles intègrent plusieurs types de listeaux et de baguettes destinés à confectionner les différentes pièces. La liste des pièces indique le type de matériau et les dimensions des pièces. Il est parfois recommandé d'ajuster les mesures sur le modèle lui-même, au fur et à mesure que nous avançons dans le montage. De cette manière, on obtient un meilleur réglage.

COLLES RECOMMANDÉES: Colle blanche ou de menuisier: Pour les unions de pièces en bois et de toutes les pièces qui n'offrent pas de résistance. Colle à séchage rapide: Pour les pièces qui sont difficiles à maintenir dans leur position et qui requièrent un séchage pratiquement instantané. Colle de contact ou de cordonnier: Pour toutes les pièces qui sont recouvertes de fines plaques de bois ou de métal. Dans tous les cas, lisez toujours les instructions d'utilisation du fabricant.

SERVICE CLIENT: Pour toute question ou information concernant le montage de nos produits, vous pouvez contacter notre Service Technique à l'adresse suivante: www.occre.com.

Nous répondrons avec plaisir à vos questions.

PRIMA D'INIZIARE, RIUNIRE TUTTO IL MATERIALE D'APPOGGIO PER IL MONTAGGIO: Istruzioni di montaggio, immagini passo per passo, planimetrie e modelli stampati in scala.

PREPARAZIONE DEL MATERIALE: Per poter identificare in maniera corretta i pezzi che sono stati ritagliati, prima di estrarli dai blister di legno occorre segnarli con la stessa numerazione che è indicata nella pagina "IP" (Identificazione pezzi) che si trova nelle istruzioni.

INIZIO DEL MONTAGGIO: Con l'aiuto di un cutter, ed evitando di collocare le dita lungo la linea di taglio, separare i pezzi dai blister eliminando i piccoli nervi che li mantengono attaccati.

In seguito, scartavetrare con delicatezza i pezzi, utilizzando una carta vetrata a grana fine, onde eliminare le sbavature degli stess. L'ordine numerico del passo per passo indica l'ordine d'elaborazione e di collocazione dei pezzi. È importante verificare che questi combacino bene, prima d'incollarli definitivamente.

ASTE E BACCHETTE: I modelli sono dotati di vari tipi di aste e bacchette per formare i diversi pezzi. L'elenco dei pezzi offre informazioni sul tipo di materiale e sulle misure. In alcuni casi è conveniente modificarne le misure quando sono sul modello, man mano che si avanza nel montaggio. In questo modo si potrà ottenere che combacino meglio.

COLLE RACCOMANDATE: Colla bianca o da falegname: Per unire tra loro i pezzi in legno e tutti quei pezzi che non presentino resistenza. Colla rapida: Per i pezzi difficili da sostenere e per i quali sia necessaria un'asciugatura quasi istantanea. Colla a contatto o da calzolaio: Per tutti quei pezzi che vengono rivestiti con fine lastre di legno o di metallo. In ogni caso, leggere sempre le istruzioni d'uso del produttore.

SERVIZIO ASSISTENZA CLIENTE: Per qualsiasi dubbio o informazione sul montaggio dei nostri prodotti, contattare il nostro Servizio Tecnico al seguente indirizzo: www.occre.com.

Seremo lieti di potervi aiutare.

BEVOR SIE MIT DEM ZUSAMMENBAU BEGINNEN, LEGEN SIE SICH BITTE ALLE HILFSMATERIALIEN FÜR DIE MONTAGE BEREIT:

Bastelanleitung / Maßstabgerechte Skizzen und Schablonen / Skizzen und Vorlagen.

VORBEREITUNG DER MATERIALIEN: Damit die einzelnen Bauteile korrekt zugeordnet werden können, empfehlen wir, auf den Holzplättchen vor dem Herausnehmen mit einem Bleistift die Nummer auf dem Blatt IP (Identifikation Teile) zu markieren.

BEGINN DES ZUSAMMENBAUS: Die Teile mit einem Schneidwerkzeug (Cutter) herauslösen und die kleinen Befestigungsenden entfernen. Dabei darauf achten, die Finger nicht zu verletzen. Danach die Teile vorsichtig mit feinem Schmirgelpapier säubern, um ausgefranste Ränder zu entfernen. Die Nummernfolge der Schritte auf Fotos und Skizzen gibt an, in welcher Reihenfolge die Teile zusammengebaut werden.

LEISTEN UND STÄBE: Die Modelle enthalten mehrere Arten von Leisten und Stäben, aus denen die einzelnen Teile des Bausatzes geformt werden. In einigen Fällen kann es angebracht sein, die Maße im Zuge des Zusammenbaus entsprechend dem Modell anzupassen. Auf diese Weise wird eine bessere Passform erricht.

EMPFOHLENE KLEBSTOFFE: Weißleim (Tischlerleim): Zum Kleben von Strukturteilen und allen nachgiebigen Teilen. Sekundenkleber: Für schwer zu haltende Teile, die schnell verklebt werden müssen. Kontaktkleber (Schusterleim): Für alle Teile, die mit dünnen Holz- oder Metallstücken zum Beplanken oder Verkleiden beklebt werden. Bitte beachten Sie stets die Hinweise des Herstellers.

UNSER KUNDENDIENST: Bei Fragen zum Aufbau unserer Modelle steht Ihnen unser Kundendienst zur Verfügung. Sie erreichen uns online unter: www.occre.com.

Wir stehen Ihnen gern mit Rat und Tipps zur Verfügung.

CASCO

FOTO 1. Monte la estructura del casco siguiendo el orden numérico del dibujo. Antes de encolar las cuadernas, verifique que encajen correctamente en su posición haciendo "tope" en los encajes correspondientes de la falsa quilla. Es importante que las cuadernas queden completamente perpendiculares a la falsa quilla. Para esta operación, utilice como adhesivo cola blanca (cola de carpintero).

FOTO 2. Forre la cubierta nº 14 con el forro nº 15. Utilice cola de contacto (cola de zapatero), como adhesivo. Corte el sobrante de forro con un cúter.

FOTO 3. Para simular la tablazón y el calafateado de la cubierta, resalte con un lápiz las líneas longitudinales que delimitan las chapas de forro. Por último, marque los puntos que simulan el claveteado.

FOTO 4. Siguiendo el mismo procedimiento que en las **fotos 2 y 3**, forre la cubierta bauprés nº 16. Pegue las cubiertas 14 y la 16 en su lugar con cola blanca.

FOTO 5. Antes de forrar la cubierta nº 18, trace con un lápiz una línea que la divida longitudinalmente en dos partes iguales. Empiece el forrado desde el centro hacia el exterior usando cola de contacto. De la vuelta a la pieza y sobre una superficie plana corte el sobrante de forro pero sin recortar los encajes que posee la cubierta en los laterales.

FOTO 6. Para simular la tablazón y el calafateado de la cubierta, resalte con un lápiz las líneas longitudinales que delimitan las chapas de forro. Trace líneas transversales de forma alterna, a 100 mm de longitud. Por último marque junto a las líneas transversales los puntos que simulan el claveteado. Péguela en su lugar con pegamento rápido para amoldarla a la curvatura.

FOTO 7. A continuación, forre la cubierta castillo nº 20 con el forro nº 21. Resalte también las líneas longitudinales y péguelas en su lugar con cola blanca. No recorte los encajes laterales.

FOTO 8. Forre la parte frontal superior de la cuaderna nº 2 con cola de contacto. El forrado es vertical.

FOTO 9. Forre el frontal de la cuaderna nº 10 con el forro nº 23. No forre los salientes superiores.

FOTO 10. La cubierta Toldilla también debe cubrirla con el forro indicado. Después de recortar los sobrantes, péguela en su emplazamiento. No recorte los encajes laterales.

FOTO 11. Encole a la falsa quilla los tacos de refuerzo nº 26, 27, 28 y 29. Coloque primero los nº 26. Utilice cola blanca.

FOTO 12. Pegue en popa los tacos de refuerzo nº 30 y 31. Los últimos en colocarse son los tacos nº 32 y 33.

FOTO 13. Aplique un tinte o barniz tono Roble claro a todas las cubiertas. Preferiblemente, use barniz acrílico satinado o mate.

FOTO 14. Realice con una lima plana un lijado al canto de las cuadernas en las zonas marcadas para unificar las superficies.

FOTO 15. En popa, realice la misma operación en las zonas marcadas.

FOTO 16. Compruebe el buen asentamiento de las amuradas nº 34. Para evitar roturas, se aconseja humedecer las piezas con agua caliente y torsionarlas para que cojan la forma.

FOTO 17. Encole y clave las amuradas respetando los 5 mm para la Roda, indicados en la foto. Vea también la foto 38. Utilice cola blanca.

FOTO 18. Continúe clavando en sentido a popa hasta dejar las piezas bien sujetas.

FOTO 19. Utilice los listones nº 35, 36 y 37 para rematar los frontales de la cubierta toldilla.

FOTO 20. En la cubierta castillo, también remataremos el frontal con los listones nº 38 y 39, dejando las aperturas que se aprecian.

FOTO 21. Para conseguir una buena superficie de contacto para las tracas de forro, con la ayuda de un lijador, rebaje los tacos de refuerzo y el canto de las cuadernas **de proa hacia popa**.

FOTO 22. Realice la misma operación que en la foto anterior pero esta vez en la popa del barco y lijando **de popa hacia proa**.

FOTO 23. En toda la parte central, realice también un lijado suave.

FOTO 24. Antes de empezar a forrar el casco, se recomienda sumergir en agua las tracas nº 40 y 41 al menos durante una hora para que la madera recupere su elasticidad original. Empezando por las cuadernas centrales, encole y clave la traca maestra nº 40, utilizando como guía los encajes de las cuadernas. Realice el forrado simultáneamente a ambos lados del casco; es decir, por cada traca colocada en el lado izquierdo, coloque otra en el lado derecho.

FOTO 25. Las tracas deben respetar el margen marcado en la foto de 5 mm que es casi el mismo grueso que posee la falsa quilla central. En este margen se colocará posteriormente la roda nº 46 del paso 38.

FOTO 26. Las tracas deben llegar en popa hasta el final de los refuerzos. Corte con una sierra el sobrante de las tracas.

FOTO 27. Encole y clave la primera traca de forro nº 41 por encima de la traca maestra. Desde las amuradas se clavarán tres tracas hacia la traca maestra. Encole también los laterales de cada traca para que se unan entre sí. Utilice cola blanca.

FOTO 28. Desde la falsa quilla, encole y clave cuatro tracas en sentido a la traca maestra. Entre las ya colocadas, se clavará otra traca aproximadamente en el medio del espacio resultante.

FOTO 29. Observe un detalle de cómo terminan las tracas en la popa del casco.

FOTO 30. Para cerrar el forro del casco, elabore los atunes a medida, (llamamos atunes a las tracas de forro que son afiladas por los dos extremos). Para completar el forro en popa, elabore las cuñas.

FOTO 31. Cubra con tracas la parte exterior de las amuradas. Utilice pegamento rápido para las zonas donde no se pueden utilizar puntas. Con un cúter, recorte los sobrantes del forro y abra de nuevo los orificios de las troneras para que no queden ocultos.

FOTO 32. Una vez acabado el proceso de forrado, lije todo el casco con un lijador y lime las cabezas de las puntas con una lima hasta conseguir una superficie lisa y uniforme.

FOTO 33. Forre el exterior de las amuradas con el forro nº 44, empezando desde su base hasta cubrirlas totalmente. Inicie el forrado del casco justo por debajo del forro de las amuradas con las piezas nº 43 y continuando en dirección a la falsa quilla. Alterne el forrado a ambos lados del casco. Para este proceso, utilice cola de contacto. Pegue los trancañiles nº 42 contra la amurada y sobre la cubierta.

FOTO 34. El proceso de forrado es el mismo que el realizado en el primer forro. Para cerrar el forro del casco, elabore los atunes y cuñas a medida.

FOTO 35. El aspecto del forrado completo es el que se aprecia en la foto. Realice un lijado suave para unificar toda la superficie. Como podrá comprobar, los listones que cubren el casco se han realizado a trozos como era en la realidad.

FOTO 36. Seleccione los listones para elaborar los cintones nº 45. Lije los listones y sumérjalos en agua al menos durante una hora para que ganen elasticidad. Estos cintones se pueden tefir con betún de Judea para darles otro tono. Ajuste y pegue los cintones en el casco comenzando desde arriba. Observe también el plano 1. Utilice pegamento de secado rápido. La parte posterior se lijará para realizar el paso 40. Colóquelos a trozos como era en la realidad.

FOTO 37. En proa, los cintones tienen un espacio que se ha reservado. Respete esta separación para colocar las piezas del paso 43.

FOTO 38- 39. Observe el plano 2 y ajuste y encole las piezas nº 46, 47, 48, 49 y 50. También puede teñir las piezas antes de colocarlas. Utilice pegamento rápido.

FOTO 40. Realice un orificio de diámetro 6 mm paralelo al codaste para la entrada del timón. Pegue centrado el espejo de popa. Utilice pegamento rápido.

FOTO 41 - 42. Use los listones necesarios para confeccionar las tapas de regala nº 52, 53, 54, 55 y 56. Los remates nº 57 se consiguen usando una porción de varilla de diámetro 5 mm. Corte y pegue el cintón nº 58. Use pegamento rápido.

FOTO 43. Pegue siguiendo el orden establecido las diferentes piezas indicadas. Tiña las piezas más oscuras, si lo desea. Retoque, si fuera necesario, las aperturas de los marcos nº 65.

FOTO 44- 45. Enmarque la escotilla central con los listones indicados en las fotos. Barnice todo el casco con barniz tapa-poros incoloro satinado (Lea detenidamente las instrucciones de uso del fabricante). A partir de esta fase de montaje, barnice todas las piezas de madera que se deban incorporar al barco.

FOTO 46. Pegue en el casco las piezas nº 73 a 77. Decore la puerta nº 74 antes de pegarla. Tiña, si lo desea, las piezas 77. Vea el plano 2 para confeccionar la pieza 75.

FOTO 47. Realice dos ranuras verticales a cada lado del timón usando una sierra. Ajuste la medida de las bisagras con unos alicates de corte. Para ello, observe el plano 1. Componga la pala del timón con las piezas que muestra la imagen (tíñala, si lo desea). Una la pala del timón al casco con las bisagras.

FOTO 48. Decore dos puertas nº 74 y péguelas en la cuaderna que está debajo de la cubierta indicada. Corte y encole los puntales nº 81 y dos escuadras nº 82. Coloque las columnas nº 83 y sobre ellas los pasamanos nº 84 y 85.

FOTO 49. Realice las mesas de guarnición nº 86 y 87. Realice los orificios de diámetro 1 mm y añada las escuadras nº 82. Péguelas a las amuradas. Elabore los Bitones nº 88. Realice en ellos los rebajes con un limatón o tallándolos con un cutter. Péguelos distribuidos como muestra el plano 2.

FOTO 50. Confeccione las mesas nº 89 con sus escuadras nº 82 y péguelas al casco. Vea el plano 2. Confeccione el cajón de los baldes nº 91, 92 y 93, péguelo sobre las escuadras de los puntales. Los bitones nº 90, se deben cortar y pegar donde indica el plano 2.

FOTO 51. Practique un rebaje a los cintones para la colocación de las defensas nº 96 y 97 del paso siguiente. Corte y pegue las defensas nº 94.

FOTO 52. Pegue un primer piso de defensas nº 96 y, sobre éstas, dos nº 97. Sobre las defensas nº 94, se pegan las nº 95. Pegue sobre éstas los remates nº 98 y lime los finales para que queden redondeados.

FOTO 53. Pegue las bases escalas nº 99 y 101 y, sobre éstas, los escalones nº 100 y 102. Observe su emplazamiento y distribución en la foto.

FOTO 54. Añada al campanario nº 103 las piezas nº 104, 105 y B. Péguelo en la cubierta castillo. Coloque las columnas nº 83 y su pasamanos nº 106. Incorpore los cáncamos B.

FOTO 55. Estas piezas son de un metal dúctil. Antes de pegarlas se deben adaptar a la curvatura del espejo y laterales. Después de pintarla se podrá pegar. Utilice pegamento de secado rápido

FOTO 56. Pegue las piezas nº 107 centradas en su emplazamiento. Pinte o decore las bases jardines nº 111 y los coronamientos nº 112 antes de colocarlos. Coloque también los cáncamos indicados.

FOTO 57. Pinte y pegue las piezas nº 113 con la misma configuración mostrada. Confeccione los cadenotes nº 114 con las vigotas H. Coloque los cadenotes hasta completar las mesas de guarnición sujetándolos con puntas al casco. Vea el plano 1.

FOTO 58. Por debajo del adorno nº 109, pegue el cintón nº 115. Retóquelo si fuera necesario. Realice un orificio de diámetro 1,5 mm para colocar posteriormente el farol del paso 66.

SUPERESTRUCTURA

FOTO 59. Encaje las tiras de enjaretado nº 116 entre sí, hasta completar una pieza de 30 unidades. Para este proceso, utilice pegamento de secado rápido.

FOTO 60. Los enjaretados se cortarán a medida que se monten las piezas en las que intervienen éstos. Se tomarán las medidas del plano 2. Llegada esta fase de la construcción de la maqueta, siga el orden numérico establecido y elabore las piezas representadas en este apartado. Algunas de estas piezas se deben pintar y decorar. Para ello, utilice pinturas acrílicas al agua. Una vez elaboradas, las piezas deberán pegarse en la posición que muestran las imágenes y con la distribución que facilitan los planos. Utilice pegamento de secado rápido para el montaje y colocación.

FOTO 61. Monte y decore las anclas con sus cepos nº 169 y 170. Fije el cable nº 171 a la anilla K del extremo del ancla. Sujete un cuadernal E con el hilo C.

FOTO 62. Pinte el casco nº 172 en color marrón oscuro. Realice el entarimado nº 173 en el fondo del casco. Coloque finalmente las bancadas nº 174.

FOTO 63. La barca se sujetará sobre dos listones nº 175 colocados sobre los travesaños de cubierta. Sujétela con un aparejo nº 176 y los cáncamos B.

FOTO 64. Coloque las anclas sujetándolas con un acollador nº 244. El cable nº 171 se hará pasar por los escobenes. Realice previamente un orificio de 3 mm de diámetro hacia el interior del casco. Coloque un motón D sujeto a un cáncamo B por medio de un estrobo C en cada lateral del casco. Dé forma al mascarón nº 177 para adaptarlo a la roda, decórelo y pegue sobre él la corona nº 178.

FOTO 65. Coloque los cáncamos B indicados y los aparejos nº 176. En esta foto, se puede apreciar un detalle de los acolladores nº 244 de los mástiles. Vea el plano 5, figura A.

FOTO 66. Monte el conjunto del fanal con las piezas indicadas. El adorno nº 183 se realiza retorciendo dos porciones de hilo de latón y pegándolos lateralmente a la ventana nº 182. El mástil de la bandera se insertará y pegará en los soportes nº 179.

ARBOLADURA

Para elaborar los mástiles, el primer paso será cortar las varillas a las medidas que indica la lista de piezas, o bien tomándolas directamente de los planos 3 y 4 que están impresos a escala 1/1. Todos los mástiles y vergas tienen cierta conicidad.

FOTO A. Para realizar la conicidad a los mástiles lije la varilla (con un lijador), aumentando el desgaste de ésta a medida que se acerca al extremo donde se quiere disminuir el diámetro. Haga rodar la varilla para que el desgaste sea igual por todo el contorno.

FOTO B. Repita la operación hasta conseguir llegar al diámetro que indica el plano. Observe la diferencia de una varilla tratada a la otra sin elaborar.

FOTO C. Para elaborar la conicidad de las vergas, realice las mismas operaciones pero esta vez a ambos extremos de la varilla.

Para realizar correctamente los mástiles de este modelo, se deberán tener en cuenta:

- Los planos
- Las fotos de detalle de los mástiles
- Las medidas y descripción de materiales de la lista de piezas
- Las hojas "IP" de identificación de piezas

Los mástiles se deberán barnizar y algunas de las piezas que los componen se deberán pintar. Ver fotos de detalle de mástiles.

Una vez montados y barnizados los mástiles, colóquele los aparejos, (estrobos, cuadernales, cáncamos, motones, etc.) y fíjelos al barco. Los mástiles se deben introducir hasta hacer tope en los encajes de la falsa quilla.

JARCIA

Para elaborar la jarcia de este barco, siga el orden alfabético de las figuras impresas junto con las instrucciones, que indican el orden de colocación de (hilos, vigotas, motones, etc.). Vea el plano 5.

Utilice el plano 3 para identificar las velas. Los hilos que cuelgan del centro de las velas llamados rizos, se han cosido a parte utilizando hilo de 0,50 mm marrón.

Para simular el envejecido de las velas, hiérvalas con té.

HULL

PHOTO 1. Assemble the hull structure by following the numerical order of the drawing. Before gluing the frames in place make sure that they are correctly fitted into position "abutting" up against the corresponding slots on the false keel. It is important that the frames are completely perpendicular to the false keel. For this operation use white glue (carpenter's glue) as the adhesive.

PHOTO 2. Line the deck, no. 14, using the liner no. 15. Use contact glue (cobble's adhesive), as an adhesive. Trim off any excess using a cutter.

PHOTO 3. To simulate the planking and the caulking on the deck, highlight the lengthways lines that mark out the lining sheets with a pencil. Finally, mark the points that simulate the nails.

PHOTO 4. Following the same procedure as in **photos 2 and 3**, line the bowsprit deck (no. 16). Glue deck (14) and deck (16) in place using white glue.

PHOTO 5. Before lining deck (no. 18) use a pencil to trace a line that divides it lengthways into two equal parts. Start lining from the centre towards the edges, using contact adhesive. Turn the part round and, on a flat surface, cut off the excess lining, but do not trim off the slots that run along the edge of the deck.

PHOTO 6. To simulate the planking and caulking of the deck, using a pencil highlight the lengthways lines that mark out the lining sheets. Trace alternating crossways lines every 100 mm. of length. Finally, alongside the crossways lines mark the points that will simulate nails. Glue it into place using quick-drying adhesive, so that it is moulded to the curve.

PHOTO 7. Now line the forecastle deck (no. 20) using liner (no. 21). Also highlight the lengthways lines and glue them into place using white glue. Do not trim off the slots on the edges.

PHOTO 8. Line the front, top part of frame (no. 2) using contact adhesive. The lining is vertical.

PHOTO 9. Line the front of frame (no. 10) using liner (no. 23). Do not line the top overhangs.

PHOTO 10. The quarter deck also has to be lined using the indicated liner. After trimming off any excess glue it into place. Do not trim off the slots on the edges.

PHOTO 11. Glue the false keel into place on the battens (nos. 26, 27, 28 and 29). First fit the battens (26). Use white glue.

PHOTO 12. Glue the battens (nos. 30 and 31) into place on the stern. Finally glue into place the battens (nos. 32 and 33).

PHOTO 13. Apply a light oak shade of stainer or varnish to all of the decks. Preferably use a satin or matt finish acrylic varnish.

PHOTO 14. Using a flat file, file down the edge of the frames in the marked areas, to unify the surfaces.

PHOTO 15. Carry out the same operation in the marked area at the stern.

PHOTO 16. Make sure that the bulwarks (no. 34) are well seated. To avoid any breakages dampen the parts with hot water and bend them so that they adapt to the shape.

PHOTO 17. Glue and pin the bulwarks into place, respecting the 5 mm space left for the stem, as indicated in the photo. Also refer to **photo 48**. Use white glue.

PHOTO 18. Continue to pin, working towards the stern, until the part is firmly attached.

PHOTO 19. Use the strips (nos. 35, 36 and 37) to finish off the front parts of the quarter deck.

PHOTO 20. Also finish off the front parts of the forecastle deck using the strips (nos. 38 and 39), leaving the openings that can be seen.

PHOTO 21. To achieve a good contact surface for the lining strakes, using sandpaper, sand down the battens and the edge of the frames **working from the bow to the stern**.

PHOTO 22. Carry out the same operation as in the previous photo, but this time at the stern of the ship and sanding down from **stern to bow**.

PHOTO 23. Also gently sand down the whole of the central part.

PHOTO 24. Before starting to line the hull we recommend that you soak the strakes (nos. 40 and 41) in water, for at least an hour, so that the wood recovers its original elasticity. Starting with the central frames, glue and pin the master strake (no. 40), using the slots in the frames as a guide. Carry out the lining work simultaneously on both sides of the hull; i.e. every time you attach a strake to the left side attach another to the right side.

PHOTO 25. The strakes must be attached respecting the 5 mm margin marked in the photo, which is almost the same thickness as the central false keel. The stem, see **photo 38**, will be fitted into this margin.

PHOTO 26. At the stern the strakes must reach to the end of the battens. Cut the excess lengths of strakes using a saw.

PHOTO 27. Glue and pin the first lining strake (no. 41) above the master strake. From the bulwarks pin three strakes in place, down to the master strake. Also glue the sides of each strake so that they are joined together. Use white glue.

PHOTO 28. Working up from the false keel to the master strake, pin four more strakes into place. Pin another strake, approximately in the middle of the gap left between those already attached.

PHOTO 29. Note the close up view of how the strakes are finished at the stern of the hull.

PHOTO 30. To finish off the lining of the hull, use pieces of strake, filed at both ends, to fill in the gaps. To finish off the lining at the bow used wedge shaped pieces of strake.

PHOTO 31. Cover the outside of the bulwarks with strakes. Use quick-drying glue in those areas where they cannot be pinned. Using the cutter, trim off any excess lining and reopen the holes left for the gun ports, so that they are not hidden.

PHOTO 32. Having finished the lining process, sand down the whole of the hull, using a sander and file off the heads of the pins with a file, until you have ensured a smooth and even surface.

PHOTO 33. Line the exterior of the bulwarks using the lining sheet (no. 44), starting from the base until they are completely covered. Start the lining of the hull from just below the bulwarks lining, using the sheets (no. 43) and continue down to the false keel. Alternate the lining work on both sides of the hull. Use contact adhesive for this process. Glue the waterways (no. 42) into place against the bulwark and on the deck.

PHOTO 34. The lining process is the same as was used for the first lining. To finish off the hull lining use pieces of strakes filed to a point at both ends or in wedge shapes, made to measure.

PHOTO 35. The lining when finished should appear as it does in the photo. Gently sand down the whole surface so that it is uniform. As you will be able to see, the strips that cover the hull have been made using lengths as they were in reality.

PHOTO 36. Select the strips to make up the rubbing strakes (no. 45). Sand the strips down and soak them in water for at least an hour so that they gain in elasticity. These rubbing strakes can be stained using shoe polish, to give them a different shade. Adjust and glue the rubbing strakes to the hull, starting from above, check on plan 1. Use quick-drying glue. The back part must be sanded down, so that step 40 can be carried out. Fit them in pieces as was the case in reality.

PHOTO 37. At the bow the rubbing strakes have a space that has been set aside. Respect this separation to fit the parts indicated in **photo 43**.

PHOTO 38- 39. Look at plan 2 and then fit and glue the parts (nos. 46, 47, 48, 49 and 50) into place. These parts may also be stained before they are fitted into place. Use quick-drying glue.

PHOTO 40. Make a 6 mm diameter hole parallel to the stern post, in which to fit the rudder. Centre the upper stern and glue it into place. Use quick drying glue.

PHOTO 41 - 42. Use the necessary strips to make up the limber boards (nos. 52, 53, 54, 55 and 56). The finials (no. 57) are made up using lengths of 5 mm. diameter rod. Cut and glue the rubbing strake (no. 58) into place. Use quick-drying glue.

PHOTO 43. Following the order established for the different parts indicated. If you want stain them a darker shade. Retouch if necessary the openings of the frames (no. 65).

PHOTO 44- 45. Frame the central hatch, using the strips indicated in the photos. Varnish the whole of the hull using colourless, satin-finish pore-filler varnish (Carefully read the manufacturer's instructions for use). From this stage of assembly on varnish all of the wooden parts that have to be incorporated to the ship.

PHOTO 46. Glue the parts (nos. 73 to 77) to the hull. Decorate the door (no. 74) before gluing it in place. If you want stain the parts (no. 77). Check on plan 2 to make up the part (no. 75).

PHOTO 47. Make two vertical slots on each side of the rudder, using a saw. Adjust the size of the hinge, using snipping pliers. To do so check plan 1. Make up the rudder blade using the parts shown in the image (stain them if you ant). Join the rudder blade to the hull with the hinges.

PHOTO 48. Decorate the doors (no. 74) and glue them to the frame that is below the indicated deck. Cut out and glue the pillars (no. 81) and the two brackets (no. 82). Fit the columns (no. 83) into place and attach the handrails (nos. 84 and 85) to them.

PHOTO 49. Make up the channels (nos. 86 and 87). Make 1 mm diameter holes and attach the brackets (no. 82). Glue them to the bulwarks. Make up the samson posts (no. 88), make the recesses using a round file, or cut them out using a cutter. Glue them in place as indicated in plan 2.

PHOTO 50. Make up the channels (no. 89) with the brackets (no. 82) and glue them to the hull. See plan 2. Make up the bucket box (nos. 91, 92 and 93); glue it onto the pillar brackets. The samson posts (no. 90) must be cut and glued into place as shown in plan 2.

PHOTO 51. Make a rebate in the strakes in order to fit the fenders (nos. 96 and 97) in the next step. Cut put and glue the fenders (no. 94).

PHOTO 52. Glue a first level of fenders (no. 96) and over these two of the fenders (no. 97). Above the fenders (no. 94) glue the fenders (no. 95), then above these glue the finials (no. 98) and file down the ends so that they are rounded.

PHOTO 53. Glue the basis of the stairs (nos. 99 and 101) and onto these the rungs (nos. 100 and 102). Check the photo to see how they are fitted and laid out.

PHOTO 54. Add the parts (nos. 104 and 105) and the eyebolts (B) to the bell tower (no. 103) and then glue it to the forecastle deck. Fit the columns (no. 83) and the handrails (no. 106). Incorporate the eyebolts (B).

PHOTO 55. These parts are made of a ductile metal. Before gluing them in place they must be bent to adapt to the curve of the upper stern and gallery sides. When this has been painted it can be glued in place, using quick-drying glue.

PHOTO 56. Centre and fit the parts (no. 107) into place. Paint or decorate the quarter galley bases (no. 111) and the taffrails (no. 112), before fitting them in place. Also fit eyebolts as indicated.

PHOTO 57. Paint and then glue the parts (no. 113) using the same configuration shown. Make up the chain plate (no. 114), along with the clump blocks (H). Fit the eyebolts to complete the channels, pinning them to the hull. See plan 1.

PHOTO 58. Glue the rubbing strake (no. 115) into place below the decoration (no. 109). Retouch if necessary. Make a 1.5 mm diameter hole in which to fit the fanal, as shown in step 66.

SUPERSTRUCTURE

PHOTO 59. Fit the strips (no. 16) for the grating together, until completing a part with 30 units. For this process use quick-drying glue.

PHOTO 60. The sections of grating are cut to size as the parts that make them up are assembled. Take the measurements from plan 2. Having reached this stage of the assembly of the model, follow the established numerical order and make up the parts indicated in this section. Some of these parts have to be painted and decorated, to do so use water-based acrylic paints. The parts, once assembled, will have to be glued in place as shown in the images and laid out as indicated in the plans. Use quick-drying glue to assemble the parts and fit them into place.

PHOTO 61. Assemble and decorate the anchors and their stocks (nos. 169 and 170). Attach the cables (no. 171) to the ring (K) at the end of the anchor. Attach a pulley (E) using the slings (C).

PHOTO 62. Paint the boat hull (no. 172) dark brown. Make up the boarding (no. 173) at the bottom of the hull. Finally fit the thwarts (no. 174) into place.

PHOTO 63. The boat is supported by two supports (no. 175) fitted over the deck beams. Use the tackle (no. 176) to hold it in place, along with the eyebolts (B).

PHOTO 64. Fit the anchors into place, tying them down with a lanyard (no. 244). The anchor cables (no. 171) must be threaded through the hawses. Previously make a 3 mm diameter hole in the hull. Fit a block (D); tie it off to an eyebolt (B), by means of a sling (C) on each side of the hull. Give shape to the figurehead (no. 177), to adapt it to the stem, decorate it and glue it to the pendant (no. 178).

PHOTO 65. Fit the eyebolts (B) as indicated and the tackle (no. 176). In this photo you can see a close up of the mast lanyards (no. 244). See plan 5, figure A.

PHOTO 66. Make up the fanal assembly using the parts indicated. The decoration (no. 183) is attached by twisting two lengths of brass wire and gluing them to the side of the window (no. 182). The flag mast is inserted and glued to the supports (no. 179).

MASTS AND RIGGING

In order to make up the masts the first step is to cut the rods to size, as indicated in the parts list, or by taking measurements directly from plans 3 and 4, which are printed in 1/1 scale.

All of the masts and yards have a certain conical shape to them.

PHOTO A. In order to achieve this conical shape for the masts, sand down the rod (using a sander), sanding down more as you get closer to the end where you want to decrease the diameter. Roll the rod so that the wear is the same all round it.

PHOTO B. Repeat the above operation until the diameter is as indicated in the plan. Note the difference between a treated rod and another that has not been worked on.

PHOTO C. To ensure the conical shape of the yards carry out the same operations as above, only this time at both ends of the rod.

In order to make up the masks for this model correctly you must take the following into account:

- Plans
- The close up photos of the masts
- The measurements and description of the materials given in the parts list
- The "IP" Parts Identification sheets

The masts must be varnished and some of the parts that make them up will have to be painted. See close up photos of the masts.

Once the masts have been assembled and varnished attach their tackle (slings, blocks, eyebolts, clump blocks, etc.) and attach them to the ship. The masts must be inserted until they come up against the slots of in the false keel.

RUNNING GEAR

In order to make up the running gear for this ship follow the alphabetic order printed together with the instructions, indicating the order for fitting (ropes, clump blocks, blocks, etc.). See plan 5.

Use plan 3 to identify the sails. The lengths of rope that hang from the centre of the sails, called reefs, have been stitched on apart, using 0,50 mm brown thread.

To simulate the aging of the sails, boil them in tea.

COQUE

PHOTO 1. Monter la structure de la coque en suivant l'ordre numérique du dessin. Avant de coller les couples, vérifier qu'ils s'emboîtent correctement à leur place et pénètrent « à fond » dans les emboîtures de la fausse quille. Il est important que les couples soient parfaitement perpendiculaires à la fausse quille. Pour réaliser cette opération, on utilisera de la colle blanche (colle de menuisier).

PHOTO 2. Border le pont n° 14 avec le bordé n° 15. Utiliser de la colle contact (colle de cordonnier). Couper le bordé excédentaire avec un cutter.

PHOTO 3. Pour simuler le bordage et le calfatage du pont, faire ressortir au crayon les lignes longitudinales qui délimitent les plaques de bordage. Pour terminer, marquer à proximité des lignes transversales les points qui simuleront le cloutage.

PHOTO 4. Border le beauprés n° 16 en suivant le même procédé que sur les **photos 2 et 3**. Coller les ponts 14 et 16 à leur place avec de la colle blanche.

PHOTO 5. Tracer une ligne au crayon qui divise dans le sens de la longueur le pont n° 18 en deux parties égales. Commencer le bordage du centre vers l'extérieur avec de la colle contact. Retourner la pièce et la poser sur une surface plane pour couper le bordé excédentaire, sans découper les emboîtures qui se trouvent sur les côtés du pont.

PHOTO 6. Pour simuler le bordage et le calfatage du pont, faire ressortir au crayon les lignes longitudinales qui délimitent les plaques de bordage. Tracer des lignes transversales, de façon alternée, à 100 mm de celles-ci. Pour terminer, marquer à proximité des lignes transversales les points qui simuleront le cloutage. Le coller à sa place avec de la colle à séchage rapide pour en modeler la courbe.

PHOTO 7. Border ensuite le gaillard n° 20 avec le bordé n° 21. Faire ressortir également les lignes longitudinales et le coller en place à l'aide de colle blanche. Ne pas découper les emboîtures sur les côtés.

PHOTO 8. Border la partie supérieure avant du couple n° 2 avec de la colle contact. Le bordage est vertical.

PHOTO 9. Border l'avant du couple n° 10 avec le bordé n° 23. Ne pas border les saillies supérieures.

PHOTO 10. Couvrir également la dunette avec le bordé indiqué. Après avoir découpé le bordé excédentaire, coller la dunette à sa place. Ne pas couper les emboîtures sur les côtés.

PHOTO 11. Coller les taquets de renforts n° 26, 27, 28 et 29 sur la fausse quille. Coller d'abord les n° 26 avec de la colle blanche.

PHOTO 12. Coller les taquets de renfort n° 30 et 31 à l'arrière. Placer les taquets n° 32 et 33 en dernier.

PHOTO 13. Teindre ou vernir tous les ponts de couleur chêne clair. Utiliser de préférence un vernis acrylique satiné ou mat.

PHOTO 14. À l'aide d'une lime plate, poncer l'arête des couples sur les zones indiquées afin d'unifier les surfaces.

PHOTO 15. Effectuer la même opération sur les zones signalées en poupe.

PHOTO 16. Vérifier le bon emplacement des murailles n° 34. Avant de coller ces pièces, il est conseillé de les plonger dans de l'eau chaude et de les tordre pour qu'elles prennent forme.

PHOTO 17. Coller et clouer les murailles en laissant 5 mm pour l'étrave, comme cela est indiqué sur la photo. Utiliser pour cela de la colle blanche. Voir également la photo 38.

PHOTO 18. Continuer à clouer en direction de la poupe jusqu'à ce que les pièces soient bien fixées.

PHOTO 19. Utiliser les listeaux n° 35, 36 et 37 pour compléter les parties avant de la dunette.

PHOTO 20. Compléter également l'avant du gaillard avec les listeaux n° 38 et 39, en laissant les ouvertures comme cela est montré.

PHOTO 21. Afin d'obtenir une bonne surface de contact pour les virures, dégrossir à l'aide d'une ponceuse les taquets de renfort et l'arête des couples dans le sens **proue-poupe**.

PHOTO 22. Réaliser la même opération que sur la photo précédente, mais cette fois en ponçant dans le sens **poupe-proue**.

PHOTO 23. Poncer légèrement toute la partie centrale.

PHOTO 24. Avant de commencer à border la coque, plonger les virures n° 40 et 41 dans l'eau, au moins une heure, pour que le bois retrouve son élasticité d'origine. Commencer par les couples centraux. Coller et clouer la virure maîtresse n° 40, en utilisant comme guide les emboîtures des couples. Réaliser le bordage simultanément des deux côtés de la coque, à savoir : placer une virure à gauche, puis une autre à droite et ainsi de suite.

PHOTO 25. Les virures doivent respecter la marge de 5 mm indiquée sur la photo qui présente pratiquement la même épaisseur que la fausse quille centrale. Cette marge servira plus tard à placer l'étrave n° 46 de l'étape 38.

PHOTO 26. Les virures doivent être unies à la proue en recouvrant intégralement les taquets de renfort. Couper les virures excédentaires à l'aide d'une scie.

PHOTO 27. Coller et clouer la première virure n° 41 par-dessus la virure maîtresse. Clouer trois virures en partant des murailles jusqu'à la virure maîtresse. Coller également les côtés de chaque virure pour les unir entre elles. Utiliser de la colle blanche.

PHOTO 28. Coller et clouer quatre virures en allant de la fausse quille vers la virure maîtresse. Clouer une virure au milieu de chaque espace libre entre celles qui sont déjà en place.

PHOTO 29. Observer un détail de la façon dont sont terminées les virures de la coque à l'arrière.

PHOTO 30. Confectionner les coins sur mesure pour terminer le bordage de la coque, (on appelle « coins » les virures dont les deux extrémités sont affilées). Confectionner les coins pour compléter le bordage à la poupe.

PHOTO 31. Couvrir avec des virures la partie extérieure des murailles. Utiliser de la colle à séchage rapide pour les endroits qui ne permettent pas d'utiliser des pointes. Couper le bordé excédentaire à l'aide d'un cutter et ouvrir à nouveau les orifices des meurtrières.

PHOTO 32. Une fois le bordage terminé, poncer toute la coque à l'aide d'une ponceuse et limer les têtes des pointes jusqu'à l'obtention d'une surface lisse et uniforme.

PHOTO 33. Border l'extérieur des murailles avec le bordé n° 44, en commençant par la base jusqu'à ce qu'elles soient totalement recouvertes. Commencer le bordage de la coque juste au-dessous du bordage des murailles, avec les pièces n° 43 et en poursuivant vers la fausse quille. Alternier le bordage de chaque côté de la coque. Utiliser de la colle contact pour cette opération. Coller les gouttières n° 42 contre la muraille, sur le pont.

PHOTO 34. Le processus de bordage est identique à celui réalisé pour le premier bordage. Confectionner des coins sur mesure pour terminer le bordage de la coque.

PHOTO 35. Le bordage terminé présente l'aspect illustré sur la photo. Poncer légèrement pour unifier toute la surface. Comme vous pourrez le constater, les listons qui recouvrent la coque ont été fabriqué à partir de morceaux, comme dans la réalité.

PHOTO 36. Choisir les listeaux pour la fabrication des listons de défense n° 45. Limer les listeaux et les plonger dans l'eau pendant au moins une heure pour qu'ils retrouvent une certaine élasticité. Il est possible de teindre ces listeaux avec du bitume de Judée pour qu'ils prennent un autre ton. Ajuster et coller les listons sur la coque en commençant par le haut (voir le plan 1). Utiliser de la colle rapide. Limer la partie arrière pour préparer l'étape 40. Placer les listeaux en morceaux comme c'était le cas autrefois.

PHOTO 37. Les listons disposent d'un espace réservé à l'avant du bateau. Respecter cet espace pour le placement des pièces à l'étape 43.

PHOTO 38- 39. Ajuster et coller les pièces n° 46, 47, 48, 49 et 50 (voir le plan 2). Il est possible de teindre ces pièces avant de les coller avec de la colle à séchage rapide.

PHOTO 40. Percer un trou de 6 mm de diamètre, parallèle à l'étambot pour l'entrée du gouvernail. Coller le miroir de poupe au centre avec de la colle à séchage rapide.

PHOTO 41 - 42. Utiliser les listeaux nécessaires pour confectionner les plats-bords n° 52, 53, 54, 55 et 56. Confectionner les couronnements n° 57 à l'aide d'un morceau de baguette de 5 mm de diamètre. Couper et coller le liston n° 58 avec de la colle à séchage rapide.

PHOTO 43. Coller les différentes pièces signalées en suivant l'ordre établi. Teindre les pièces les plus sombres, le cas échéant. Retoucher les ouvertures des encadrements n° 65, si nécessaire.

PHOTO 44- 45. Encadrer l'écouille centrale avec les listeaux indiqués sur les photos. Vernir toute la coque à l'aide d'un vernis bouche-trous incolore satiné (lire attentivement les instructions d'utilisation du fabricant). À partir de cette phase du montage, vernir toutes les pièces en bois qui doivent encore être montées sur le bateau.

PHOTO 46. Coller les pièces n° 73 à 77 sur la coque. Décorer la porte n° 74 avant de la coller. Le cas échéant, teindre les pièces 77. Se reporter au plan 2 pour confectionner la pièce 75.

PHOTO 47. Effectuer deux rainures verticales de chaque côté du gouvernail à l'aide d'une scie. Adapter la dimension des charnières à l'aide d'une pince coupante (voir le plan 1). Confectionner le safran du gouvernail à l'aide des pièces indiquées sur l'image (les teindre, le cas échéant). Unir le safran du gouvernail à la coque, avec les charnières.

PHOTO 48. Décorer deux portes n° 74 et les coller sur le couple qui se trouve au-dessous du pont indiqué. Couper et coller les épontilles n° 81 et deux équerres n° 82. Placer les colonnes n° 83 et, par-dessus, les bastingages n° 84 et 85.

PHOTO 49. Confectionner les tables de garniture n° 86 y 87. Percer les orifices de 1 mm de diamètre et ajouter les équerres n° 82. Les coller aux murailles. Confectionner les bittes d'enroulement n° 88. Les rabattre à l'aide d'une lime à brasse ou en les coupant avec un cutter. Les coller selon la répartition indiquée sur le plan 2.

PHOTO 50. Confectionner les tables n° 89 avec leurs équerres n° 82 et les coller à la coque (voir le plan 2). Confectionner le caisson des baquets n° 91, 92 et 93, les coller sur les équerres des épontilles. Les bittes n° 90 doivent être coupées et collées comme cela est indiqué sur le plan 2.

PHOTO 51. Rabattre les listons pour l'étape suivante. Couper et coller les défenses n° 94.

PHOTO 52. Coller un premier étage de défenses n° 96 et, par-dessus, deux n° 97. Coller les pièces n° 95 sur les défenses n° 94. Coller par-dessus les couronnements n° 98 et limer les extrémités pour les arrondir.

PHOTO 53. Coller les bases des échelles n° 99 y 101 et, par-dessus, les marches n° 100 y 102. Observer leur emplacement et leur répartition sur la photo.

PHOTO 54. Ajouter les pièces n° 104, 105 et B au clocher n° 103. Le coller sur le gaillard. Placer les colonnes n° 83 et leurs bastingages n° 106. Incorporer les chevilles à œillet B.

PHOTO 55. Ces pièces sont en métal ductile. Avant de les coller, leur courbe doit être ajustée à celle du miroir et des côtés. Les peindre avant de les coller à l'aide d'une colle à séchage rapide.

PHOTO 56. Coller les pièces n° 107 en les centrant à leur emplacement. Peindre ou décorer les jardinières n° 111 et les couronnements n° 112 avant de les placer. Placer également les chevilles à œillet indiquées.

PHOTO 57. Peindre et coller les pièces n° 113 comme cela est indiqué. Confectionner les cadènes n° 114 avec les caps de mouton H. Placer les cadènes jusqu'à terminer les tables de garniture en les fixant sur la coque à l'aide de pointes (voir le plan 1).

PHOTO 58. Coller le liston n° 115 au-dessous de l'ornement n° 109. Le retoucher si nécessaire. Percer un trou de 1,5 mm de diamètre en prévision de la pose de la lanterne à l'étape 66.

SUPERSTRUCTURE

PHOTO 59. Emboîter les lattes du plancher n° 116 entre elles jusqu'à l'obtention d'une pièce de 30 unités. Utiliser de la colle rapide pour cette opération.

PHOTO 60. Couper les lattes de plancher au fur et à mesure du montage. Prendre les mesures du plan 2. À ce stade de la construction de la maquette, on suivra l'ordre numérique établi et on confectionnera les pièces représentées dans cette section. Certaines de ces pièces doivent être peintes avec des peintures acryliques à l'eau. Confectionner et coller les pièces dans la position indiquée sur la photo et selon la distribution fournie par les plans. Utiliser de la colle rapide pour le montage et le collage des pièces.

PHOTO 61. Monter et décorer les ancres avec leurs jas n° 169 et 170. Fixer le câble n° 171 à l'anneau K à l'extrémité de l'ancre. Fixer une moufle E au fil C.

PHOTO 62. Peindre la coque n° 172 en marron foncé. Confectionner la plate-forme de cale n° 173 pour le fond de la coque. Placer ensuite les bancs n° 174.

PHOTO 63. Fixer le canot de sauvetage sur deux listeaux n° 175 placés sur les traverses du pont. Le fixer à l'aide d'un gréement n° 176 et des chevilles à œillet B.

PHOTO 64. Placer les ancres en les attachant à l'aide d'une aiguillette n° 244. Faire passer le câble n° 171 par les écubiers. Percer au préalable un orifice de 3 mm de diamètre vers l'intérieur de la coque. Placer une poulie D fixée à une cheville à œillet B à l'aide d'une estrope C de chaque côté de la coque. Donner forme à la figure n° 177 pour l'adapter à la roue : la décorer et coller par-dessus la couronne n° 178.

PHOTO 65. Placer les chevilles à œillet B indiquées et les gréements n° 176. Cette photo présente un détail des aiguillettes n° 244 des mâts (voir le plan 5, figure A).

PHOTO 66. Monter l'ensemble du fanal à l'aide des pièces indiquées. Confectionner l'ornement n° 183 en tordant deux morceaux de fil de laiton et en les collant de chaque côté de la fenêtre n° 182. Insérer le mât du pavillon et le coller sur les supports n° 179.

MÂTURE

La première chose à faire pour confectionner les mâts est de couper les baguettes aux dimensions indiquées dans la liste des pièces ou de prendre ces mesures directement du plan 2 qui est imprimé à l'échelle 1/1.

Tous les mâts et les vergues possèdent une certaine conicité.

PHOTO A. Pour réaliser la conicité des mâts, poncer la baguette (avec une ponceuse), en augmentant le dégrossissage au fur et à mesure qu'on s'approche de l'extrémité où l'on souhaite diminuer le diamètre. Faire rouler la baguette afin que l'usure soit égale sur tout le contour.

PHOTO B. Répéter l'opération jusqu'à l'obtention du diamètre indiqué sur le plan. Remarquer la différence entre une baguette traitée et une autre, non traitée.

PHOTO C. Effectuer les mêmes opérations pour réaliser la conicité des vergues, mais, dans ce cas, sur les deux extrémités de la baguette.

Pour confectionner correctement les mâts de cette maquette, il faudra tenir compte :

- Des plans
- Des photos de détail des mâts
- Des dimensions et de la description des matériaux de la liste des pièces
- Des feuilles « IP » d'identification des pièces

Les mâts devront être vernis et certaines des pièces qui les composent devront être peintes. Voir les photos de détail des mâts.

Lorsque les mâts sont montés et vernis, on placera leurs appareils (estropes, moufles, chevilles à œillet, poulies, etc.) et on les attachera au bateau. Les mâts doivent être introduits de manière à s'emboîter à fond contre la fausse quille.

GRÉEMENT

Pour réaliser le gréement de ce bateau, on suivra l'ordre alphabétique des figures imprimées avec les instructions qui indiquent l'ordre de montage des éléments (fils, caps de mouton, poulies, etc.). Voir le plan 5.

Utiliser le plan 3 pour identifier les voiles. Les fils qui pendent du centre des voiles, appelés ris, ont été cousus à part avec du fil marron de 0,50 mm d'épaisseur.

Faire bouillir les voiles dans du thé pour simuler leur vieillissement.

SCAFO

FOTO 1. Montare la struttura seguendo l'ordine numerico del disegno. Prima di incollare le coste, verificare che si incastrino correttamente al loro posto, nei corrispondenti incastri della falsa chiglia. È importante che le coste siano perfettamente perpendicolari alla falsa chiglia. Per questa operazione usare come adesivo la colla bianca (colla da falegname).

FOTO 2. Rivestire la coperta n° 14 con il rivestimento n° 15. Usare della colla da contatto (colla da calzolaio), come adesivo. Tagliare la parte in eccesso con un cutter.

FOTO 3. Per simulare il tavolame e la calafatura della coperta, ripassare con una matita le linee longitudinali che delimitano le lamine da rivestimento. Infine marcare i punti che simulano le inchiodature.

FOTO 4. Seguendo la stessa procedura delle **foto 2 e 3**, rivestire la coperta del bompresso n° 16. Incollare la coperta 14 e la 16 al suo posto usando la colla bianca.

FOTO 5. Prima di rivestire la coperta n° 18, tracciare con una matita una linea che la divida longitudinalmente in due parti uguali. Iniziare il rivestimento dal centro verso l'esterno usando della colla da contatto. Girare il pezzo e su di una superficie piana tagliare la parte in eccesso del rivestimento evitando di tagliare gli incastri che la coperta ha sui laterali.

FOTO 6. Per simulare il tavolame e la calafatura della coperta, ripassare con una matita le linee longitudinali che delimitano le lamine da rivestimento. Tracciare delle linee trasversali in modo alterno, a 100 mm di lunghezza. Infine, marcare vicino alle linee trasversali i punti che simulano l'inchiodatura. Incollarla al suo posto con della colla a presa rapida per che prenda bene la curvatura.

FOTO 7. Rivestire poi la coperta del cassero n° 20 con il rivestimento n° 21. Risaltare anche le linee longitudinali e incollarla al suo posto con la colla bianca. Non ritagliare gli incastri laterali.

FOTO 8. Rivestire la parte frontale superiore della costa n° 1 con la colla da contatto. Il rivestimento è verticale.

FOTO 9. Rivestire la parate frontale della costa n° 10 con il rivestimento n° 23. Non rivestire le sporgenze superiori.

FOTO 10. La coperta del cassero deve essere coperta con il rivestimento indicato. Dopo aver ritagliato le parti in eccesso incollarla al suo posto. Non tagliare gli incastri laterali.

FOTO 11. Incollare alla falsa chiglia i pezzi di rinforzo n° 26, 27, 28 e 29. Collocare prima in° 26. Usare colla bianca.

FOTO 12. Incollare a poppa i pezzi di rinforzo n° 30 e 31. Gli ultimi ad essere collocati sono i pezzi n° 32 e 33.

FOTO 13. Applicare una tinta o vernicia color rovere chiaro a tutte le coperte. Preferibilmente usare vernice acrilica satinata o opaca.

FOTO 14. Con una lima piatta limare il bordo delle coste nelle zone segnate per unificare le superfici.

FOTO 15. A poppa realizzare la stessa operazione sulle zone segnate.

FOTO 16. Verificare che le mura siano ben messe n° 34. Per evitare delle rotture bisogna inumidire i pezzi con dell'acqua calda e torcerli per far loro prendere forma.

FOTO 17. Incollare ed inchiodare le mura rispettando i 5 mm per ruota di prora, indicati nella foto. Vedere anche la foto 38. Usare la colla bianca.

FOTO 18. Continuare inchiodando andando verso poppa sino a che i pezzi siano ben attaccati.

FOTO 19. Usare le listelle n° 35, 36 e 37 per rifinire le parti frontali della coperta del cassero.

FOTO 20. Sulla coperta del cassero rifinire anche le parti frontali con le listelle n° 38 e 39, lasciando le aperture che ci sono.

FOTO 21. Per ottenere una buona superficie da contatto per il corso di tavole da rivestimento, servendosi di una pulitrice, limare i pezzi di rinforzo ed il bordo delle coste **da prua a poppa**.

FOTO 22. Realizzare la stessa operazione indicata nella foto anteriore ma questa volta a poppa della barca e limando **da poppa a prua**.

FOTO 23. Su tutta la parte centrale, realizzare una leggera limata.

FOTO 24. Prima d'iniziare a rivestire lo scafo, si raccomanda di immergere nell'acqua il corso di tavole n° 40 e 41 per almeno un anno per consentire il legno recuperare la sua originale elasticità. Cominciando dalle coste centrali, incollare ed inchiodare la costa maestra n° 40, usando come guida gli incastri delle coste. Realizzare il rivestimento simultaneamente ai due lati dello scafo; ovvero, per ogni corso di tavole collocato sul lato sinistro, collocarne un altro sul lato destro.

FOTO 25. Il corso di tavole deve rispettare il margine indicato nella foto 5 mm che è quasi lo stesso spessore della falsa chiglia centrale. In questo margine si collocherà poi la ruota di prora n° 46 del passo 38.

FOTO 26. Il corso di tavole deve arrivare a poppa sino alla fine dei rinforzi. Tagliare con una seghetta la parte in eccesso del corso di tavole.

FOTO 27. Incollare ed inchiodare il primo corso di tavole da rivestimento n° 41 sopra la tavola maestra. Dalle mura si inchioderanno le tre tavole verso quella maestra. Incollare anche i laterali di ogni tavola in modo che si possano unire tra di loro. Usare della colla bianca.

FOTO 28. Dalla falsa chiglia incollare ed inchiodare quattro tavole nel senso di quella maestra. Tra quelle già collocate, inchiodare un'altra tavola circa a metà dello spazio che c'è.

FOTO 29. Osservare un dettaglio di come finiscono le tavole da rivestimento a poppa dello scafo.

FOTO 30. Per chiudere il rivestimento dello scafo elaborare delle zeppe su misure. (si chiamano zeppe il corso di tavole da rivestimento che sono affilate alle due estremità). Per completare il rivestimento a poppa elaborare anche dei pezzi cuneiformi. .

FOTO 31. Coprire con il corso di tavole da rivestimento la parte esterna delle mura. Usare della colla rapida per le zone in cui non si possono usare punte. Servendosi di un cutter ritagliare le parti in eccesso del rivestimento ed aprire nuovamente i fori delle cannoniere per evitare che restino coperti..

FOTO 32. Una volta finito il processo di rivestimento, scartavetrare tutto lo scafo con una pulitrice e limare le teste delle punte con una lima sino ad ottenere una superficie liscia ed uniforme.

FOTO 33. Rivestire l'esterno delle mura con il rivestimento n° 44, cominciando dalla sua base sino a coprirle totalmente. Iniziare il rivestimento dello scafo proprio sotto il rivestimento delle mura con i pezzi n° 43 continuando nella direzione della falsa chiglia. Alternare il rivestimento sui due lati dello scafo. Per realizzare questo lavoro usare colla da contatto. Incollare i trincarini n° 42 contro le mura e sulla coperta.

FOTO 34. Il processo di rivestimento è lo stesso realizzato nella prima foto. Per chiudere il rivestimento dello scafo realizzare le zeppe ed i pezzi cuneiformi alla misura richiesta.

FOTO 35. l'aspetto del rivestimento completo è quello riportato nella foto. Scartavetrare tutta la superficie per uniformarla. Come potrete verificare le listelle che coprono lo scafo sono state realizzate a pezzi come succedeva in realtà.

FOTO 36. Selezionare le listelle per elaborare le cinte n° 45. Scartavetrare le listelle e immergerle nell'acqua per almeno un'ora per far loro ritrovare l'elasticità. Sistemare ed incollare le cinte sullo scafo cominciando da sopra, osservare anche il disegno 1. Usare della colla a presa rapida. La parte posteriore dovrà essere scartavetrata per realizzare il punto 40. Collocare i pezzi come si faceva nella realtà.

FOTO 37. A prua le cinte hanno uno spazio a loro riservato. Rispettare questa separazione per collocare i pezzi del punto 43.

FOTO 38- 39. Osservare il disegno 2 e sistemare ed incollare i pezzi n° 46, 47, 48, 49 e 50. Si possono tingere i pezzi prima di collocarli. Usare della colla a presa rapida.

FOTO 40. Realizzare un foro di 6 mm di diametro parallelo al dritto di poppa per farci entrare il timone. Incollare ben centrato il quadro do poppa. Usare della colla a presa rapida.

FOTO 41 - 42. Usare le listelle necessarie per realizzare le coperture del discollato n° 52, 53, 54, 55 e 56. Le rifiniture n° 57 si ottengono usando una porzione di stecca di 5 mm di diametro. Tagliare ed incollare la cinta n° 58. Usare della colla a presa rapida.

FOTO 43. Incollare seguendo l'ordine stabilito i vari pezzi indicati. Tingere i pezzi più scuri se si vuole. Ritoccare se necessario le aperture dei riquadri n° 65. .

FOTO 44- 45. Incorniciare il boccaporto centrale con le listelle indicate nelle foto. Verniciare tutto lo scafo con della vernice tappa pori incolore satinato (Leggere attentamente le istruzioni d'uso del fabbricante). Da questa fase in poi del verniciare tutti i pezzi di legno da usare sulla barca.

FOTO 46. Incollare sullo scafo i pezzi n° 73 a 77. Decorare la porta n° 74 prima di incollarla. Tingere se desiderato i pezzi 77. Vedere il disegno 2 per realizzare il pezzo 75.

FOTO 47. Realizzare le due scanalature verticali ad ogni lato del timone usando una sega. Sistemare le cerniere con delle pinze da taglio. Osservare il disegno 2. Comporre la pala del timone con i pezzi indicati nell'immagine (tingerla se desiderato). Unire la pala del timone allo scafo mediante le cerniere.

FOTO 48. Decorare due porte n° 74 ed incollarle alla costa che si trova sotto la coperta indicata. Tagliare ed incollare i puntali n° 81 e due squadre n° 82. Collocare le colonne n° 83 e sopra i passavanti n° 84 e 85.

FOTO 49. Realizzare le parasartie n° 86 e 87. Realizzare i fori di 1 mm di diametro ed aggiungere le squadre n° 82. Incollarle alle mura. Elaborare le bitte n° 88. Realizzare un incavo con una lima o con un cutter. Incollarle distribuite come indicato nel disegno 2.

FOTO 50. Realizzare le parasartie n° 89 con le loro squadre n° 82 ed incollarle allo scafo. Vedere il disegno 2. Realizzare il cassettoni dei secchi n° 91, 92 e 93, incollarlo sulle squadre con i puntali. Le bitte n° 90, si devono tagliare ed incollare come indicato nel disegno 2.

FOTO 51. Portare via un po' di legno dalle cinte per collocarvi le difese n° 96 e 97 del punto seguente. Tagliare ed incollare le difese n° 94.

FOTO 52. Incollare un primo piano di difese n° 96 e sopra due n° 97. Sulle difese n° 94, si incollano alle n° 95. Incollare su di questa le rifiniture n° 98 e limare le parti finali per arrotondarle.

FOTO 53. Incollare le basi delle scale n° 99 e 101 e sopra i gradini n° 100 e 102. Osservare il loro posto e distribuzione sulla foto.

FOTO 54. Aggiungere il campanile n° 103 i pezzi n° 104, 105 e B. Incollarlo alla coperta del cassero. Collocare le colonne n° 83 ed i suoi passavanti n° 106. Inserire anche le caviglie di ferro ad anello B.

FOTO 55. Questi pezzi sono di un metallo duttile. Prima di incollare vanno adattato alle curvature dello specchio e dei laterali, una volta pitturate possono essere incollate. Usare della colla a presa rapida.

FOTO 56. Incollare ben centrati i pezzi n° 107 al loro posto. Pitturare e decorare le base delle latrine n° 111 e le rifiniture n° 112 prima di collocarli. Mettere anche le caviglie di ferro ad anello indicate.

FOTO 57. Pitturare ed incollare i pezzi n° 113 con la stessa configurazione mostrata. Realizzare le lande n° 14 con le bigotte H. Collocare le lande sino a completare le parasartie bloccandole con delle punte allo scafo. Vedere il disegno 1.

FOTO 58. Sotto l'adorno n° 109, dovrà essere incollato alla cinta n° 115. Ritoccarla se necessario. Effettuare un foro di 1,5 mm di diametro per collocare poi il lampione nel punto 66.

SOVRASTRUTTURA

FOTO 59. Incastrare le strisce del carabottino n° 116 tra di loro, sino ad ottenere un pezzo di 30 elementi. Per questo processo usare della colla a presa rapida..

FOTO 60. I carabottini dovranno essere tagliati man mano che si realizzano i pezzi dove sono necessari. Prendere le misure sul disegno 2. Arrivati a questa fase della costruzione del modello, seguire l'ordine numerico stabilito ed elaborare i pezzi rappresentati in questo punto. Alcuni di questi pezzi devono essere dipinti e decorati, per farlo usare delle pitture acriliche ad acqua. I pezzi elaborati devono essere incollati sulla posizione indicata sulle immagini e con la distribuzione indicata sui disegni. Usare della colla a presa rapida per il montaggio e collocazione.

FOTO 61. Montare e decorare le ancore con i ceppi n° 169 e 170. Fissare il cavo n° 171 all'anello K dell'estremità dell'ancora. Bloccare una pasteca E con il filo C.

FOTO 62. Pitturare lo scafo n° 172 in marrone scuro. Effettuare la pavimentazione n° 173 sul fondo dello scafo. Collocare infine i basamenti n° 174.

FOTO 63. La barca si regge su due listelle n° 175 collocate su delle traverse della coperta. Bloccarla con un paranco n° 176 e le caviglie di ferro ad anello B.

FOTO 64. Collocare le ancore bloccandole con un canapo n° 244. Il cavo n° 171 dovrà passare nelle cubie. Realizzare prima un foro da 3 mm di diametro verso l'interno dello scafo. Collocare un bozzello D attaccato ad una caviglia di ferro ad anello B mediante uno stroppo C ai due lati dello scafo. Dare forma alla polena n° 177 per adattarla alla ruota di prora, decorarla ed incollarla sopra la corona n° 178.

FOTO 65. Collocare le caviglie di ferro ad anello B indicate e i paranchi n° 176. In questa foto si può vedere il dettaglio dei canapi n° 244 degli alberi. Vedere il disegno 5 figura A.

FOTO 66. Montare il pezzo del fanale con i pezzi indicati. L'adorno n° 183 si realizza attorcigliando due pezzi di filo d'ottone e incollandoli lateralmente alla finestra n° 182. L'albero della bandiera verrà inserito ed incollato sui supporti n° 179.

ALBERATURA

Per realizzare gli alberi il primo passo da seguire sarà quello di tagliare le stecche alle misure indicata nell'elenco dei pezzi, o prendendole direttamente sui disegni 3 e 4 che sono riprodotti a scala 1/1.

Tutti gli alberi ed i pennoni hanno una certa conicità.

FOTO A. Per realizzare la conicità degli alberi scartavetrare la stecca (con una pulitrice), aumentando l'asportazione del legno man mano che ci si avvicina all'estremità cui diametro si vuole ridurre. Far ruotare la stecca in modo che l'asportazione sia uniforme.

FOTO B. Ripetere l'operazione sino ad ottenere il diametro indicato sul disegno. Osservare la differenza tra una stecca trattata e l'altra non ancora preparata..

FOTO C. Per elaborare la conicità dei pennoni realizzare le stesse operazioni ma questa volte sulle due estremità della stecca.

Per realizzare correttamente gli alberi di questo modello bisogna tener conto di:

- I disegni
- Le foto dettagliate degli alberi
- Le misure e la descrizione dei materiali dell'elenco dei pezzi
- I fogli "IP" d'identificazione dei pezzi

Gli alberi dovranno essere verniciati ed alcuni dei pezzi che li compongono pitturati. Vedere le foto dettagliate degli alberi.

Una volta montati e verniciati gli alberi collocare i paranchi (stroppi, pastecche, caviglie di ferro ad anello, bozzelli, ecc.) e fissarli alla barca. Gli alberi devono essere introdotti sino al fermo negli incastri presenti sulla falsa chiglia.

SARTIAME

Per elaborare il sartiame di questa barca seguire l'ordine alfabetico delle figure stampate e le istruzioni, che indicano l'ordine di collocazione di fili, bigotte, bozzelli, ecc. Vedere il disegno 5.

Usare il disegno 3 per identificare le vele. I fili che pendono dal centro delle vele chiamati terzaruoli, sono stati cuciti a parte usando del filo da 0,50 mm marrone.

Per simulare l'invecchiamento delle vele, farle bollire nel tè.

Rumpf

Foto 1. Die Rumpfstruktur in der auf der Zeichnung angegebenen numerischen Reihenfolge zusammenbauen. Vor dem Aufkleben der Spanten sicherstellen, dass die sie korrekt sitzen und mit den dazugehörigen Einkerbungen des falschen Kiels abschließen. Die Spanten müssen vollkommen senkrecht auf dem falschen Kiel stehen. Für diese Operation muss weißer Kleber (Tischlerleim) verwendet werden.

Foto 2. Beplankung von Deck Nr. 14 mit Planken Nr. 15. Zum Kleben Kontaktkleber verwenden (Schusterleim). Überstehende Beplankung mit einem Cutter abschneiden.

Foto 3. Nach Beplankung des Decks mit einem Bleistift Längslinien ziehen, welche die Schiffsbeplankung und die Risse im Holz simulieren. Abschließend die Nagelung aufmalen

Foto 4. Auf dieselben Weise wie auf den **Fotos 2 und 3** gezeigt wird die Beplankung von Deck 16 vorgenommen. Die Decks 14 und 16 mit weißem Leim an die vorgesehene Stellen aufkleben.

Foto 5. Vor Beplankung von Deck 18 mit einem Bleistift eine Linie ziehen, die das Deck längs in zwei gleiche Teile teilt. Mit der Beplankung in der Mitte beginnen und nach außen weiter machen. Kontaktkleber verwenden. Das Bauteil umdrehen und auf eine ebene Oberfläche setzen, um die überstehende Beplankung abzuschneiden. Die Einkerbungen an den Seiten nicht öffnen.

Foto 6. Nach Beplankung des Decks mit einem Bleistift Längslinien ziehen, welche die Schiffsbeplankung und die Risse im Holz simulieren. Abwechselnd etwa 100 mm lange Querlinien ziehen. Abschließend an den Querlinien die Stellen markieren, welche die Plankennägel simulieren. Mit Sekundenkleber ankleben und an die Biegung anpassen.

Foto 7. Danach das Backdeck Nr. 20 mit Planken Nr. 21 wegern. Mit einem Bleistift Längslinien ziehen und mit Leim aufkleben. Die Einkerbungen an den Seiten nicht öffnen.

Foto 8. Die obere Vorderseite von Spant Nr. 2 beplanken, Kontaktkleber verwenden. Die Beplankung verläuft senkrecht.

Foto 9. Vorderseite von Nr. 10 mit Planke Nr. 23 wegern. Oben überstehende Abschnitte nicht wegern.

Foto 10. Das La Hüttendeck ebenfalls wie angegeben beplanken. Die überstehenden Teile abschneiden und Hüttendeck an seinen Platz kleben. Die Einkerbungen an den Seiten nicht öffnen.

Foto 11. An den falschen Kiel die Verstärkskeile 26, 27, 29 und 29 kleben. Zuerst Nr. 26 anbringen. Weißen Leim verwenden.

Foto 12. Die Verstärkskeile Nr. 30 und 31 ans Heck kleben. Zuletzt die Keile Nr. 32 und 33 aufkleben.

Foto 13. Alle Deckflächen mit Farbe oder Lack im Farbton helle Eiche anmalen. Verwenden Sie am besten satinierten oder matten Acryllack dafür.

Foto 14. Mit einer flachen Feile die Kanten der Spanten an den markierten Bereichen glattfeilen, um eine gleichmäßige Oberfläche zu erhalten.

Foto 15. Für die markierten Heckbereiche dieselben Schritte ausführen.

Foto 16. Korrekten Sitz der Schanzverkleidung Nr. 34 prüfen. Um ein Brechen der Stücke zu verhindern, die Teile mit warmem Wasser anfeuchten und vorsichtig anbiegen, um sie in Form zu bringen.

Foto 17. Die Schanzverkleidung ankleben und festnageln, dabei die 5 mm für den Vorderstegen frei lassen, wie auf dem Foto gezeigt. Siehe dazu auch Foto Nr. 38. Weißen Leim verwenden.

Foto 18. Weiter in Richtung Heck aufnageln, bis alle Teile gut befestigt sind.

Foto 19. Mit den Leisten Nr. 35, 36 und 37 den Abschluss der Vorderfront des Hüttendecks bilden.

Foto 20. Am Backdeck die Vorderfront mit den Leisten Nr. 38 und 39 abschließen und dabei die gezeigten Öffnungen aussparen.

Foto 21. Zur Herstellung einer geeigneten Kontaktfläche zum Aufkleben der Plankenreihe mit einer Feile die Verstärkskeile und die Kanten der Spanten **vom Bug zum Heck hin** abflachen.

Foto 22. Dieselben Schritte wie auf dem vorhergehenden Foto wiederholen, allerdings jetzt auf dem Schiffsheck. Hier **vom Heck zum Bug hin** feilen.

Foto 23. Den gesamten Mittelteil sanft glattschleifen.

Foto 24. Bevor mit der Beplankung des Rumpfs begonnen werden kann, die Plankenreihen Nr. 40 und 41 für mindestens eine Stunde in Wasser einweichen, damit das Holz seine ursprüngliche Biegsamkeit wiedererlangt. Bei den mittleren Spanten angefangen die Meisterplanke Nr. 40 annageln und festkleben und sich dabei nach den Einkerbungen der Spanten richten. Den Rumpf gleichzeitig in beide Richtungen beplanken. Das heißt, jeweils eine Planke rechts der Mitte und eine Planke links der Mitte anbringen.

Foto 25. Die Planken müssen den auf Foto angegebenen Rahmen von 5 mm einhalten, dessen Breite dem zentralen falschen Kiel entspricht. In diesen Zwischenraum wird später der Vorderstegen Nr. 46 aus Schritt 38 eingesetzt.

Foto 26. Die Planken auf dem Heck müssen bis zum Ende der Verstrebungen reichen. Mit einer Laubsäge die überstehenden Ende der Planken abschneiden.

Foto 27. Die erste Planke der Wegerung Nr. 41 über die Meisterplanke kleben und aufnageln. Von der Schanzverkleidung aus werden drei Planken in Richtung Meisterplanke verlegt. Auch die beiden Seiten der Bretter mit Leim bestreichen, um die Stücke miteinander zu verbinden. Weißen Leim verwenden.

Foto 28. Vom falscher Kiel aus vier Planken in Richtung Meisterplanke aufkleben und festnageln. Zwischen die bereits verlegten Planken etwa in die Mitte des verbleibenden Zwischenraums eine weitere aufnageln.

Foto 29. Hier sehen Sie, wie die Planken am Rumpf des Hecks abschließen.

Foto 30. Die Zwischenräume in der Mitte des Rumpfs werden mit zurechtgeschnittenen Plankenreihen in Form kleiner Fische abgedeckt. (Die Stücke werden Fische genannt, weil sie an beiden Seiten spitz zulaufen und an Fischlein erinnern) Zum Abschluss der Heckbeplankung werden die Schlusskeile zurechtgeschnitten.

Foto 31. Beplankung des Äußeren der Schanzverkleidung. Für die Bereiche, in denen keine Stifte benutzt werden können, Sekundenkleber verwenden. Die überstehenden Teile mit einem Schneidewerkzeug (Cutter) herauslösen und die Öffnungen für die Geschütze erneut öffnen.

Foto 32. Nach Abschluss der Beplankung den gesamten Rumpf mit einer Feile glatt schmirgeln und die Enden zurechtfeilen, bis eine glatte und gleichmäßige Oberfläche entsteht.

Foto 33. Beplankung der Schanzverkleidung mit Planken Nr. 44, und zwar angefangen vom Unterbau bis sie vollkommen bedeckt ist. Mit der Wegerung des Schiffsrumpfs direkt unter der Beplankung der Schanzverkleidung beginnen und in Richtung

falscher Kiel weitermachen. Den Rumpf gleichzeitig in beide Richtungen beplanken. Dazu Kontaktkleber verwenden. Die Stringer Nr. 42 an die Schanzverkleidung und auf das Deck kleben.

Foto 34. Die Beplankung erfolgt ebenso wie die erste Beplankung. Zum Abschluss der Beplankung des Rumpfs die Fische nach Maß zurechtschneiden.

Foto 35. Die abgeschlossene Beplankung sieht aus wie auf dem Foto gezeigt. Die Oberfläche sanft glatt schleifen. Die Leisten, die den Rumpf bedecken, bestehen wie damals üblich aus verschiedenen Einzelstücken.

Foto 36. Die Leisten zur Herstellung der Scheuerleisten 45 auswählen. Die Leisten abschmiegeln und für mindestens eine Stunde in Wasser einweichen, damit das Holz biegsamer wird. Die Scheuerleisten können mit Asphalt eingefärbt werden. Die Scheuerleisten zurechtbiegen und mit Sekundenkleber auf den Rumpf kleben, wie auf Skizze 1 gezeigt. Sekundenkleber verwenden. Der hintere Teil wird geschmiegelt, um Schritt 40 auszuführen. Wie es damals üblich war, in Stücken verlegen.

Foto 37. Am Bug besteht ein Zwischenraum, der für die Scheuerleisten freigelassen wurde. Halten Sie diesen Abstand ein, um später die Teile für Schritt 43 einzusetzen.

Foto 38- 39. Anhand von Skizze 2 die Teile 46, 47, 48, 49 und 50 aufkleben. Die Teile können vor dem Aufkleben gefärbt werden. Verwenden Sie dazu Sekundenkleber.

Foto 40. Bringen Sie eine Aussparung mit einem Durchmesser von 6 mm parallel zum Achterstegen an, in die das Steuer eingesetzt wird. Den Heckspiegel mittig aufkleben. Verwenden Sie dazu Sekundenkleber.

Foto 41 - 42. Mit den entsprechenden Leisten die Schandeckel Nr. 52, 53, 54, 55 und 56 anfertigen. Die Abschlussteile Nr. 57 werden aus einem Stück Stab mit 5 mm Durchmesser gefertigt. Die Scheuerleiste Nr. 58 zurechtschneiden und aufkleben. Sekundenkleber verwenden.

Foto 43. Die verschiedenen Teile in der richtigen Reihenfolge aufkleben. Auf Wunsch können die Teile dunkler gefärbt werden. Die Öffnungen der Rahmen Nr. 65 nachbessern.

Foto 44- 45. Die mittlere Luke mit den auf den Fotos gezeigten Leisten einrahmen. Den gesamten Rumpf mit satiniertem Farblosack zum Abdecken der Poren lackieren. (Lesen Sie die Gebrauchsanweisung des Herstellers sorgfältig durch). Ab dieser Phase des Zusammenbaus kann mit dem Lackieren der Holzteile begonnen werden, die später am Schiffsmodell angebracht werden müssen.

Foto 46. Die Teile Nr. 73 und 77 auf den Rumpf kleben. Die Tür Nr. 74 vor dem Aufkleben dekorieren. Auf Wunsch die Teile 77 einfärben. Die Teile 75 entsprechend Skizze 2 anfertigen.

Foto 47. Zwei senkrechte Einkerbungen zu jeder Seite des Steuer anbringen. Eine Säge benutzen. Die Scharniere mit einer Zange auf die erforderlichen Größen zurechtschneiden. Siehe dazu Skizze 1. Das Steuerblatt wie auf der Abbildung gezeigt aus den Einzelteilen zusammenbauen (auf Wunsch färben). Das Steuerblatt mit den Scharnieren am Rumpf befestigen.

Foto 48. Die Türen Nr. 74 dekorieren und an den Spant unter dem bezeichneten Deck kleben. Die Stützstifte Nr. 81 und die beiden Winkel Nr. 82 zurechtschneiden und aufkleben. Die Ständer Nr. 83 aufstellen und die Laufborde Nr. 84 und 85 darüber setzen.

Foto 49. Die Backs Nr. 86 und 87 anfertigen. Öffnungen mit einem Durchmesser von 1 mm anbringen und die Winkel Nr. 82 anbringen. An die Schanzverkleidung kleben. Die Schleppoller Nr. 88 anfertigen. Mit einer groben Feile auf die richtige Größe bringen oder mit einem Cutter zurechtschneiden. Wie auf Skizze 2 gezeigt anordnen und aufkleben.

Foto 50. Die Backs Nr. 89 mit ihren Winkeln Nr. 82 verbinden und auf den Rumpf kleben. Siehe Skizze 2. Den Kasten für die Pütze Nr. 91, 92 und 93 anfertigen und auf die Winkel der Stützstifte setzen. Die Schleppoller Nr. 90 zurechtschneiden und wie auf Skizze 2 gezeigt platziert werden.

Foto 51. Die Scheuerleisten zurechtschmiegeln, um die Fender Nr. 96 und 97 des folgenden Schritts anbringen zu können. Die Fender Nr. 94 zurechtschneiden und aufkleben.

Foto 52. Eine erste Fenderetage Nr. 96 aufkleben und darüber zwei Etagen Nr. 97 kleben. Auf die Fender Nr. 94 die Stücke Nr. 95 kleben. Darüber die Abschlusstücke Nr. 98 kleben. Die oberen Enden rundfeilen.

Foto 53. Den Unterbau für die Stiegen Nr. 99 und 101 ankleben und darüber die Stufen Nr. 100 und 102 kleben. Platzierung und Verteilung wie auf dem Foto gezeigt.

Foto 54. Am Glockenturm Nr. 103 die Teile Nr. 104, 105 und B anbringen. Auf das Backdeck kleben. Die Ständer Nr. 83 und das dazugehörige Laufbord Nr. 106 aufkleben. Die Ringösen B anbringen.

Foto 55. Diese Teile sind aus dehnbarem Metall. Vor dem Aufkleben müssen sie an die Biegung des Spiegels und der Seitenteile angepasst und angemalt werden. Sekundenkleber verwenden.

Foto 56. Die Teile Nr. 107 zentriert an ihren vorgesehenen Platz kleben. Die Unterbauten der Schiffsklosetts Nr. 111 und die Aufsätze anmalen oder dekorieren und danach aufstellen. Die bezeichneten Ringösen ebenfalls anbringen.

Foto 57. Die Teile Nr. 113 in derselben Anordnung anmalen und ankleben. Die großen Ketten Nr. 114 mit den Klampböcken H anfertigen. Die großen Ketten anbringen, bis die Backs abgeschlossen sind. Mit Stiften am Rumpf befestigen. Siehe Skizze 1.

Foto 58. Unter der Verzierung Nr. 109 wird die Scheuerleiste Nr. 115 geklebt. Falls erforderlich anpassen. Eine Öffnung mit einem Durchmesser von 1,5 mm anbringen, um danach die Laterne des Schritts 66 aufzustellen.

Aufbauten

Foto 59. Die Leisten von Grating Nr. 116 ineinander stecken, bis ein Teil aus 30 Stücken entstanden ist. Dazu Sekundenkleber verwenden.

Foto 60. Die Gratingteile werden nach und nach zurechtgeschnitten, wenn die Teile aufgebaut werden, zwischen die sie gehören. Es gelten die Maße von Skizze 2. Wenn diese Bastelphase erreicht ist, müssen die zu diesem Bauabschnitt gehörenden Teile der Reihenfolge nach hergestellt werden. Einige dieser Teile müssen vor dem Einbau mit Acrylfarben auf Wasserbasis angemalt werden. Die fertigen Teile müssen dann wie auf der Abbildung gezeigt und entsprechend der Anordnung der Skizzen aufgeklebt werden. Für Zusammenbau und Aufkleben Sekundenkleber verwenden.

Foto 61. Die Anker mit den Ankerstöcken Nr. 169 und 170 montieren und dekorieren. Das Kabel Nr. 171 an die Öse K des Ankerendes anbringen. Den Rollenblock E mit dem Faden C festmachen.

Foto 62. Den Rumpf Nr. 172 dunkelblau lackieren. Bodenplatte Nr. 173 auf Rumpfboden setzen. Die Ruderbänke Nr. 174 einsetzen.

Foto 63. Das Rettungsboot auf die Leisten Nr. 175 setzen, die auf den Querbalken des Deck stehen. Mit Takelung Nr. 176 und Ringösen B befestigen.

Foto 64. Die Anker anbringen und mit einem Sorrtau Nr. 244 befestigen. Das Kabel Nr. 171 durch die Klüsen führen. Vorher eine Öffnung von 3 mm Durchmesser in Inneren des Rumpfs machen. Eine Blockrolle D mit Stroppe C an eine Ringöse B

anbringen und an jeder Rumpfseite befestigen. Die Galionsfigur Nr. 177 an den Vordersteven anpassen, dekorieren und darüber die Krone Nr. 178 kleben.

Foto 65. Die bezeichneten Ringösen B und die Takelung Nr. 176 anbringen. Auf diesem Foto sieht man ein Detail der Sorrtau Nr. 244 der Masten. Siehe Skizze 5, Abbildung A.

Foto 66. Die Baugruppe für die Schiffsleuchte aus den bezeichneten Teilen zusammenbauen. Die Verzierung Nr. 183 erhält man, indem man zwei Stück Messingfaden verzwirrt und seitlich an Fenster Nr. 182 klebt. Den Mast für die Flagge einsetzen und auf die Stützen Nr. 179 setzen.

Bemastung

Zur Herstellung der Masten müssen zuerst die Stäbe entsprechend der Maße zurecht geschnitten werden, die in der Teileliste angegeben sind oder die direkt anhand von Skizze 3 und 4 abgemessen wurde. Die Skizzen sind im Maßstab 1/1 angefertigt 1/1.

Alle Masten und Rahen müssen leicht konisch verlaufen.

Foto A. Um die Masten in Konusform zu bringen, müssen die Masten (mit einer Schleifmaschine) zurecht geschliffen werden, und zwar in der Form, dass sie nach oben hin verjüngt werden. Die Stäbe dabei drehen, damit sie an allen Seiten gleichmäßig abgeschliffen werden.

Foto B. Die Operation solange wiederholen, bis der auf der Skizze angegebene Durchmesser erreicht ist. Beachten Sie den Unterschied zwischen einem behandelten Stab und einem unbearbeiteten.

Foto C. Um die Rahen in Konusform zu bringen, ebenso verfahren, allerdings hier an beiden Enden der Stangen.

Um die Masten dieses Schiffsbaumodells richtig vorzubereiten, müssen die folgenden Punkte beachtet werden:

- Skizzen
- Die Detailfotos der Masten
- Maße und Materialien der Teileliste
- Die "IP"-Blätter zur Identifikation der Bauteile

Die Masten müssen lackiert werden und einige der Einzelteile der Masten müssen angemalt werden. Siehe Detailfotos der Masten.

Nach Aufstellung und Lackierung der Masten wird die Takelung (Stroppe, Rollenblöcke, Ösen, Blockrollen etc.) an den Masten und dann am Schiff befestigt. Die Masten müssen eingesetzt werden, bis sie an die Einkerbungen des falschen Kiels stoßen.

Takelung

Zur Takelung des Schiffsmodells die alphabetische Reihenfolge der neben den Anleitungen aufgedruckten Abbildungen befolgen, auf denen die Anbringung der Takelung (Faden, Klampböcke, Blockrollen, etc.) erläutert wird. Sie sind in Rot hervorgehoben. Siehe Skizze 5.

Mit Hilfe von Skizze 3 die Segel identifizieren. Die Fäden, die von der Mitte der Reff-Segel herabhängen, sind aus braunem 0,5 mm Faden.

Zur künstlichen Alterung der Segel die Stoffstücke in Tee kochen.

Lista de piezas / Parts List / Liste des pièces / Teileliste / Elenco delle parti

Nº/No./ Nº / Nr. No	Cantidad / Quantity / Quantité / Menge / Quantità	Medidas / Measurements / Dimensions / Maße / Misura	Material / Material / Matériau / Material / Materiale
1	1	Precortado / Precut / Prédécoupé / Vorgeschnitten / Pretagliatto / Pretagliatto	Tablero / Plywood / Planche / Sperrholz / Tavola
2-11	10	Precortado / Precut / Prédécoupé / Vorgeschnitten / Pretagliatto / Pretagliatto	Tablero / Plywood / Planche / Sperrholz / Tavola
12	2	Precortado / Precut / Prédécoupé / Vorgeschnitten / Pretagliatto / Pretagliatto	Tablero / Plywood / Planche / Sperrholz / Tavola
13	1	Precortado / Precut / Prédécoupé / Vorgeschnitten / Pretagliatto / Pretagliatto	Tablero / Plywood / Planche / Sperrholz / Tavola
14	1	Precortado / Precut / Prédécoupé / Vorgeschnitten / Pretagliatto / Pretagliatto	Tablero / Plywood / Planche / Sperrholz / Tavola
15	11	0,6x5x55	Sicomoro / Sycamore / Sycomore / Bergahorn / Sicomoro
16	1	Precortado / Precut / Prédécoupé / Vorgeschnitten / Pretagliatto / Pretagliatto	Tablero / Plywood / Planche / Sperrholz / Tavola
17	12	0,6x5x20	Sicomoro / Sycamore / Sycomore / Bergahorn / Sicomoro
18	1	Precortado / Precut / Prédécoupé / Vorgeschnitten / Pretagliatto / Pretagliatto	Tablero / Plywood / Planche / Sperrholz / Tavola
19	22	0,6x5x390	Sicomoro / Sycamore / Sycomore / Bergahorn / Sicomoro
20	1	Precortado / Precut / Prédécoupé / Vorgeschnitten / Pretagliatto / Pretagliatto	Tablero / Plywood / Planche / Sperrholz / Tavola
21	17	0,6x5x50	Sicomoro / Sycamore / Sycomore / Bergahorn / Sicomoro
22	12	0,6x5x30	Sicomoro / Sycamore / Sycomore / Bergahorn / Sicomoro
23	22	0,6x5x25	Sicomoro / Sycamore / Sycomore / Bergahorn / Sicomoro
24	1	Precortado / Precut / Prédécoupé / Vorgeschnitten / Pretagliatto / Pretagliatto	Tablero / Plywood / Planche / Sperrholz / Tavola
25	21	0,6x5x100	Sicomoro / Sycamore / Sycomore / Bergahorn / Sicomoro
26	4	Precortado / Precut / Prédécoupé / Vorgeschnitten / Pretagliatto / Pretagliatto	Tablero / Plywood / Planche / Sperrholz / Tavola
27	2	Precortado / Precut / Prédécoupé / Vorgeschnitten / Pretagliatto / Pretagliatto	Tablero / Plywood / Planche / Sperrholz / Tavola
28	2	Precortado / Precut / Prédécoupé / Vorgeschnitten / Pretagliatto / Pretagliatto	Tablero / Plywood / Planche / Sperrholz / Tavola
29	4	Precortado / Precut / Prédécoupé / Vorgeschnitten / Pretagliatto / Pretagliatto	Tablero / Plywood / Planche / Sperrholz / Tavola
30	2	Precortado / Precut / Prédécoupé / Vorgeschnitten / Pretagliatto / Pretagliatto	Tablero / Plywood / Planche / Sperrholz / Tavola
31	2	Precortado / Precut / Prédécoupé / Vorgeschnitten / Pretagliatto / Pretagliatto	Tablero / Plywood / Planche / Sperrholz / Tavola
32	2	Precortado / Precut / Prédécoupé / Vorgeschnitten / Pretagliatto / Pretagliatto	Tablero / Plywood / Planche / Sperrholz / Tavola
33	4	Precortado / Precut / Prédécoupé / Vorgeschnitten / Pretagliatto / Pretagliatto	Tablero / Plywood / Planche / Sperrholz / Tavola
34	2	Precortado / Precut / Prédécoupé / Vorgeschnitten / Pretagliatto / Pretagliatto	Tablero / Plywood / Planche / Sperrholz / Tavola
35	2	2x4x18	Nogal africano / African walnut / Noyer africain / Afrikanisches Nußbaumholz / Noce africano
36	2	2x4x17	Nogal africano / African walnut / Noyer africain / Afrikanisches Nußbaumholz / Noce africano
37	1	2x4x64	Nogal africano / African walnut / Noyer africain / Afrikanisches Nußbaumholz / Noce africano
38	2	2x4x32	Nogal africano / African walnut / Noyer africain / Afrikanisches Nußbaumholz / Noce africano
39	1	2x4x17	Nogal africano / African walnut / Noyer africain / Afrikanisches Nußbaumholz / Noce africano
40	2	3x5x550	Tilo / Lime wood / Tilleul / Linde / Tiglio
41	60	2x5x550	Tilo / Lime wood / Tilleul / Linde / Tiglio
42	2	2x2x370	Nogal africano / African walnut / Noyer africain / Afrikanisches Nußbaumholz / Noce africano

Lista de piezas / Parts List / Liste des pièces / Teileliste / Elenco delle parti

Nº/No./ Nº / Nr. No	Cantidad / Quantity / Quantité / Menge / Quantità	Medidas / Measurements / Dimensions / Maße / Misura	Material / Material / Matériau / Material / Materiale
43	50	0,6x5x550	Nogal africano / African walnut / Noyer africain / Afrikanisches Nußbaumholz / Noce africano
44	15	0,6x5x550	Sicomoro / Sycamore / Sycomore / Bergahorn / Sicomoro
45	8	2x4x550	Nogal africano / African walnut / Noyer africain / Afrikanisches Nußbaumholz / Noce africano
46	1	Precortado / Precut / Prédécoupé / Vorgeschnitten / Pretagliatto / Pretagliatto	Tablero / Plywood / Planche / Sperrholz / Tavola
47	1	Precortado / Precut / Prédécoupé / Vorgeschnitten / Pretagliatto / Pretagliatto	Tablero / Plywood / Planche / Sperrholz / Tavola
48	1	Precortado / Precut / Prédécoupé / Vorgeschnitten / Pretagliatto / Pretagliatto	Tablero / Plywood / Planche / Sperrholz / Tavola
49	1	Precortado / Precut / Prédécoupé / Vorgeschnitten / Pretagliatto / Pretagliatto	Tablero / Plywood / Planche / Sperrholz / Tavola
50	1	Precortado / Precut / Prédécoupé / Vorgeschnitten / Pretagliatto / Pretagliatto	Tablero / Plywood / Planche / Sperrholz / Tavola
51	1	Precortado / Precut / Prédécoupé / Vorgeschnitten / Pretagliatto / Pretagliatto	Tablero / Plywood / Planche / Sperrholz / Tavola
52	2	2x6x290	Nogal africano / African walnut / Noyer africain / Afrikanisches Nußbaumholz / Noce africano
53	4	2x6x9	Nogal africano / African walnut / Noyer africain / Afrikanisches Nußbaumholz / Noce africano
54	1	2x6x73	Nogal africano / African walnut / Noyer africain / Afrikanisches Nußbaumholz / Noce africano
55	2	2x6x40	Nogal africano / African walnut / Noyer africain / Afrikanisches Nußbaumholz / Noce africano
56	2	2x6x135	Nogal africano / African walnut / Noyer africain / Afrikanisches Nußbaumholz / Noce africano
57	2	ø5x6	Tilo / Lime wood / Tilleul / Linde / Tiglio
58	2	2x2x95	Nogal africano / African walnut / Noyer africain / Afrikanisches Nußbaumholz / Noce africano
59	2	2x2x42	Nogal africano / African walnut / Noyer africain / Afrikanisches Nußbaumholz / Noce africano
60	2	Precortado / Precut / Prédécoupé / Vorgeschnitten / Pretagliatto / Pretagliatto	Tablero / Plywood / Planche / Sperrholz / Tavola
61	2	Precortado / Precut / Prédécoupé / Vorgeschnitten / Pretagliatto / Pretagliatto	Tablero / Plywood / Planche / Sperrholz / Tavola
62	2	Precortado / Precut / Prédécoupé / Vorgeschnitten / Pretagliatto / Pretagliatto	Tablero / Plywood / Planche / Sperrholz / Tavola
63	2	Precortado / Precut / Prédécoupé / Vorgeschnitten / Pretagliatto / Pretagliatto	Tablero / Plywood / Planche / Sperrholz / Tavola
64	2	2x2x32	Nogal africano / African walnut / Noyer africain / Afrikanisches Nußbaumholz / Noce africano
65	12	Preformado / Preformed/ Préformé / Vorgeformt / Preformato	Metal / Metal / Metal / Metall / Metallo
66	2	2x15x50	Nogal africano / African walnut / Noyer africain / Afrikanisches Nußbaumholz / Noce africano
67	2	2x15x43	Nogal africano / African walnut / Noyer africain / Afrikanisches Nußbaumholz / Noce africano
68	1	2x2x47	Nogal africano / African walnut / Noyer africain / Afrikanisches Nußbaumholz / Noce africano
69	2	2x2x52	Nogal africano / African walnut / Noyer africain / Afrikanisches Nußbaumholz / Noce africano
70	1	2x6x47	Nogal africano / African walnut / Noyer africain / Afrikanisches Nußbaumholz / Noce africano
71	2	2x4x6	Nogal africano / African walnut / Noyer africain / Afrikanisches Nußbaumholz / Noce africano
72	1	2x6x47	Nogal africano / African walnut / Noyer africain / Afrikanisches Nußbaumholz / Noce africano
73	1	2x2x60	Nogal africano / African walnut / Noyer africain / Afrikanisches Nußbaumholz / Noce africano
74	3	Preformado / Preformed/ Préformé / Vorgeformt / Preformato	Metal / Metal / Metal / Metall / Metallo
75	2	5x5x40	Nogal africano / African walnut / Noyer africain / Afrikanisches Nußbaumholz / Noce africano

Lista de piezas / Parts List / Liste des pièces / Teileliste / Elenco delle parti

Nº/No./ Nº / Nr. No	Cantidad / Quantity / Quantité / Menge / Quantità	Medidas / Measurements / Dimensions / Maße / Misura	Material / Material / Matériau / Material / Materiale
76	2	Precortado / Precut / Prédécoupé / Vorgeschnitten / Pretagliatto / Pretagliatto	Tablero / Plywood / Planche / Sperrholz / Tavola
77	2	Precortado / Precut / Prédécoupé / Vorgeschnitten / Pretagliatto / Pretagliatto	Tablero / Plywood / Planche / Sperrholz / Tavola
78	1	Precortado / Precut / Prédécoupé / Vorgeschnitten / Pretagliatto / Pretagliatto	Tablero / Plywood / Planche / Sperrholz / Tavola
79	10	Preformado / Preformed/ Préformé / Vorgeformt / Preformato	Latón / Brass / Latón / Messing / Ottone
80	5	ø1,5x6	Latón / Brass / Latón / Messing / Ottone
81	2	3x3x18	Nogal africano / African walnut / Noyer africain / Afrikanisches Nußbaumholz / Noce africano
82	14	Precortado / Precut / Prédécoupé / Vorgeschnitten / Pretagliatto / Pretagliatto	Tablero / Plywood / Planche / Sperrholz / Tavola
83	12	Preformado / Preformed/ Préformé / Vorgeformt / Preformato	Composite / Composite / Composite / Composite / Composite
84	1	2x4x60	Nogal africano / African walnut / Noyer africain / Afrikanisches Nußbaumholz / Noce africano
85	2	2x4x22	Nogal africano / African walnut / Noyer africain / Afrikanisches Nußbaumholz / Noce africano
86	2	2x10x46	Nogal africano / African walnut / Noyer africain / Afrikanisches Nußbaumholz / Noce africano
87	2	2x10x31	Nogal africano / African walnut / Noyer africain / Afrikanisches Nußbaumholz / Noce africano
88	8	5x5x18	Nogal africano / African walnut / Noyer africain / Afrikanisches Nußbaumholz / Noce africano
89	2	2x10x55	Nogal africano / African walnut / Noyer africain / Afrikanisches Nußbaumholz / Noce africano
90	2	5x5x38	Nogal africano / African walnut / Noyer africain / Afrikanisches Nußbaumholz / Noce africano
91	1	2x6x68	Nogal africano / African walnut / Noyer africain / Afrikanisches Nußbaumholz / Noce africano
92	2	2x4x6	Nogal africano / African walnut / Noyer africain / Afrikanisches Nußbaumholz / Noce africano
93	1	2x6x68	Nogal africano / African walnut / Noyer africain / Afrikanisches Nußbaumholz / Noce africano
94	4	2x2x19	Nogal africano / African walnut / Noyer africain / Afrikanisches Nußbaumholz / Noce africano
95	4	2x2x23	Nogal africano / African walnut / Noyer africain / Afrikanisches Nußbaumholz / Noce africano
96	4	2x2x35	Nogal africano / African walnut / Noyer africain / Afrikanisches Nußbaumholz / Noce africano
97	4	2x2x39	Nogal africano / African walnut / Noyer africain / Afrikanisches Nußbaumholz / Noce africano
98	8	2x2x6	Nogal africano / African walnut / Noyer africain / Afrikanisches Nußbaumholz / Noce africano
99	12	2x2x8	Nogal africano / African walnut / Noyer africain / Afrikanisches Nußbaumholz / Noce africano
100	12	1x4x8	Nogal africano / African walnut / Noyer africain / Afrikanisches Nußbaumholz / Noce africano
101	2	2x2x25	Nogal africano / African walnut / Noyer africain / Afrikanisches Nußbaumholz / Noce africano
102	2	1x4x25	Nogal africano / African walnut / Noyer africain / Afrikanisches Nußbaumholz / Noce africano
103	1	Preformado / Preformed/ Préformé / Vorgeformt / Preformato	Metal / Metal / Metal / Metall / Metallo
104	1	Preformado / Preformed/ Préformé / Vorgeformt / Preformato	Metal / Metal / Metal / Metall / Metallo
105	1	ø0,50x40	Hilo marrón / Brown thread / Fil brun /braunes Baumwollfaden / Filo marrone
106	2	2x4x32	Nogal africano / African walnut / Noyer africain / Afrikanisches Nußbaumholz / Noce africano
107	2	Preformado / Preformed/ Préformé / Vorgeformt / Preformato	Metal / Metal / Metal / Metall / Metallo
108	2	Preformado / Preformed/ Préformé / Vorgeformt / Preformato	Latón / Brass / Latón / Messing / Ottone

Lista de piezas / Parts List / Liste des pièces / Teileliste / Elenco delle parti

Nº/No./ Nº / Nr. No	Cantidad / Quantity / Quantité / Menge / Quantità	Medidas / Measurements / Dimensions / Maße / Misura	Material / Material / Matériau / Material / Materiale
109	1	Preformado / Preformed/ Préformé / Vorgeformt / Preformato	Metal / Metal / Metal / Metall / Metallo
110	1	Preformado / Preformed/ Préformé / Vorgeformt / Preformato	Latón / Brass / Latón / Messing / Ottone
111	2	Preformado / Preformed/ Préformé / Vorgeformt / Preformato	Metal / Metal / Metal / Metall / Metallo
112	2	Preformado / Preformed/ Préformé / Vorgeformt / Preformato	Metal / Metal / Metal / Metall / Metallo
113	14	Preformado / Preformed/ Préformé / Vorgeformt / Preformato	Metal / Metal / Metal / Metall / Metallo
114	38	ø0,5x60	Hilo Latón / Brass / Latón / Messing / Ottone
115	1	Preformado / Preformed/ Préformé / Vorgeformt / Preformato	Tablero / Plywood / Planche / Sperrholz / Tavola
116	64	50	Composite / Composite / Composite / Composite / Composite
117	2	2x4x20	Nogal africano / African walnut / Noyer africain / Afrikanisches Nußbaumholz / Noce africano
118	2	2x4x33	Nogal africano / African walnut / Noyer africain / Afrikanisches Nußbaumholz / Noce africano
119	1	Preformado / Preformed/ Préformé / Vorgeformt / Preformato	Metal / Metal / Metal / Metall / Metallo
120	3	Preformado / Preformed/ Préformé / Vorgeformt / Preformato	Madera / Wood / Bois / Holz / Legno
121	21	2x2x9	Nogal africano / African walnut / Noyer africain / Afrikanisches Nußbaumholz / Noce africano
122	24	2x2x10	Nogal africano / African walnut / Noyer africain / Afrikanisches Nußbaumholz / Noce africano
123	1	2x6x40	Nogal africano / African walnut / Noyer africain / Afrikanisches Nußbaumholz / Noce africano
124a	24	Precortado / Precut / Prédécoupé / Vorgeschnitten / Pretagliatto / Pretagliatto	Tablero / Plywood / Planche / Sperrholz / Tavola
124b	12	Precortado / Precut / Prédécoupé / Vorgeschnitten / Pretagliatto / Pretagliatto	Tablero / Plywood / Planche / Sperrholz / Tavola
124c	24	Preformado / Preformed/ Préformé / Vorgeformt / Preformato	Composite / Composite / Composite / Composite / Composite
124d	24	Preformado / Preformed/ Préformé / Vorgeformt / Preformato	Composite / Composite / Composite / Composite / Composite
124e	24	ø1,5x17	Latón / Brass / Latón / Messing / Ottone
125	12	Preformado / Preformed/ Préformé / Vorgeformt / Preformato	Metal / Metal / Metal / Metall / Metallo
126	12	ø0,50x100	Hilo marrón / Brown thread / Fil brun /braunes Baumwollfaden / Filo marrone
127	2	Preformado / Preformed/ Préformé / Vorgeformt / Preformato	Metal / Metal / Metal / Metall / Metallo
128	2	ø1,5x13	Hilo Latón / Brass / Latón / Messing / Ottone
129	2	Preformado / Preformed/ Préformé / Vorgeformt / Preformato	Metal / Metal / Metal / Metall / Metallo
130	2	Precortado / Precut / Prédécoupé / Vorgeschnitten / Pretagliatto / Pretagliatto	Tablero / Plywood / Planche / Sperrholz / Tavola
131	1	Precortado / Precut / Prédécoupé / Vorgeschnitten / Pretagliatto / Pretagliatto	Tablero / Plywood / Planche / Sperrholz / Tavola
132	1	Precortado / Precut / Prédécoupé / Vorgeschnitten / Pretagliatto / Pretagliatto	Tablero / Plywood / Planche / Sperrholz / Tavola
133	1	Precortado / Precut / Prédécoupé / Vorgeschnitten / Pretagliatto / Pretagliatto	Tablero / Plywood / Planche / Sperrholz / Tavola
134	4	2x2x21	Nogal africano / African walnut / Noyer africain / Afrikanisches Nußbaumholz / Noce africano
135	6	2x2x5	Nogal africano / African walnut / Noyer africain / Afrikanisches Nußbaumholz / Noce africano
136	2	1x4x21	Nogal africano / African walnut / Noyer africain / Afrikanisches Nußbaumholz / Noce africano
137	2	1x4x17	Nogal africano / African walnut / Noyer africain / Afrikanisches Nußbaumholz / Noce africano













Lista de piezas / Parts List / Liste des pièces / Teilleiste / Elenco delle parti

Nº/No./ Nº / Nr. No	Cantidad / Quantity / Quantité / Menge / Quantità	Medidas / Measurements / Dimensions /Maße / Misure	Material / Material / Matériau / Material / Materiale
138	2	1x4x10	Nogal africano / African walnut / Noyer africain / Afrikanisches Nußbaumholz / Noce africano
139	12	4x4x16	Nogal africano / African walnut / Noyer africain / Afrikanisches Nußbaumholz / Noce africano
140	7	2x4x22	Nogal africano / African walnut / Noyer africain / Afrikanisches Nußbaumholz / Noce africano
141	1	Precortado / Precut / Prédécoupé / Vorgeschnitten / Pretagliatto / Pretagliatto	Tablero / Plywood / Planche / Sperrholz / Tavola
142	6	0,6x5x25	Tilo / Lime wood / Tilleul / Linde / Tiglio
143	2	2x4x25	Nogal africano / African walnut / Noyer africain / Afrikanisches Nußbaumholz / Noce africano
144	2	2x4x34	Nogal africano / African walnut / Noyer africain / Afrikanisches Nußbaumholz / Noce africano
145	2	2x2x29	Nogal africano / African walnut / Noyer africain / Afrikanisches Nußbaumholz / Noce africano
146	2	2x2x38	Nogal africano / African walnut / Noyer africain / Afrikanisches Nußbaumholz / Noce africano
147	6	3x3x8	Nogal africano / African walnut / Noyer africain / Afrikanisches Nußbaumholz / Noce africano
148	3	3x3x127	Nogal africano / African walnut / Noyer africain / Afrikanisches Nußbaumholz / Noce africano
149	2	2x6x43	Nogal africano / African walnut / Noyer africain / Afrikanisches Nußbaumholz / Noce africano
150	2	2x6x31	Nogal africano / African walnut / Noyer africain / Afrikanisches Nußbaumholz / Noce africano
151	2	2x4x25	Nogal africano / African walnut / Noyer africain / Afrikanisches Nußbaumholz / Noce africano
152	2	2x4x33	Nogal africano / African walnut / Noyer africain / Afrikanisches Nußbaumholz / Noce africano
153	7	Preformado / Preformed/ Préformé / Vorgeformt / Preformato	Metal / Metal / Metal / Metall / Metallo
154	2	Preformado / Preformed/ Préformé / Vorgeformt / Preformato	Madera / Wood / Bois / Holz / Legno
155	2	Preformado / Preformed/ Préformé / Vorgeformt / Preformato	Madera / Wood / Bois / Holz / Legno
156	10	1x4x12	Madera / Wood / Bois / Holz / Legno
157	2	Preformado / Preformed/ Préformé / Vorgeformt / Preformato	Madera / Wood / Bois / Holz / Legno
158	4	2x2x10	Nogal africano / African walnut / Noyer africain / Afrikanisches Nußbaumholz / Noce africano
159	4	2x4x19	Nogal africano / African walnut / Noyer africain / Afrikanisches Nußbaumholz / Noce africano
160	6	Preformado / Preformed/ Préformé / Vorgeformt / Preformato	Latón / Brass / Latón / Messing / Ottone
161	2	Preformado / Preformed/ Préformé / Vorgeformt / Preformato	Metal / Metal / Metal / Metall / Metallo
162	1	Preformado / Preformed/ Préformé / Vorgeformt / Preformato	Metal / Metal / Metal / Metall / Metallo
163	1	Precortado / Precut / Prédécoupé / Vorgeschnitten / Pretagliatto / Pretagliatto	Tablero / Plywood / Planche / Sperrholz / Tavola
164	2	2x2x24	Tilo / Lime wood / Tilleul / Linde / Tiglio
165	1	Precortado / Precut / Prédécoupé / Vorgeschnitten / Pretagliatto / Pretagliatto	Tablero / Plywood / Planche / Sperrholz / Tavola
166	2	2x5x10	Tilo / Lime wood / Tilleul / Linde / Tiglio
167	8	Preformado / Preformed/ Préformé / Vorgeformt / Preformato	Metal / Metal / Metal / Metall / Metallo
168	8	ø0,50x50	Hilo marrón / Brown thread / Fil brun /braunes Baumwollfaden / Filo marrone
169	2	Preformado / Preformed/ Préformé / Vorgeformt / Preformato	Metal / Metal / Metal / Metall / Metallo
170	2	Preformado / Preformed/ Préformé / Vorgeformt / Preformato	Metal / Metal / Metal / Metall / Metallo

Lista de piezas / Parts List / Liste des pièces / Teileliste / Elenco delle parti

Nº/No./ N° / Nr. No	Cantidad / Quantity / Quantité / Menge / Quantità	Medidas / Measurements / Dimensions /Maße / Misura	Material / Material / Matériau / Material / Materiale
171	2	ø1,5x200	Hilo marrón / Brown thread / Fil brun /braunes Baumwollfaden / Filo marrone
172	1	Preformado / Preformed/ Préformé / Vorgeformt / Preformato	Metal / Metal / Metal / Metall / Metallo
173	3	2x2x65	Nogal africano / African walnut / Noyer africain / Afrikanisches Nußbaumholz / Noce africano
174	6	2x6x25	Nogal africano / African walnut / Noyer africain / Afrikanisches Nußbaumholz / Noce africano
175	2	2x2x88	Nogal africano / African walnut / Noyer africain / Afrikanisches Nußbaumholz / Noce africano
176	3	ø0,50x250	Hilo marrón / Brown thread / Fil brun /braunes Baumwollfaden / Filo marrone
177	1	Preformado / Preformed/ Préformé / Vorgeformt / Preformato	Metal / Metal / Metal / Metall / Metallo
178	1	Preformado / Preformed/ Préformé / Vorgeformt / Preformato	Metal / Metal / Metal / Metall / Metallo
179	2	Preformado / Preformed/ Préformé / Vorgeformt / Preformato	Metal / Metal / Metal / Metall / Metallo
180	1	ø1,5x30	Hilo Latón / Brass / Latón / Messing / Ottone
181	2	Preformado / Preformed/ Préformé / Vorgeformt / Preformato	Metal / Metal / Metal / Metall / Metallo
182	1	Preformado / Preformed/ Préformé / Vorgeformt / Preformato	Latón / Brass / Latón / Messing / Ottone
183	12	ø0,5x25	Hilo Latón / Brass / Latón / Messing / Ottone

Lista de piezas / Parts List / Liste des pièces / Teileliste / Elenco delle parti

Nº/No./ N° / Nr. No	Descripción / Description / Description / Beschreibung / Descrizione	Cantidad / Quantity / Quantité / Menge / Quantità	Medidas / Measurements / Dimensions /Maße / Misura	Material / Material / Matériau / Material / Materiale
A		700	10	Metal / Metal / Metal / Metall / Metallo
B		60	15	Latón / Brass / Latón / Messing / Ottone
C		106	ø0,15x100	Hilo crudo / Raw thread / Fil brut / Rohes Baumwollfaden / Filo crudo
D		90	4	Composite / Composite / Composite / Composite / Composite
E		16	4	Composite / Composite / Composite / Composite / Composite
F		2	7	Madera / Wood / Bois / Holz / Legno
H		112	ø4	Composite / Composite / Composite / Composite / Composite
I		50	3	Latón / Brass / Laiton / Messing / Ottone
J		105	10	Latón / Brass / Laiton / Messing / Ottone
K		2	10	Composite / Composite / Composite / Composite / Composite
L		50	ø3	Cristal / Glass / Verre / Glas / Cristallo
M		17	10	Metal / Metal / Metal / Metall / Metallo

Bombarda Bombard *La Candelaria*

OcCre
Ocio Creativo



Ref.: 13000

CASCO | HULL | COQUE | SCAFO | RUMPF

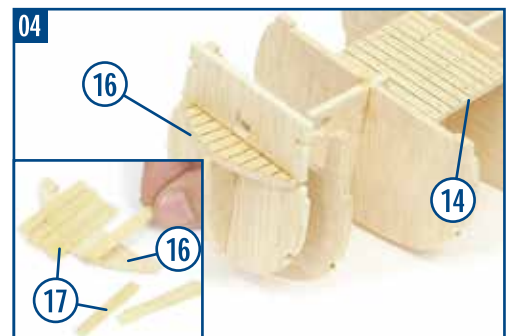
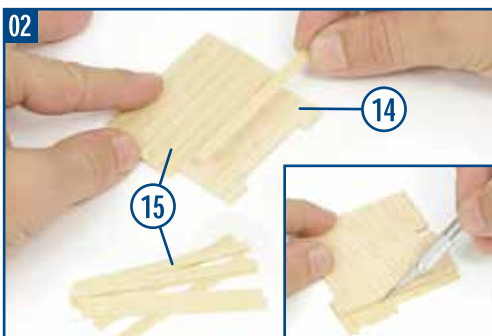
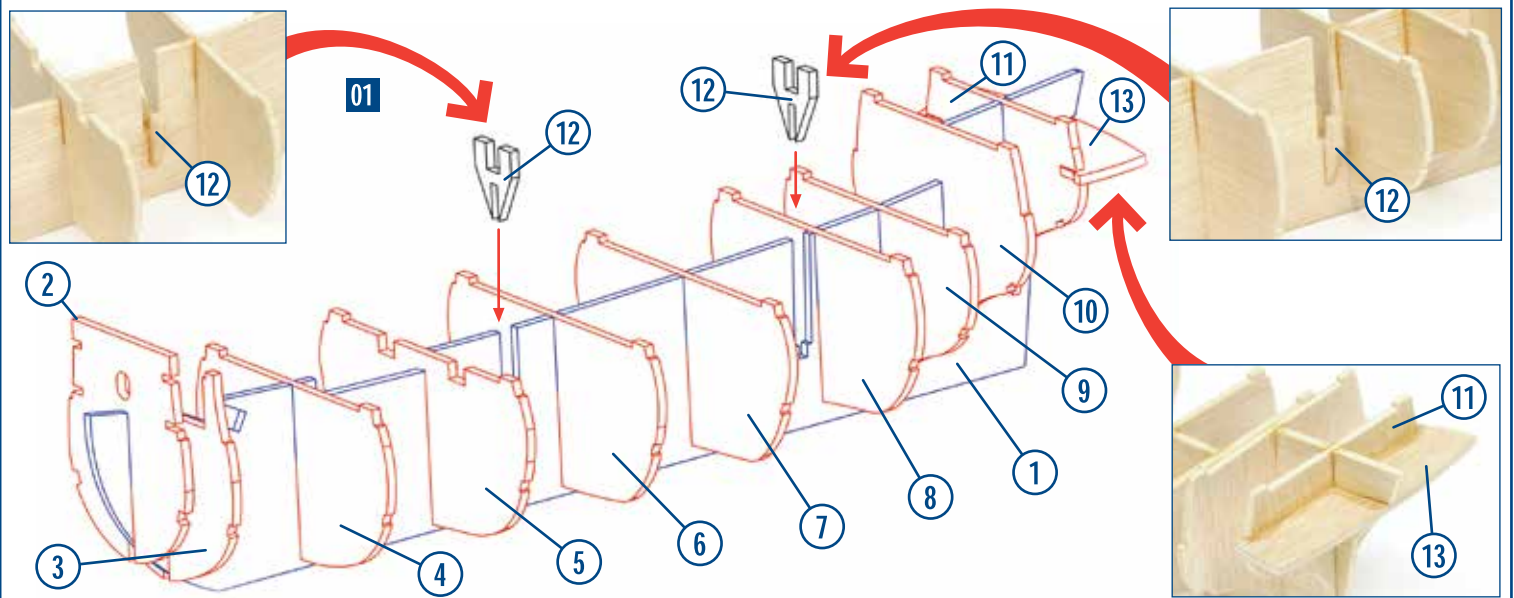

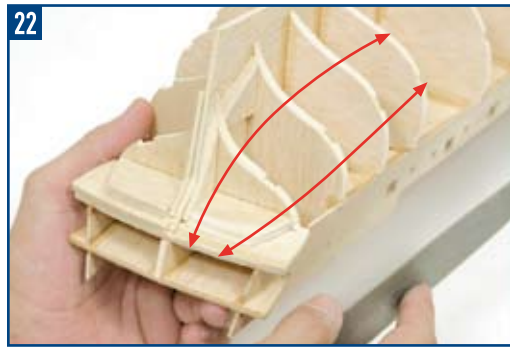
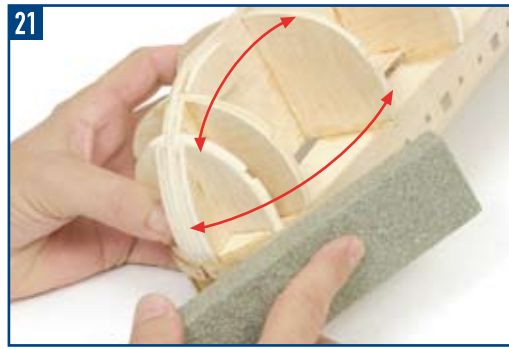
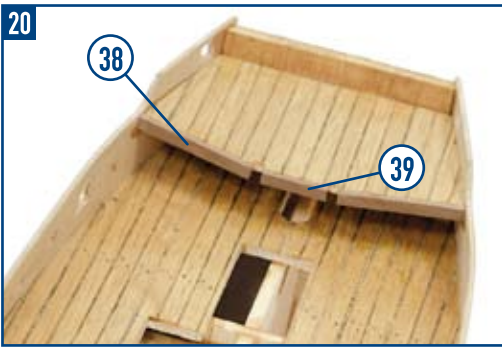
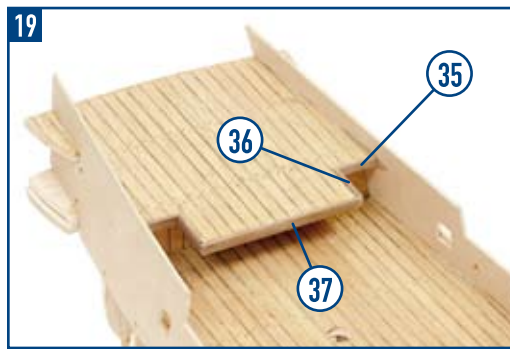
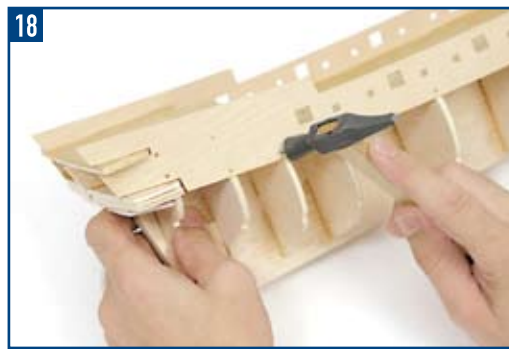
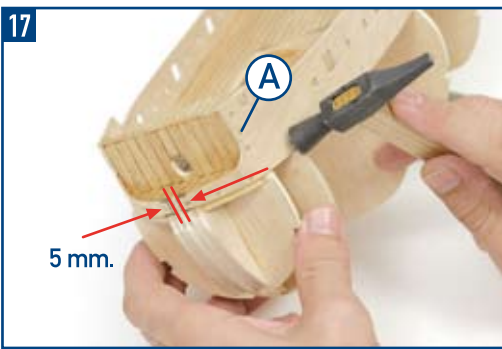
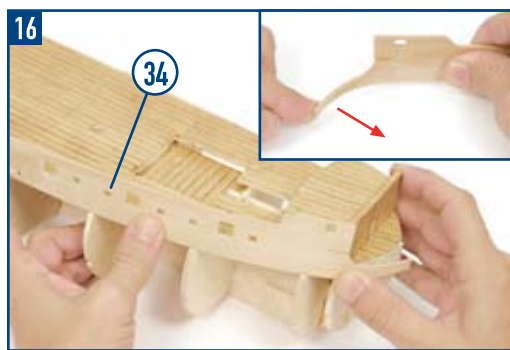
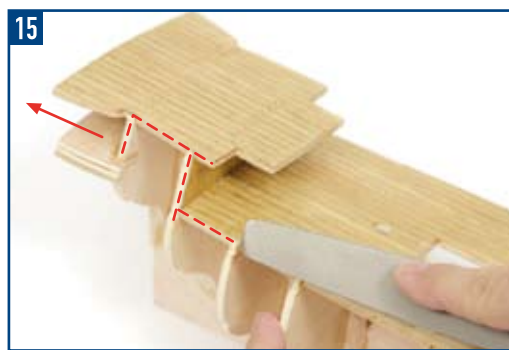
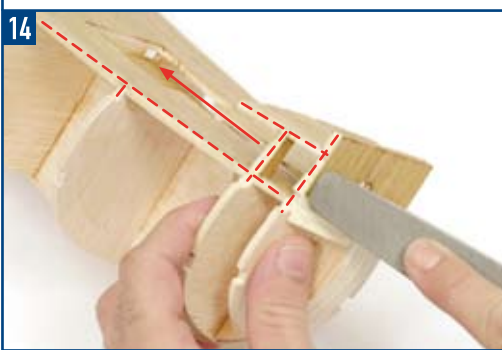
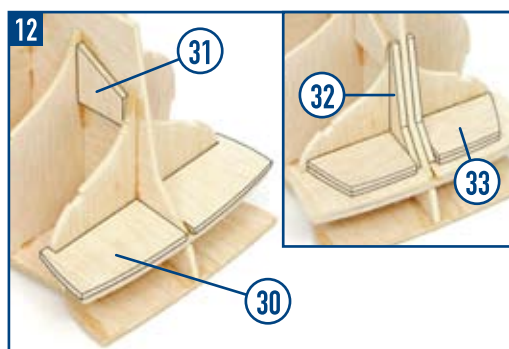
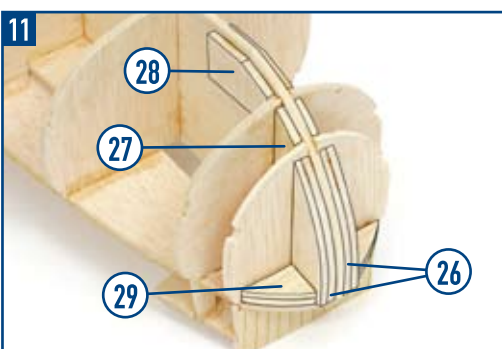
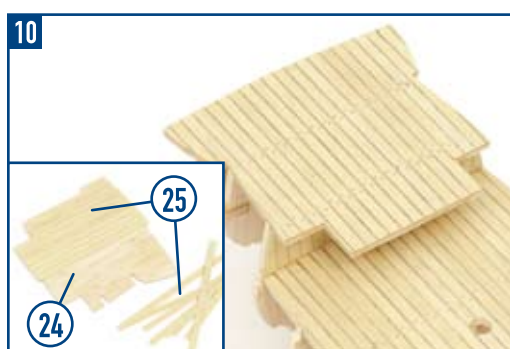
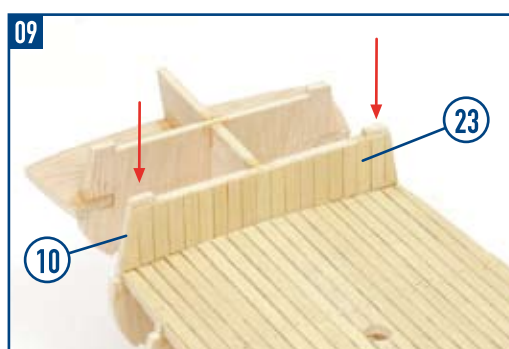
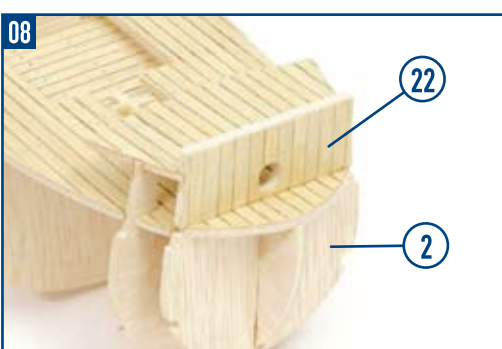
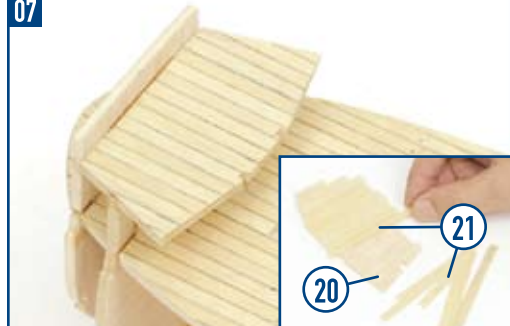
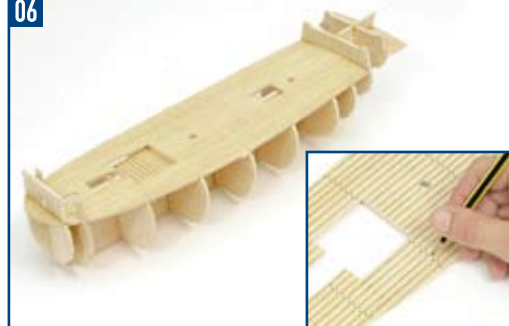
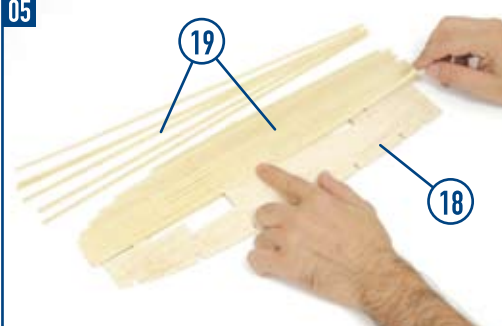

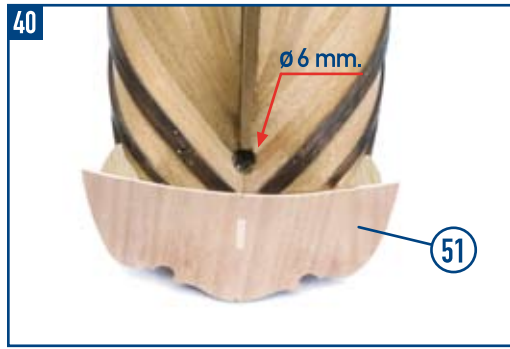
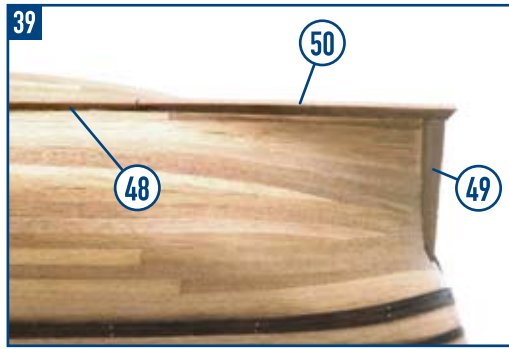
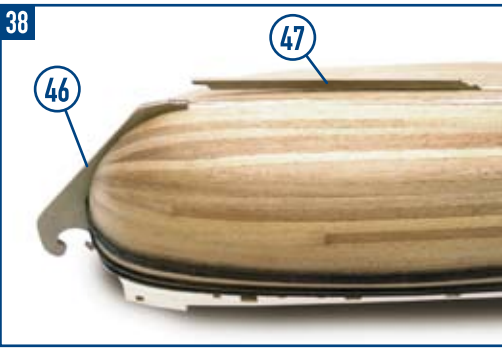
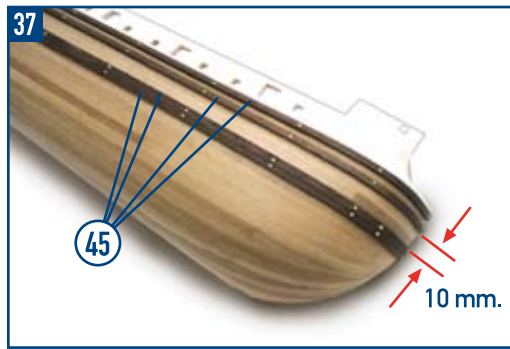
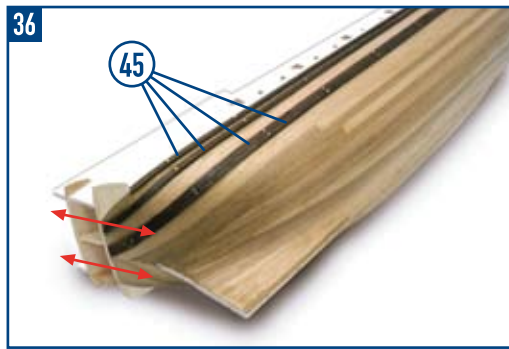
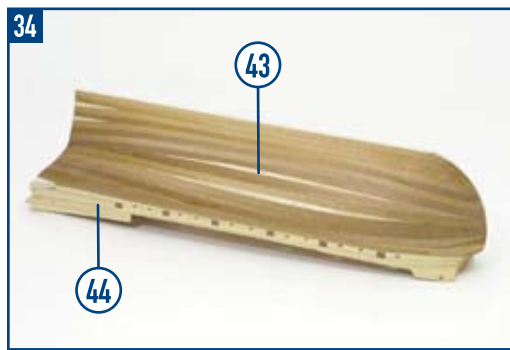
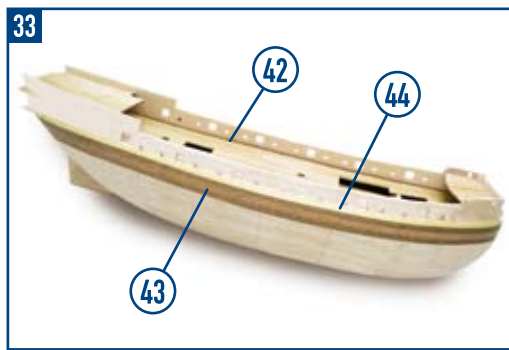
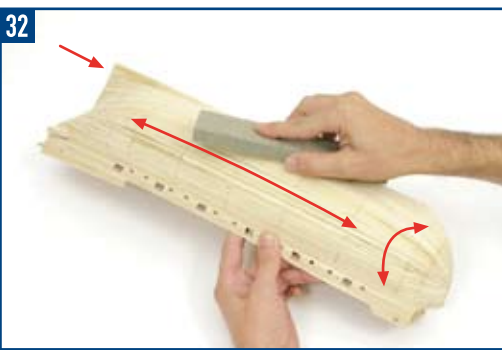
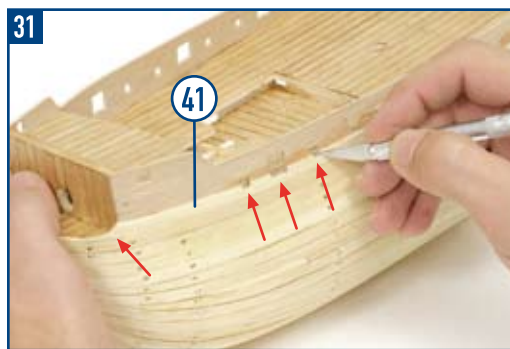
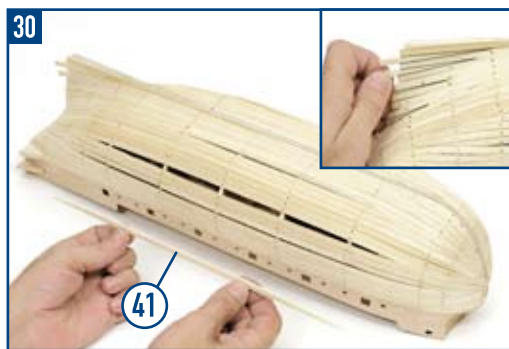
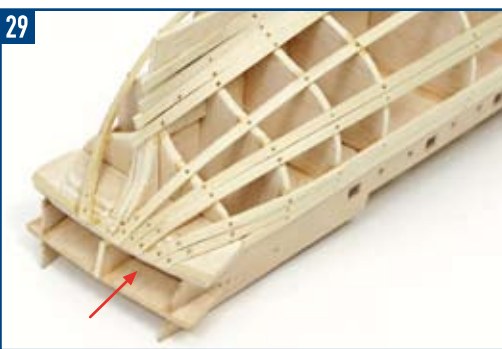
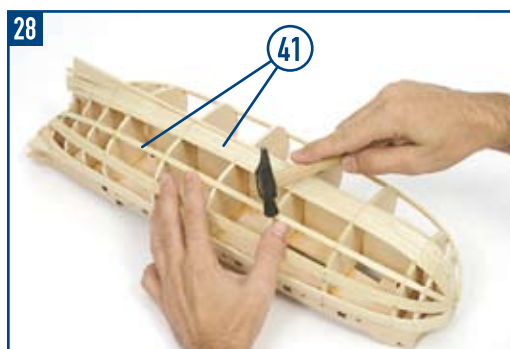
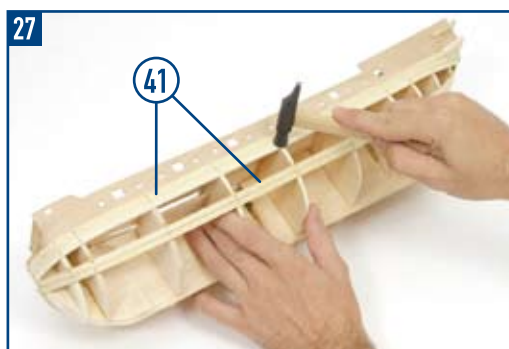
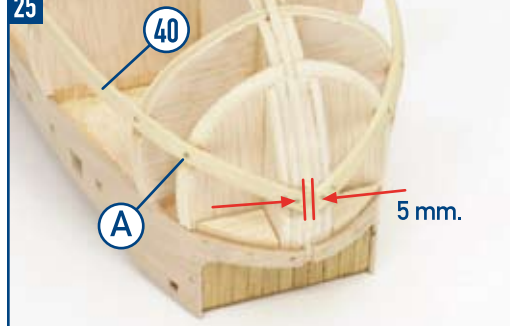
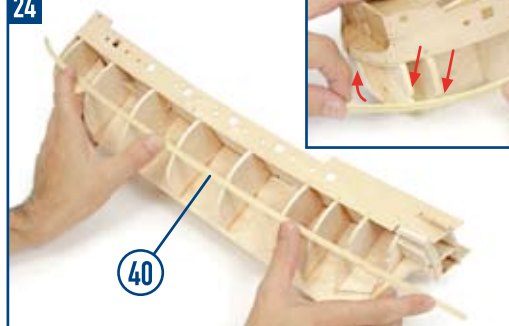
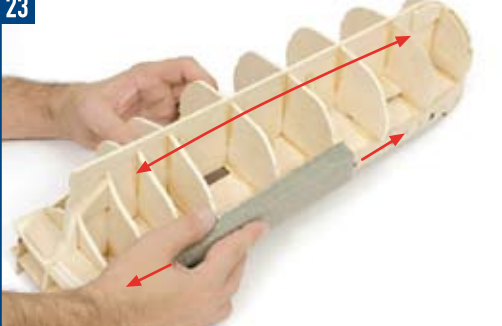

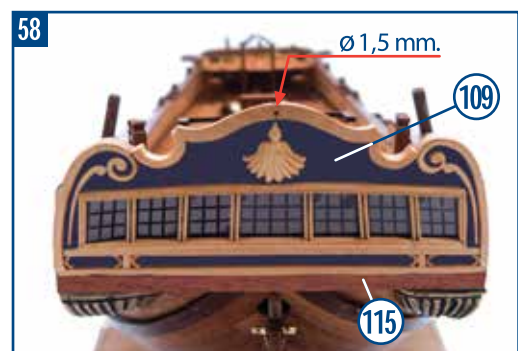
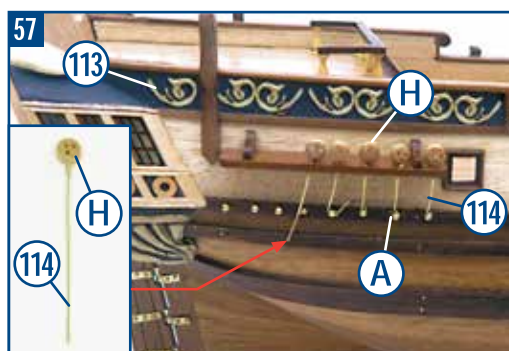
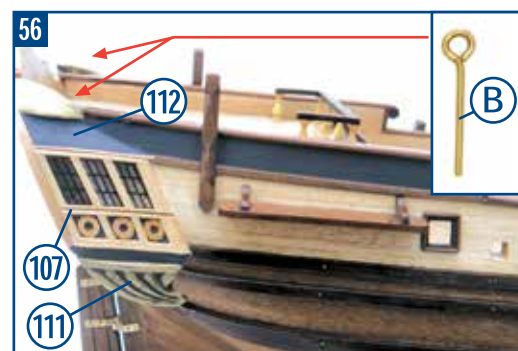
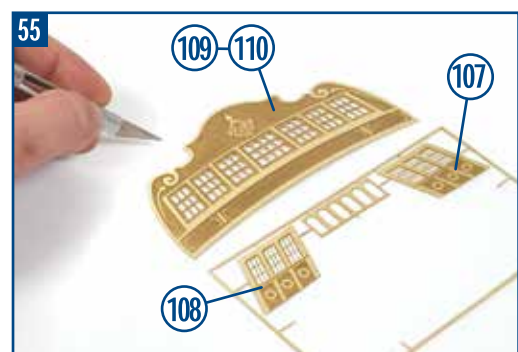
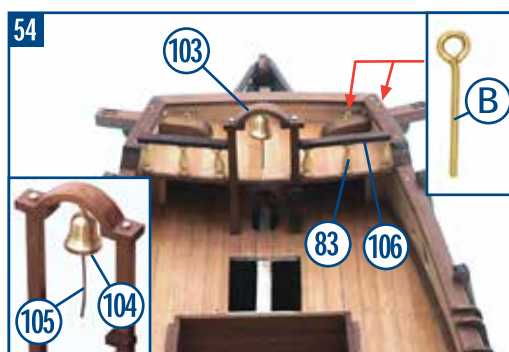
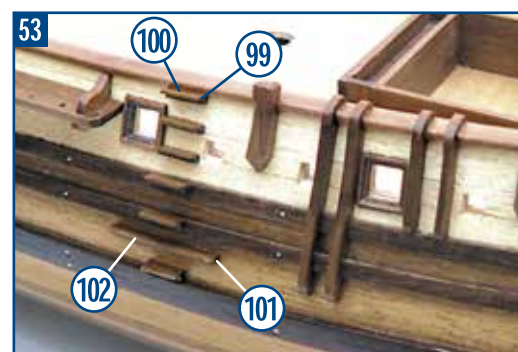
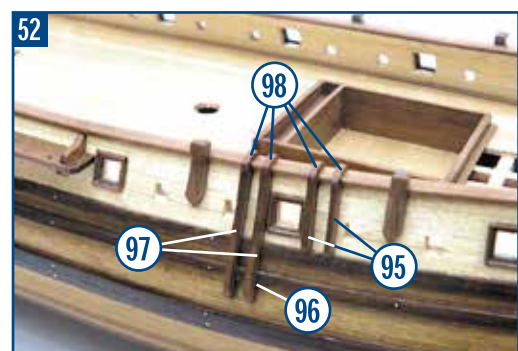
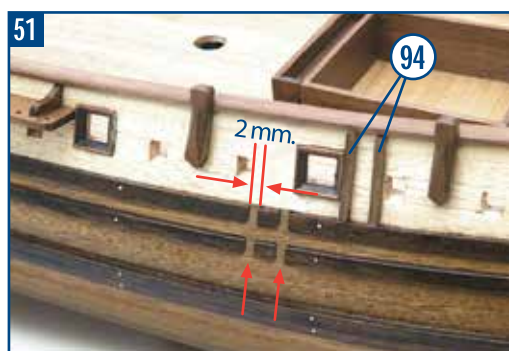
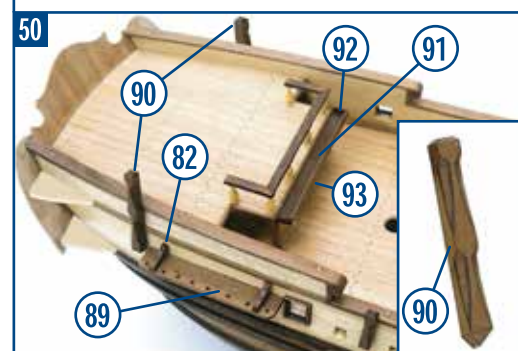
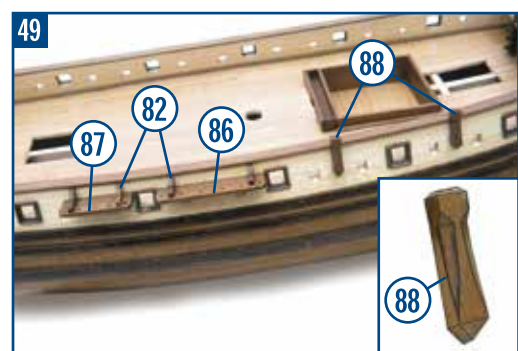
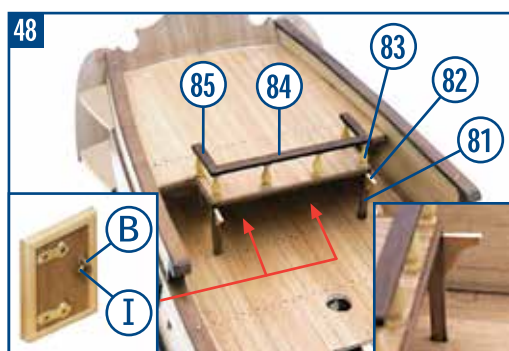
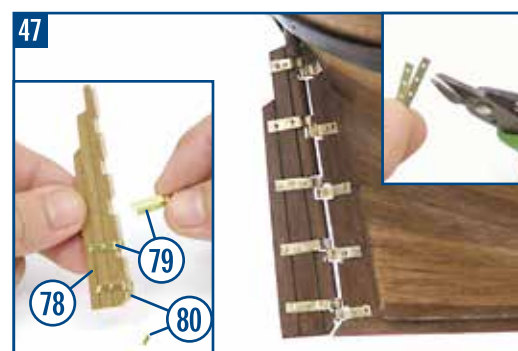
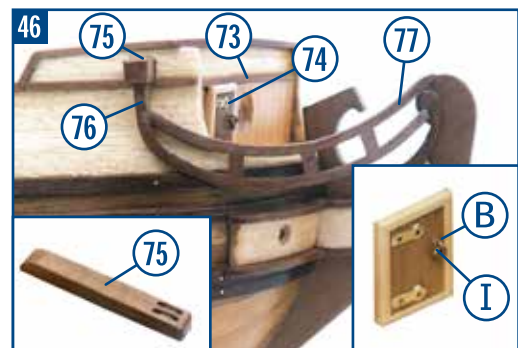
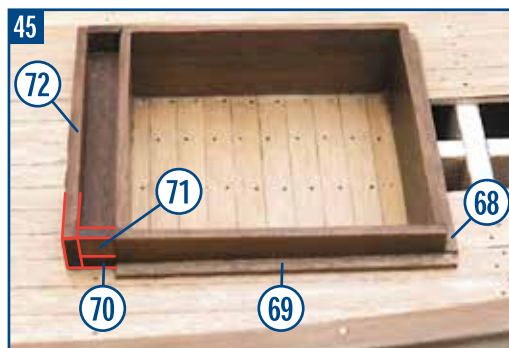
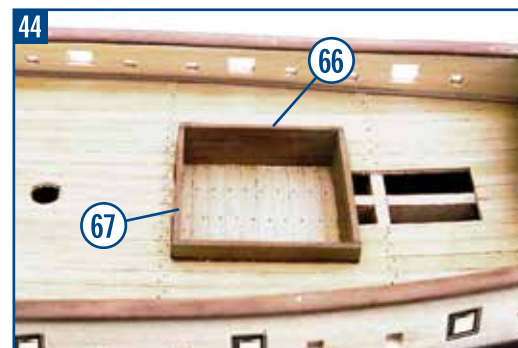
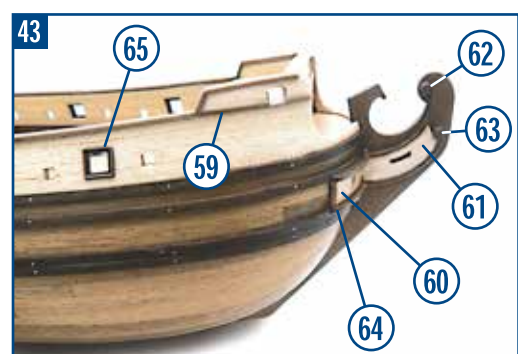
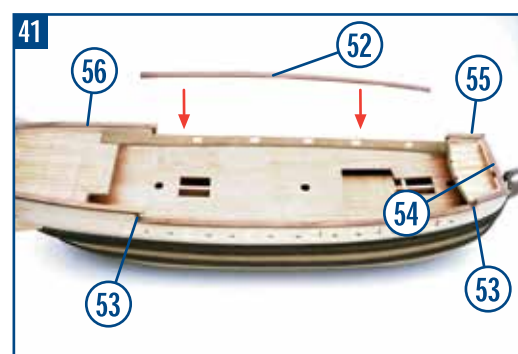

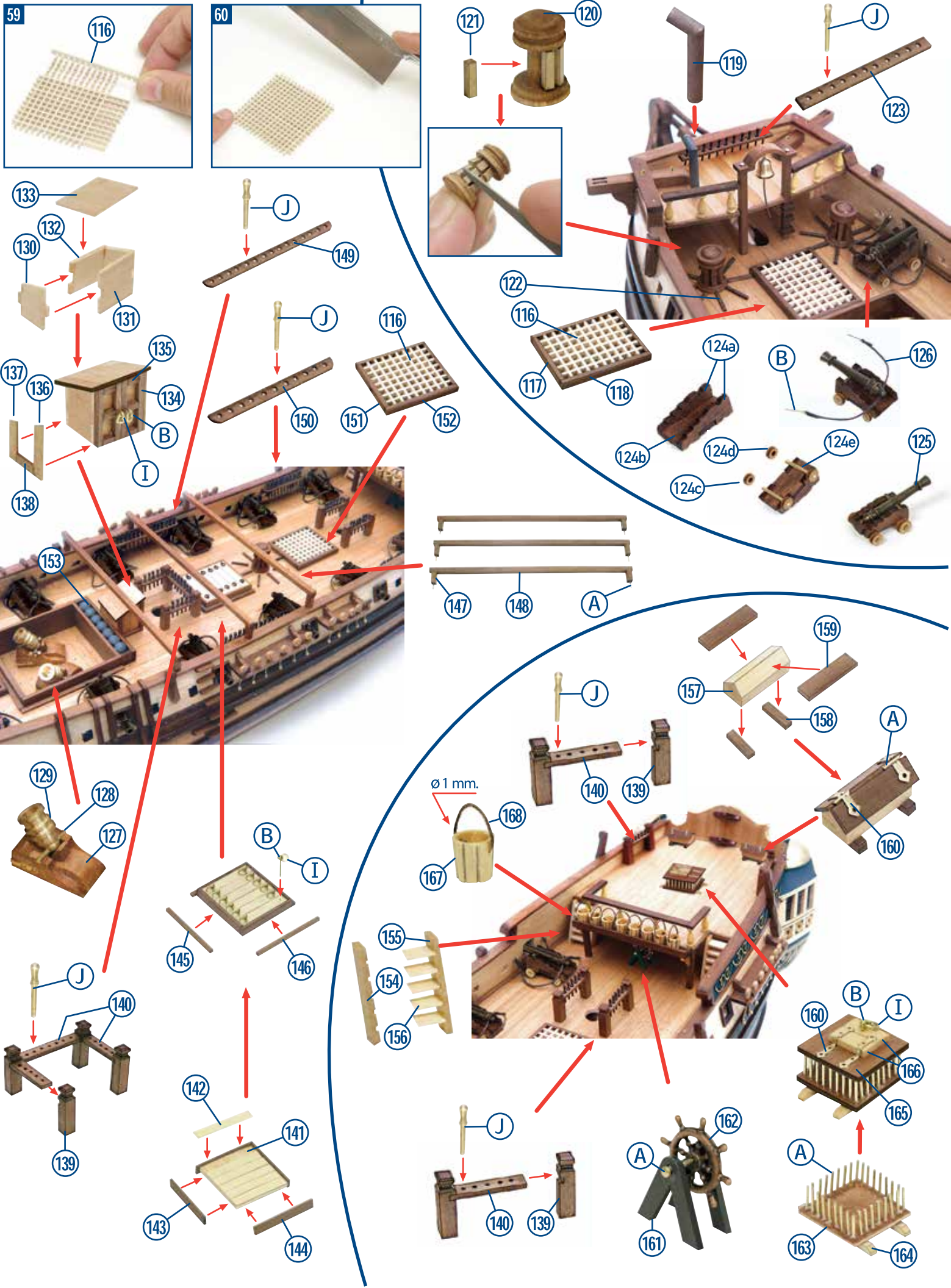

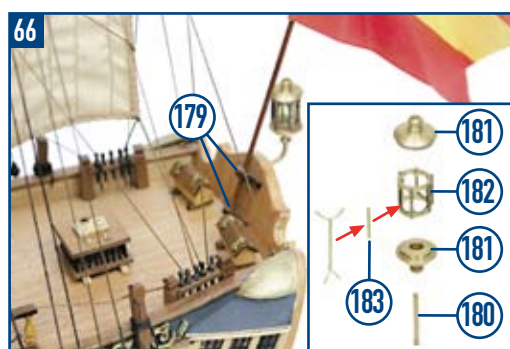
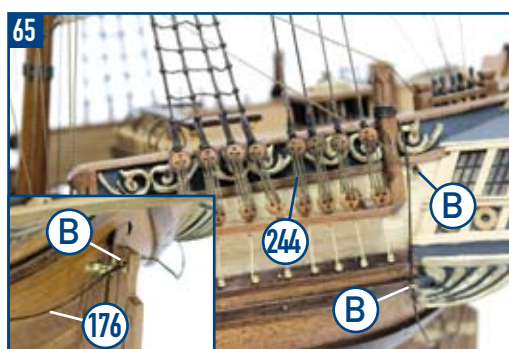
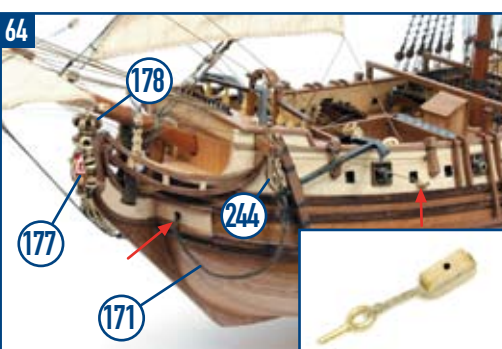
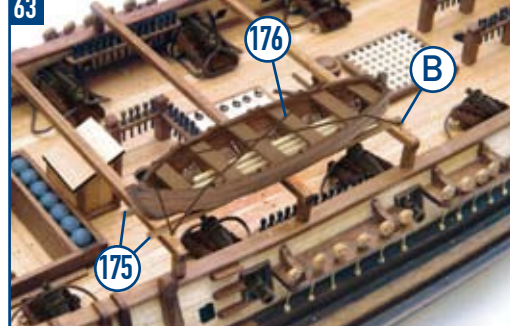
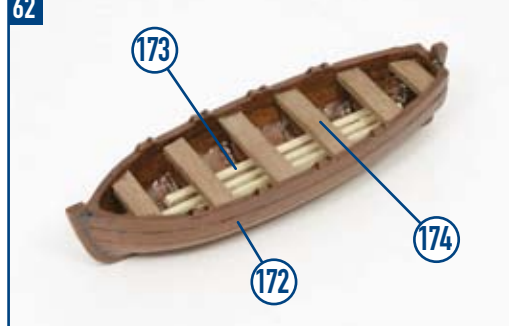
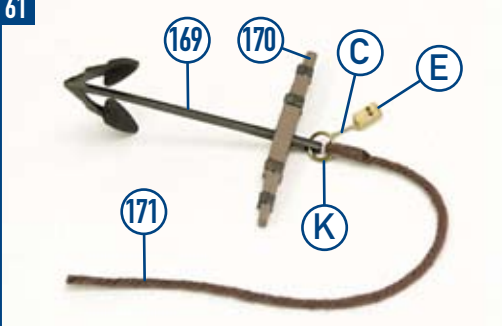

BAUPRÉS | BOUSPRIT | BEAUPRÉ | BOMPRESSO | BUGSPRIET

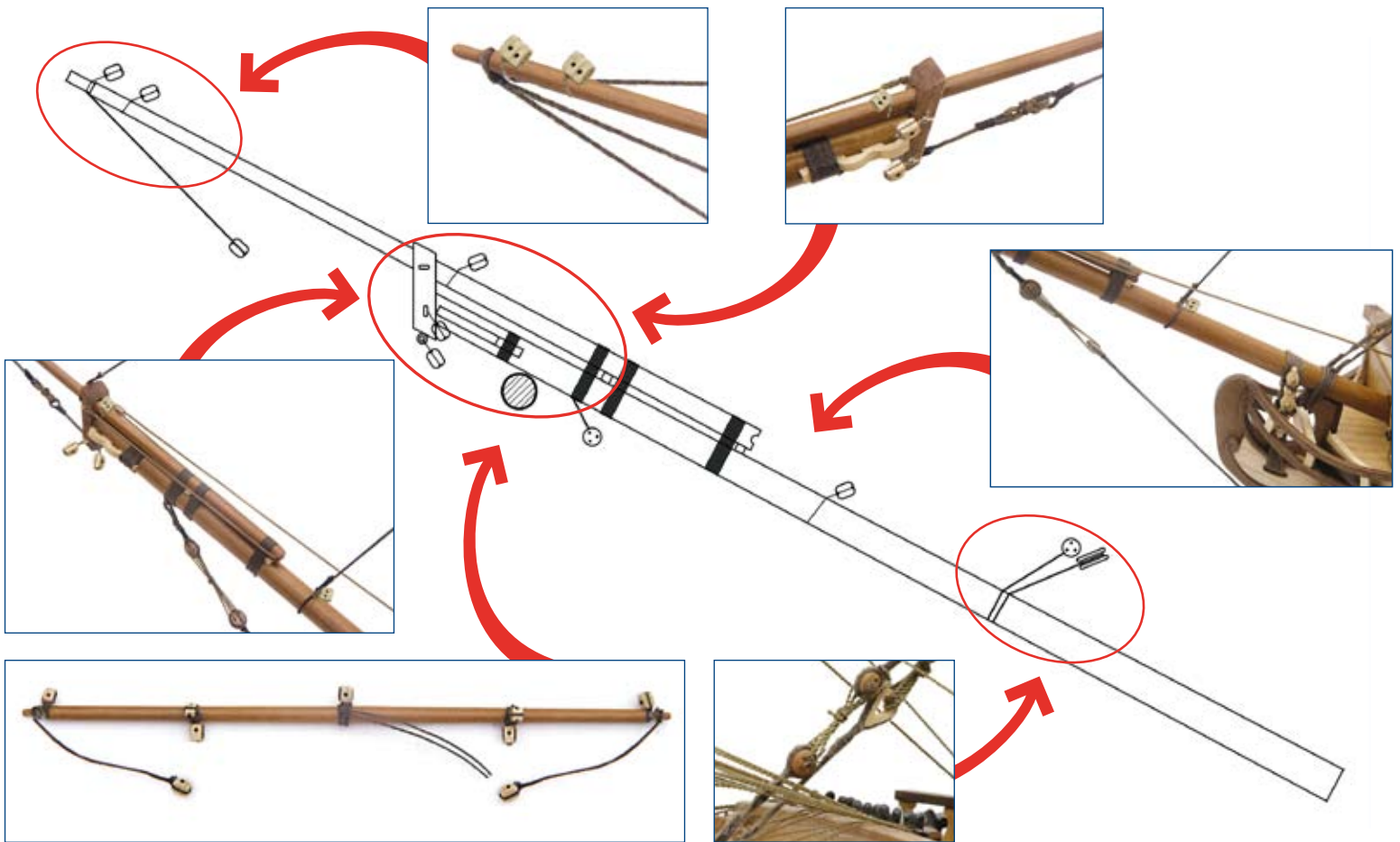
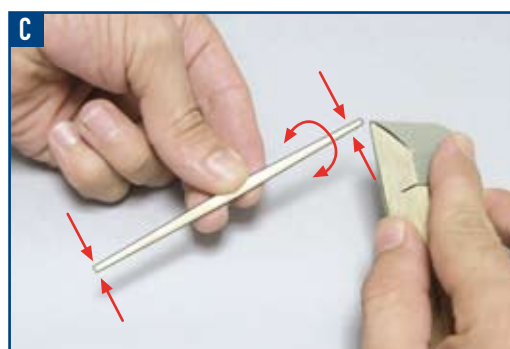
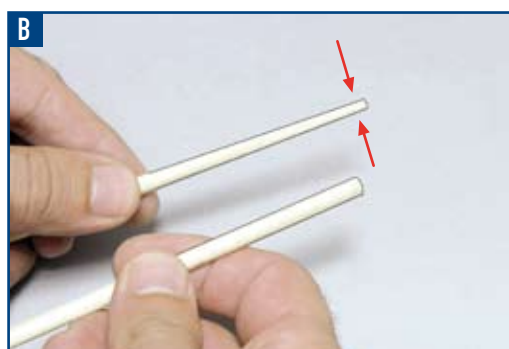
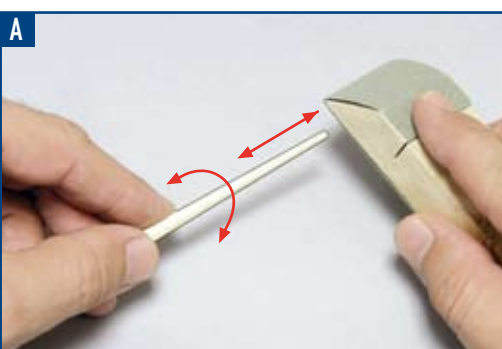

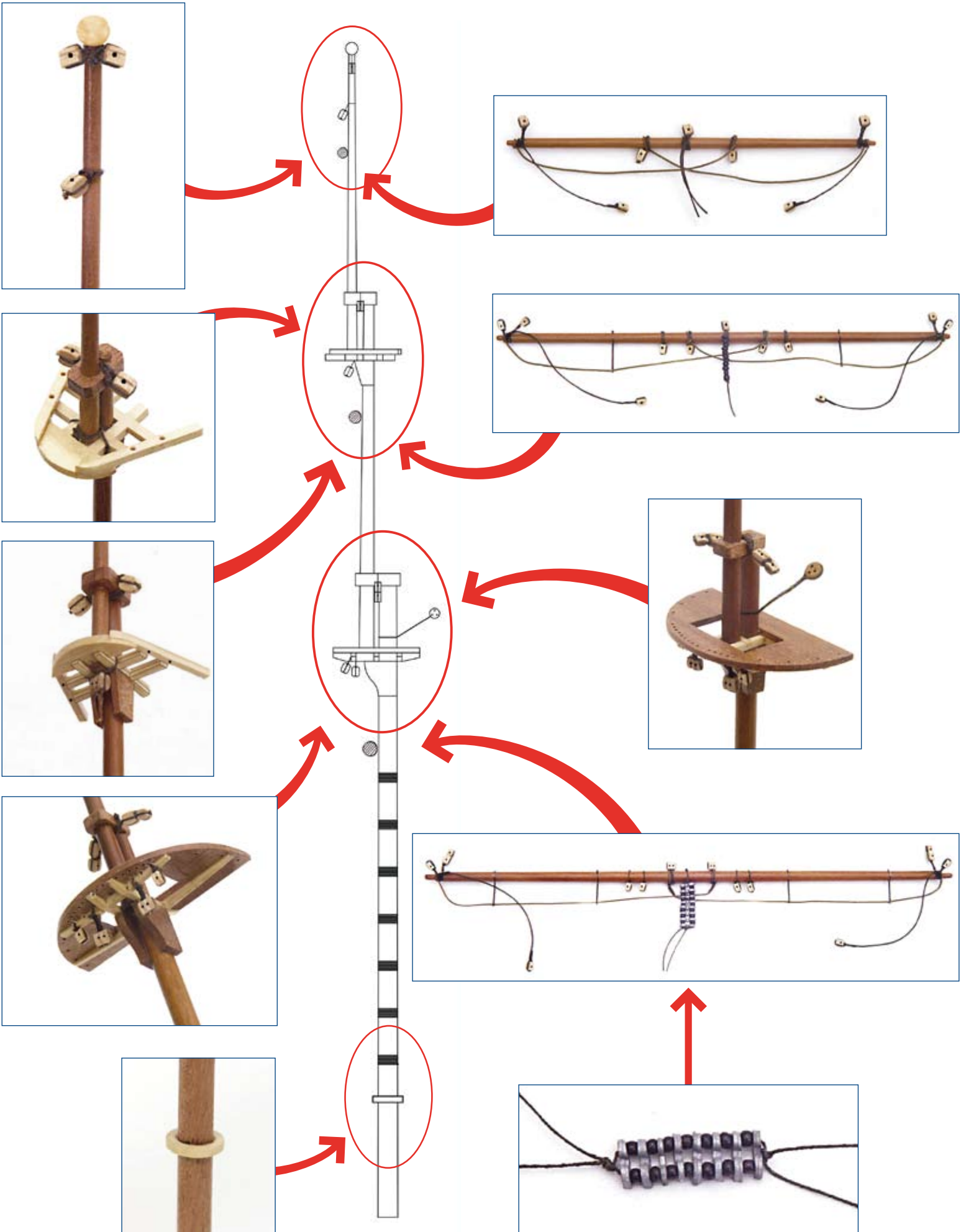

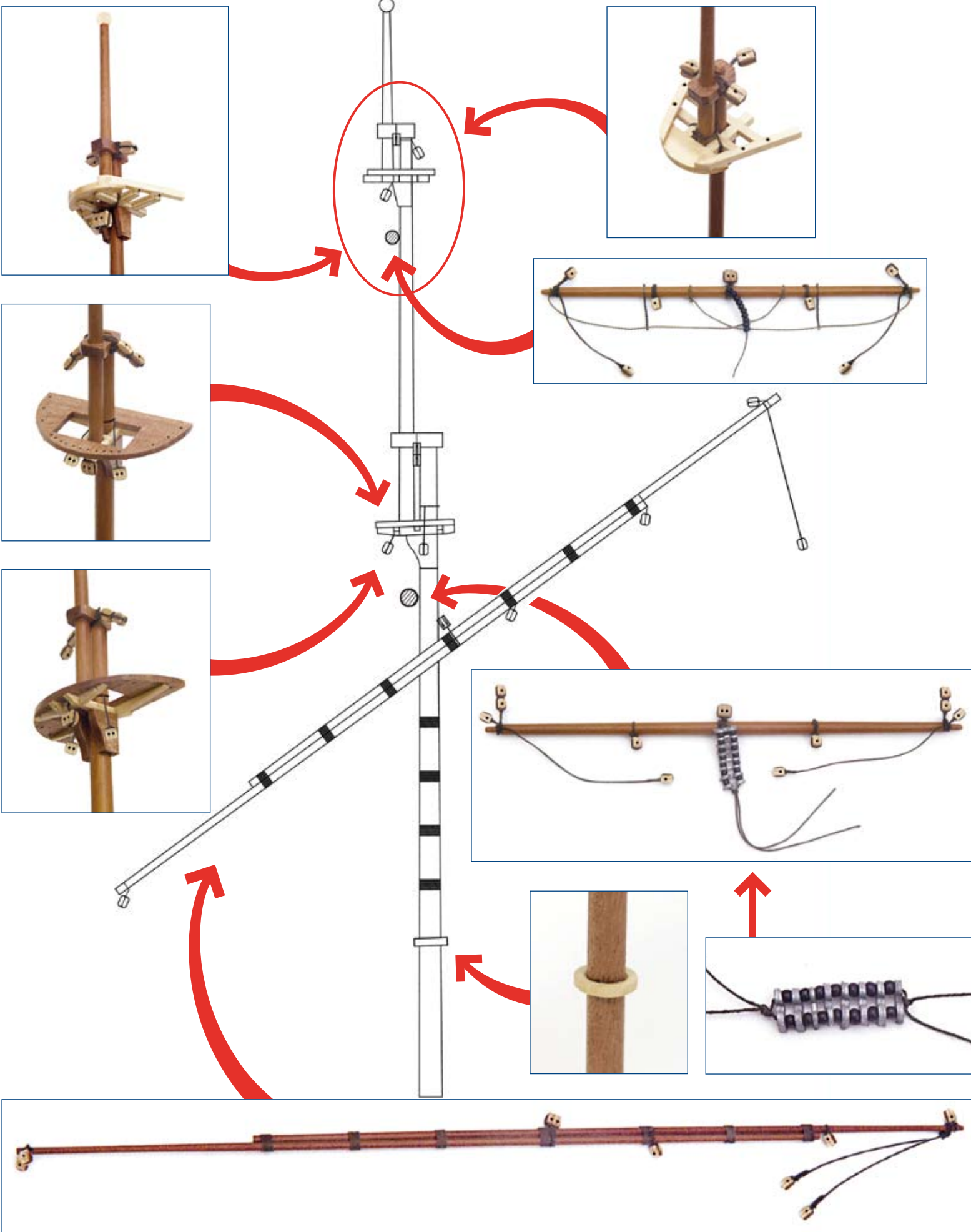

IP

La Candelaria

Ref. 13000

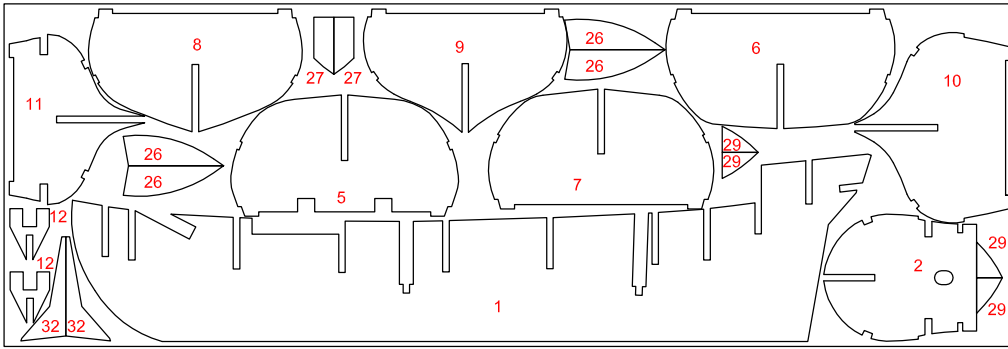

13000-1

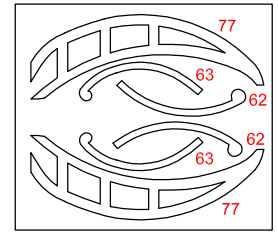

13000-8

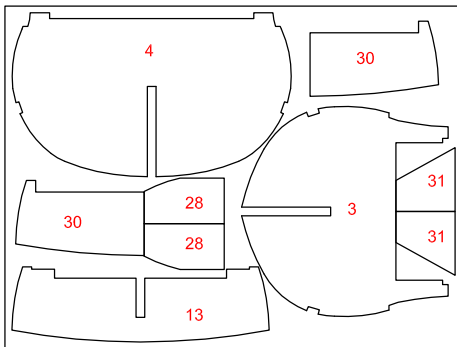

13000-2

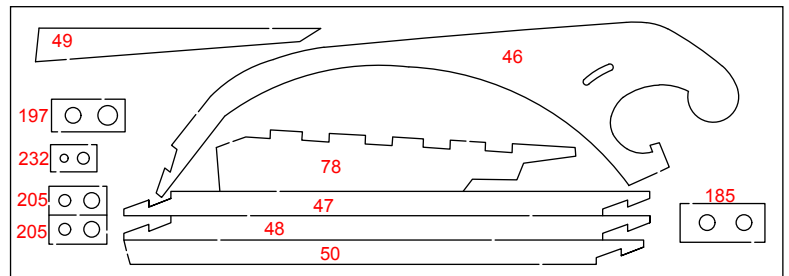

13000-7

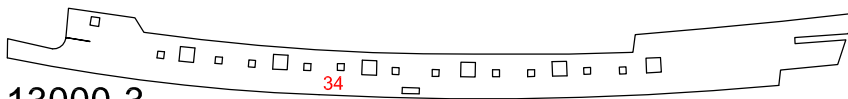

13000-3

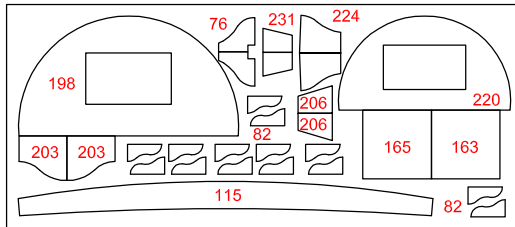

13000-6

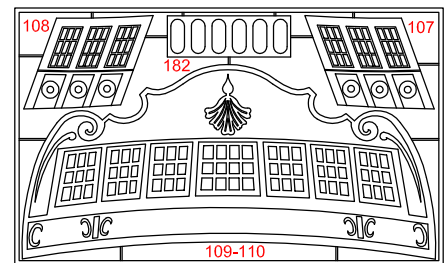

13000-9

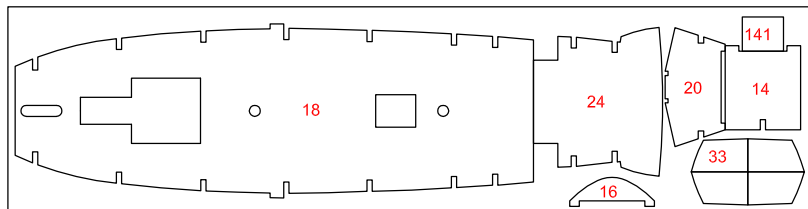

13000-4

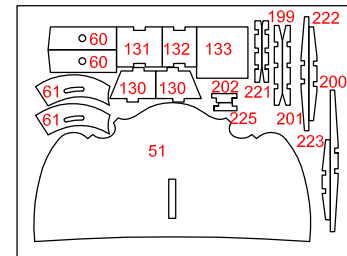

13000-5



Sapelli
Sapelli
Sapelli
Sapelli-Holz
Sapelli



Tilo - Sicomoro
Lime wood - Sycamore
Tilleul - Sycomore
Linde - Bergahom
Tiglio - Sicomoro



Nogal africano
African walnut
Noyer africain
Afrikanisches Nußbaumholz
Noce africano

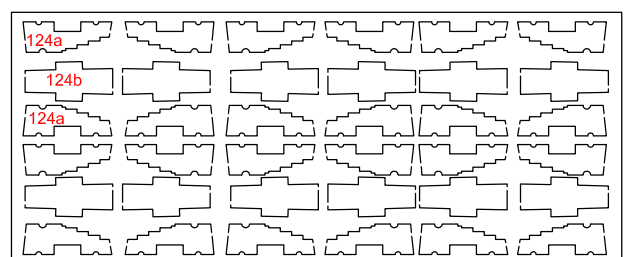

13000-10

La Candelaria

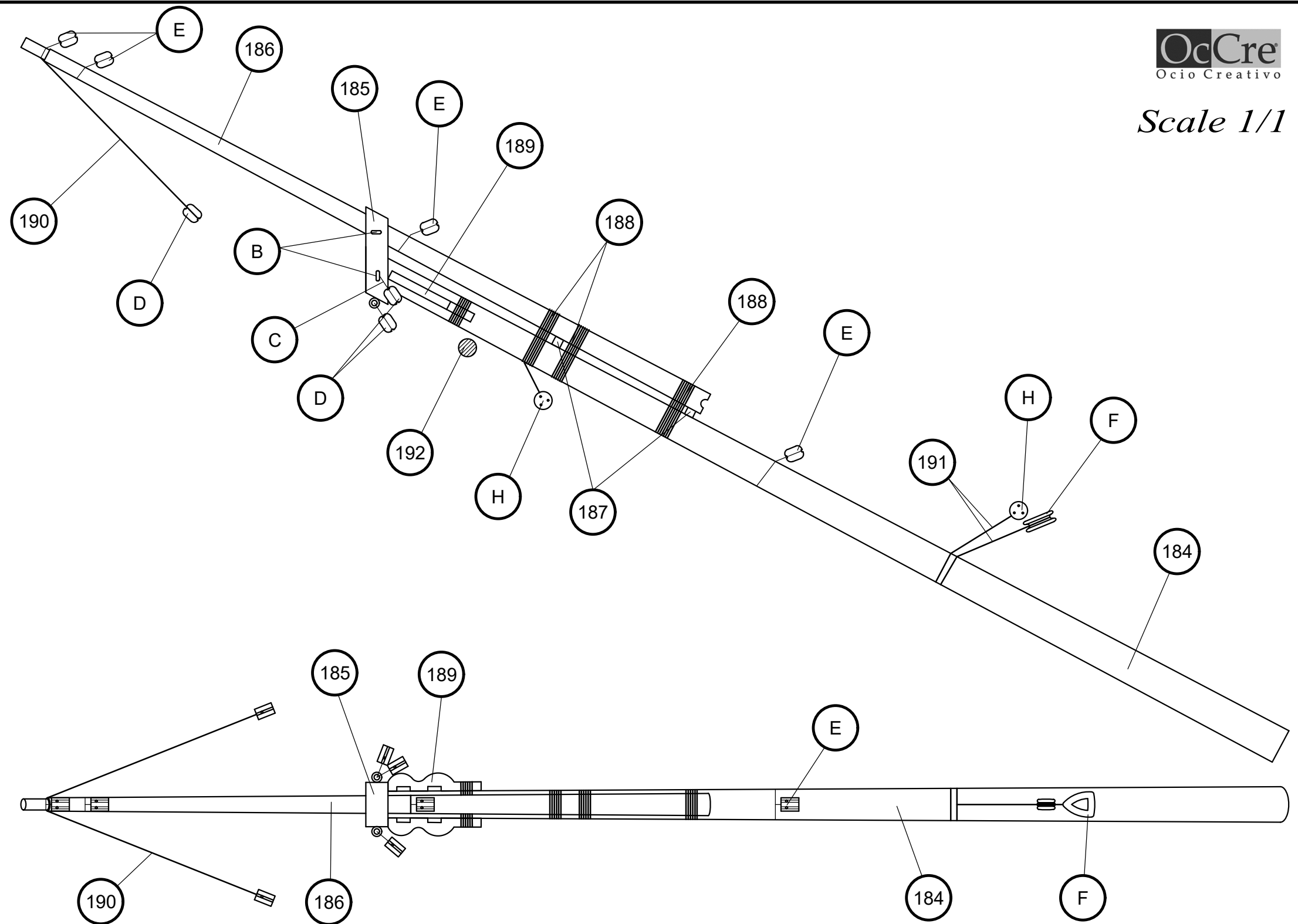
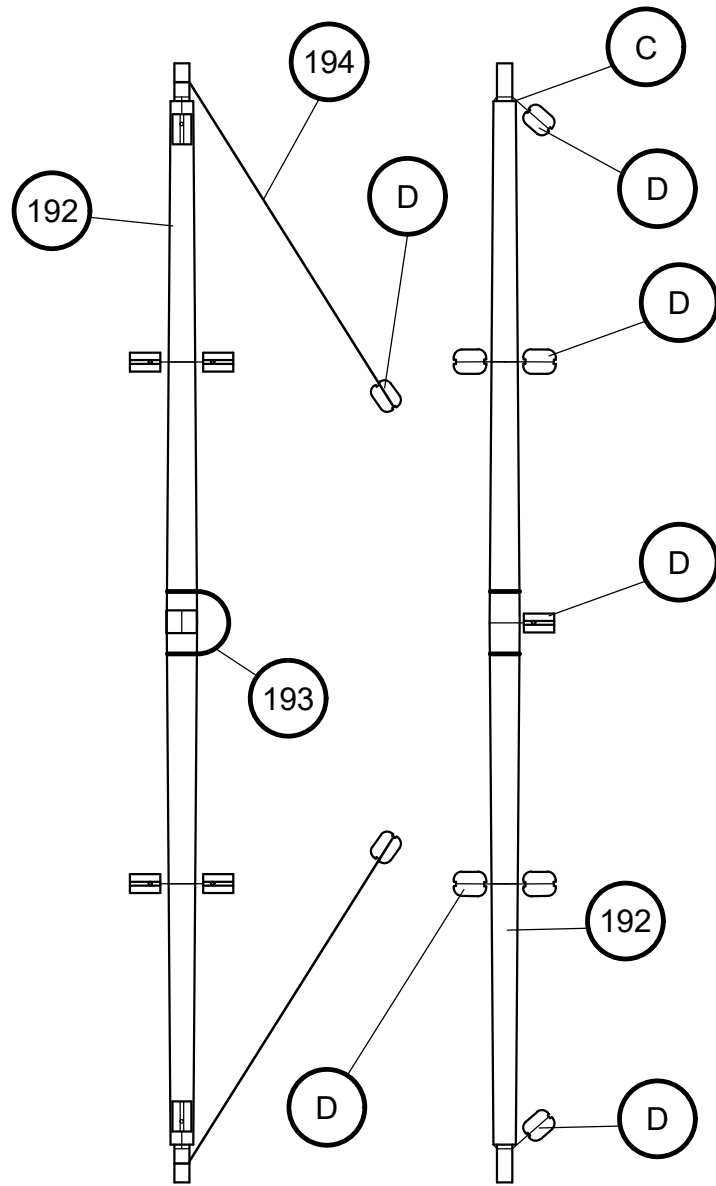

Bauprés / Bousprit / Beupré Bompresso / Bugsprit

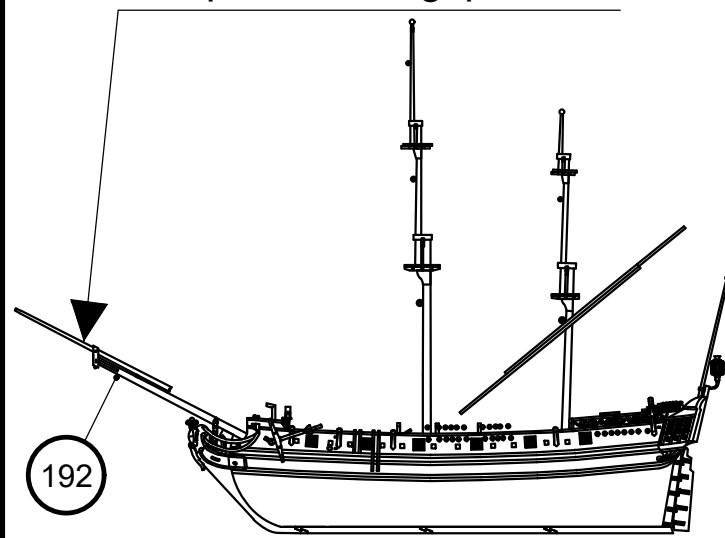

184	ø8x235	Tilo / Lime wood / Tilleul / Linde / Tiglio	190	ø0,50x250	Hilo marrón / Brown thread / Fil brun / braunes Baumwollfaden / Filo marrone	C	ø0,15x100	Hilo crudo / Raw thread / Fil brut / Rohes Baumwollfaden / Filo crudo
185	Precortado / Precut / Prédécoupé / Vorgeschnitten / Pretagliatto / Pretagliatto	Tablero / Plywood / Planche / Sperrholz / Tavola	191	ø0,50x150	Hilo marrón / Brown thread / Fil brun / braunes Baumwollfaden / Filo marrone	D	4	Composite / Composite / Composite / Composite / Composite
186	ø5x174	Tilo / Lime wood / Tilleul / Linde / Tiglio	192	ø4x148	Ramin	E	4	Composite / Composite / Composite / Composite / Composite
187	2x2x5	Tilo / Lime wood / Tilleul / Linde / Tiglio	193	ø0,50x200	Hilo marrón / Brown thread / Fil brun / braunes Baumwollfaden / Filo marrone	F	7	Madera / Wood / Bois / Holz / Legno
188	ø0,50x250	Hilo marrón / Brown thread / Fil brun / braunes Baumwollfaden / Filo marrone	194	ø0,50x150	Hilo marrón / Brown thread / Fil brun / braunes Baumwollfaden / Filo marrone	H	ø4	Composite / Composite / Composite / Composite / Composite
189	Preformado / Preformed / Préformé / Vorgeformt / Preformato	Metal / Metal / Metal / Metall / Metallo	B	15	Latón / Brass / Latón / Messing / Ottone			

B	D	E	H	F	I-K	L	J	Liebres racamento
Cáncamo	Moton	Cuadernal	Vigota	Vigota ciega	Anilla	Vertello	Cabilla	Parrel ribs
Eyebolts	Blocks	Double blocks	Dead eyes	Dead blocks	Rings	Trucks	Belaying Pins	Lepre strozza
Caviglia di ferro ad anello	Bozzello	Pastecca	Bigotta	Bigotta ciega	Anello	Bertocci	Caviglia	Befestigung Racktaue
Tragöse	Blockrolle	Block	Jungferblock	Jungferblock	Öse	Racktaublöcke	Rundeisen	Digot de racage
Piton à oeil	Poulie	Poulie double	Cap de mouton	Moque	Oeil	Pomme de racage	Cheville	

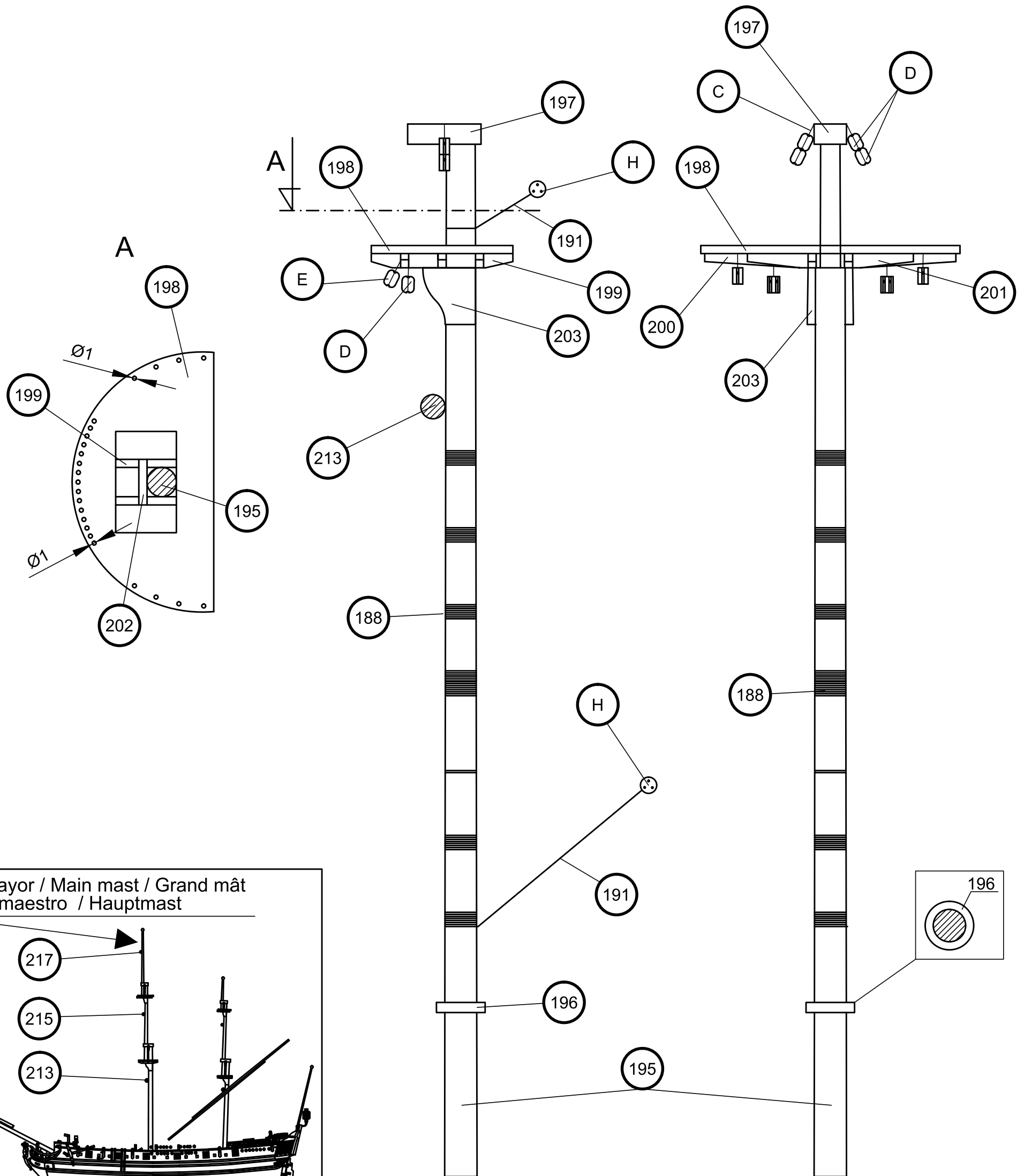

Palo mayor / Main mast / Grand mât
Albero maestro / Hauptmast

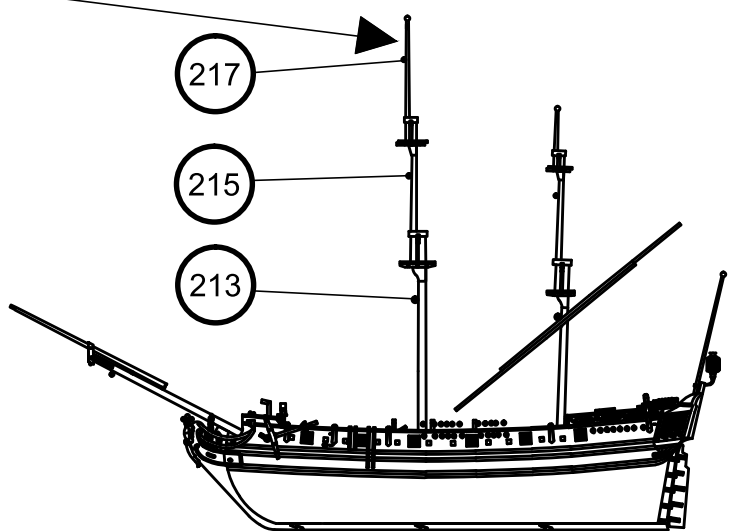

Scale 1/1

188	ø0,50x250	Hilo marrón / Brown thread / Fil brun /braunes Baumwollfaden / Filo marrone	201	Precortado / Precut / Prédécoupé / Vorgeschnitten / Pretagliato / Pretagliatto	Tablero / Plywood / Planche / Sperrholz / Tavola
191	ø0,50x150	Hilo marrón / Brown thread / Fil brun /braunes Baumwollfaden / Filo marrone	202	Precortado / Precut / Prédécoupé / Vorgeschnitten / Pretagliato / Pretagliatto	Tablero / Plywood / Planche / Sperrholz / Tavola
195	ø8x260	Tilo / Lime wood / Tilleul / Linde / Tiglio	203	Precortado / Precut / Prédécoupé / Vorgeschnitten / Pretagliato / Pretagliatto	Tablero / Plywood / Planche / Sperrholz / Tavola
196	Preformado / Preformed/ Préformé / Vorgeformt / Preformato	Madera / Wood / Bois / Holz / Legno	C	ø0,15x100	Hilo crudo / Raw thread / Fil brut / Rohes Baumwollfaden / Filo crudo
197	Precortado / Precut / Prédécoupé / Vorgeschnitten / Pretagliato / Pretagliatto	Tablero / Plywood / Planche / Sperrholz / Tavola	D	4	Composite / Composite / Composite / Composite / Composite
198	Precortado / Precut / Prédécoupé / Vorgeschnitten / Pretagliato / Pretagliatto	Tablero / Plywood / Planche / Sperrholz / Tavola	E	4	Composite / Composite / Composite / Composite / Composite
199	Precortado / Precut / Prédécoupé / Vorgeschnitten / Pretagliato / Pretagliatto	Tablero / Plywood / Planche / Sperrholz / Tavola	H	ø4	Composite / Composite / Composite / Composite / Composite
200	Precortado / Precut / Prédécoupé / Vorgeschnitten / Pretagliato / Pretagliatto	Tablero / Plywood / Planche / Sperrholz / Tavola			

La Candelaria

Palo mayor / Main mast / Grand mât
Albero maestro / Hauptmast

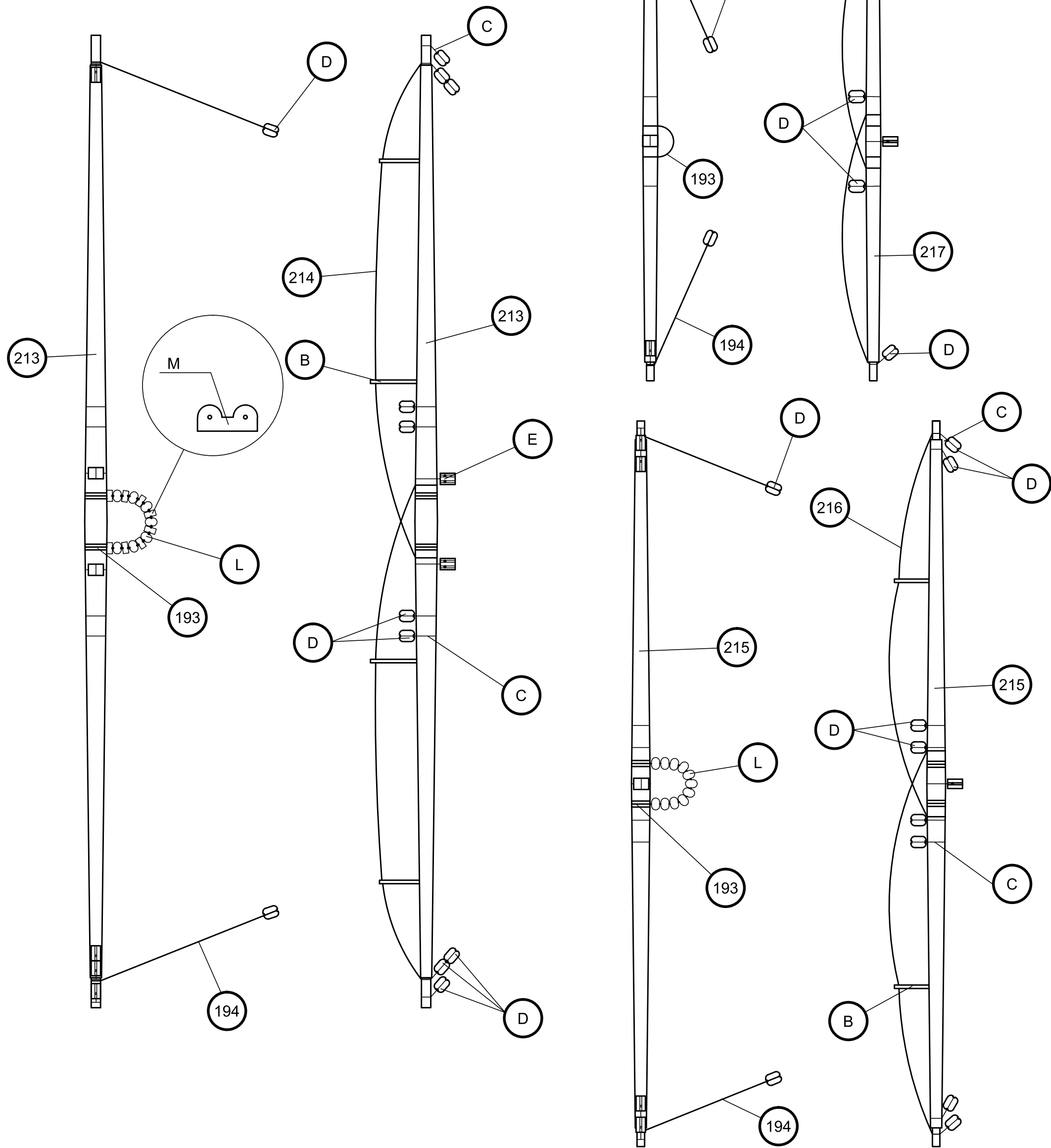

Scale 1/1

193	∅0,50x200	Hilo marrón / Brown thread / Fil brun /braunes Baumwollfaden / Filo marrone	218	∅0,50x200	Hilo marrón / Brown thread / Fil brun /braunes Baumwollfaden / Filo marrone
194	∅0,50x150	Hilo marrón / Brown thread / Fil brun /braunes Baumwollfaden / Filo marrone	B	15	Latón / Brass / Latón / Messing / Ottone
213	∅6x260	Tilo / Lime wood / Tilleul / Linde / Tiglio	C	∅0,15x100	Hilo crudo / Raw thread / Fil brut / Rohes Baumwollfaden / Filo crudo
214	∅0,50x300	Hilo marrón / Brown thread / Fil brun /braunes Baumwollfaden / Filo marrone	D	4	Composite / Composite / Composite / Composite / Composite
215	∅5x194	Tilo / Lime wood / Tilleul / Linde / Tiglio	E	4	Composite / Composite / Composite / Composite / Composite
216	∅0,50x250	Hilo marrón / Brown thread / Fil brun /braunes Baumwollfaden / Filo marrone	L	3	Cristal / Glass / Verre / Glas / Vetro
217	∅4x128	Tilo / Lime wood / Tilleul / Linde / Tiglio	M	Preformado	Metal / Metal / Metal / Metall / Metallo

La Candelaria

Palo mayor / Main mast / Grand mât
 Albero maestro / Hauptmast

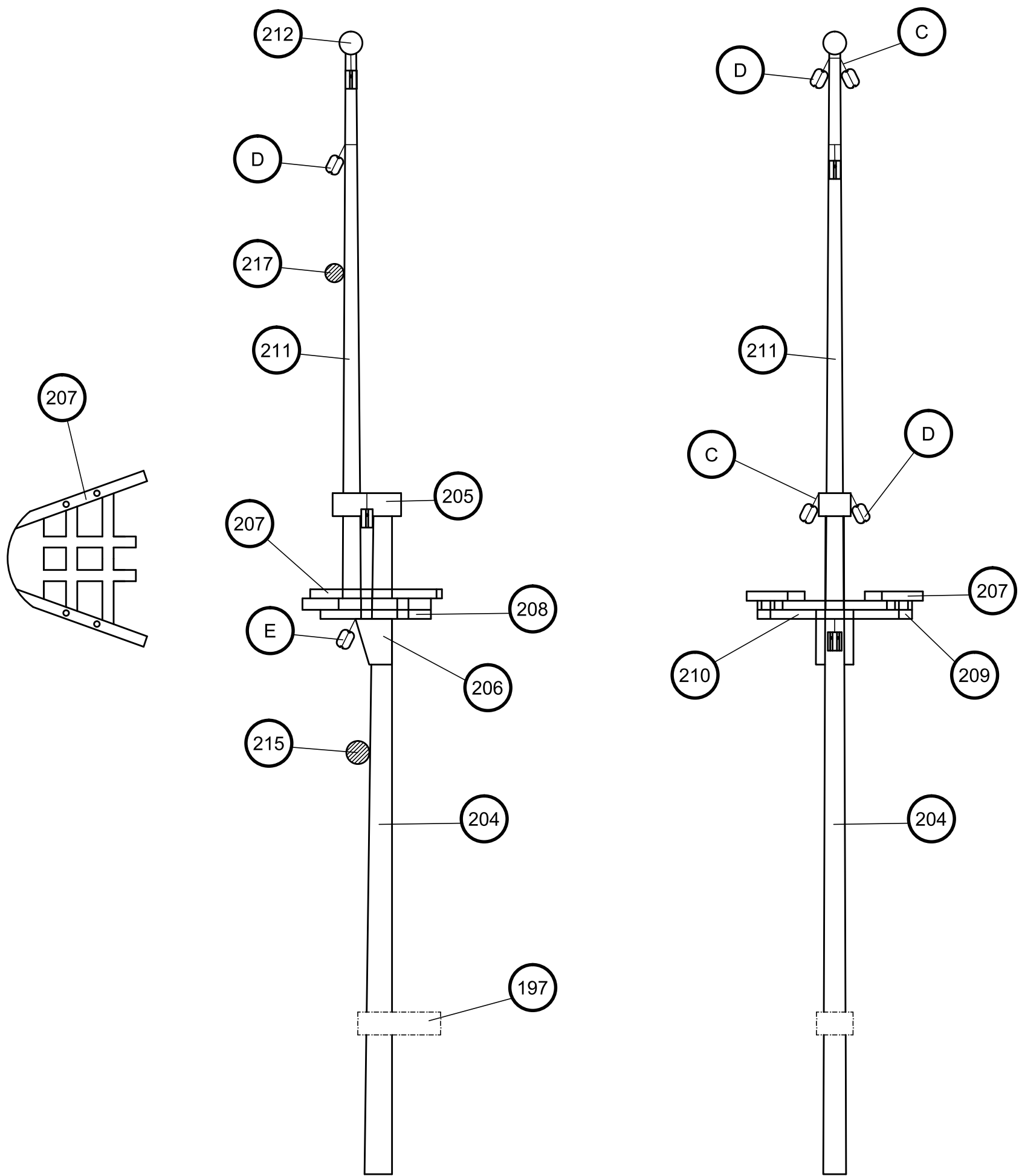

Scale 1/1

204	ø5x147	Tilo / Lime wood / Tilleul / Linde / Tiglio	210	2x2x9	Tilo / Lime wood / Tilleul / Linde / Tiglio
205	Precortado / Precut / Prédécoupé / Vorgeschnitten / Pretagliato / Pretagliato	Tablero / Plywood / Planche / Sperrholz / Tavola	211	ø4x125	Tilo / Lime wood / Tilleul / Linde / Tiglio
206	Precortado / Precut / Prédécoupé / Vorgeschnitten / Pretagliato / Pretagliato	Tablero / Plywood / Planche / Sperrholz / Tavola	212	ø5	Madera / Wood / Bois / Holz / Legno
207	Preformado / Preformed / Préformé / Vorgeformt / Preformato	Metal / Metal / Metal / Metall / Metallo	C	ø0,15x100	Hilo crudo / Raw thread / Fil brut / Rohes Baumwollfaden / Filo crudo
208	2x2x24	Tilo / Lime wood / Tilleul / Linde / Tiglio	D	4	Composite / Composite / Composite / Composite / Composite
209	2x2x12	Tilo / Lime wood / Tilleul / Linde / Tiglio	E	4	Composite / Composite / Composite / Composite / Composite

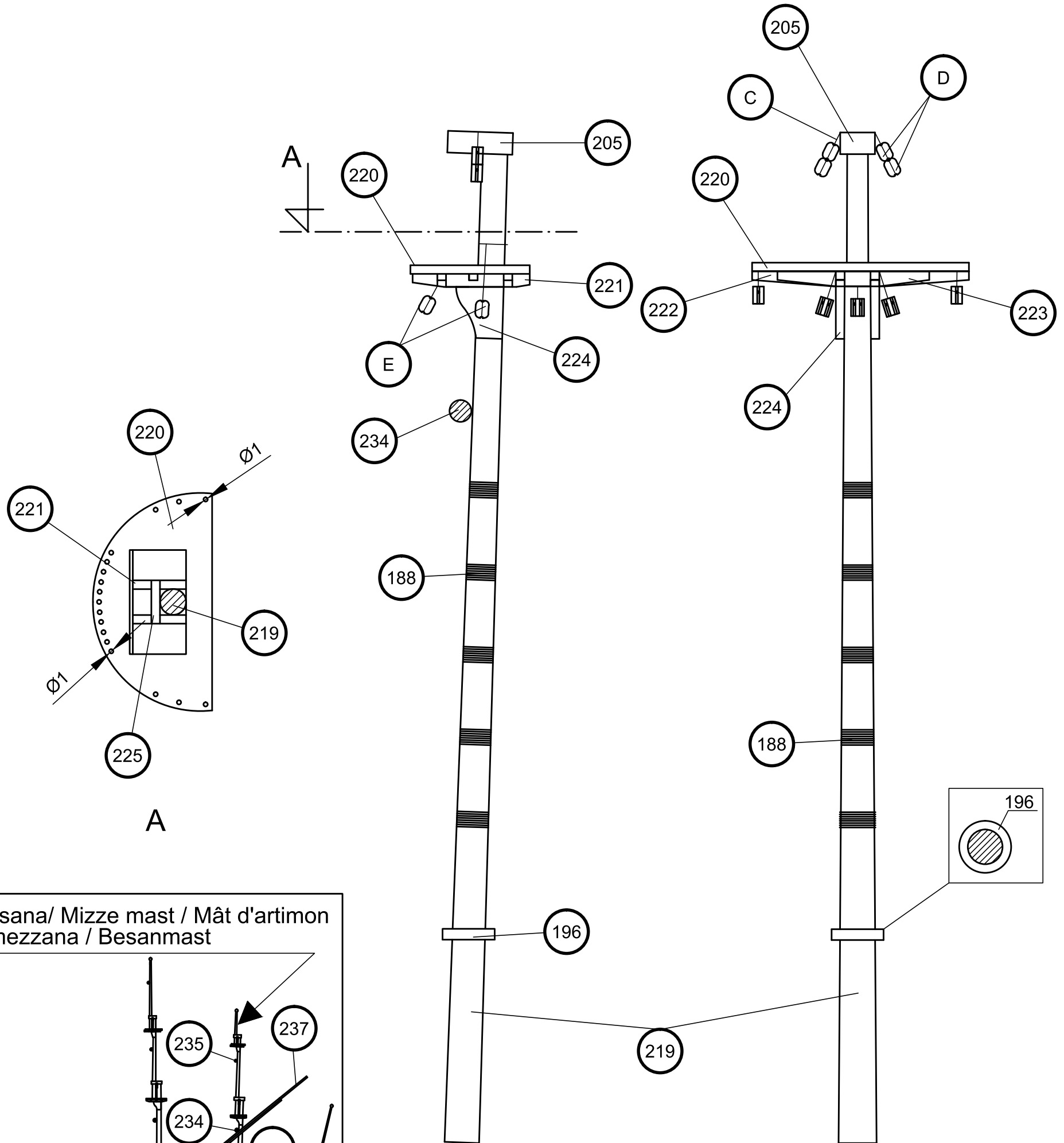

Palo mesana/ Mizze mast / Mât d'artimon
Albero mezzana / Besanmast

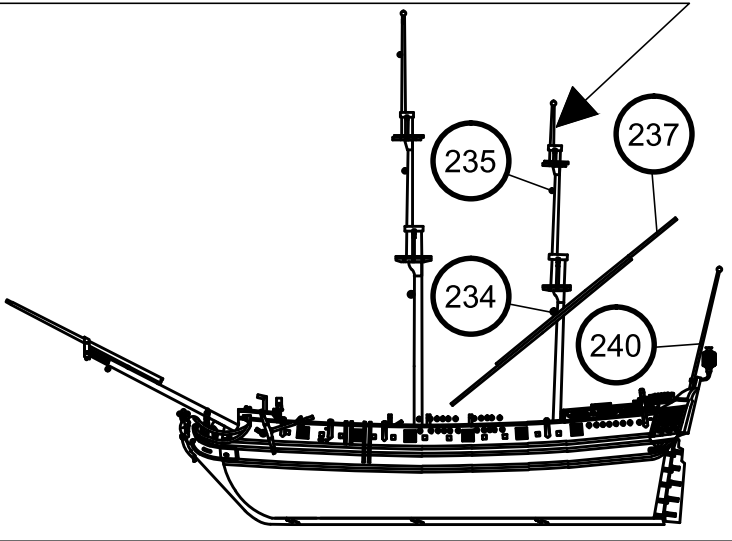

Scale 1/1

188	∅0,50x250	Hilo marrón / Brown thread / Fil brun / braunes Baumwollfaden / Filo marrone	223	Precortado / Precut / Prédécoupé / Vorgeschnitten / Pretagliatto / Pretagliatto	Tablero / Plywood / Planche / Sperrholz / Tavola
196	Preformado / Preformed/ Préformé / Vorgeformt / Preformato	Madera / Wood / Bois / Holz / Legno	224	Precortado / Precut / Prédécoupé / Vorgeschnitten / Pretagliatto / Pretagliatto	Tablero / Plywood / Planche / Sperrholz / Tavola
205	Precortado / Precut / Prédécoupé / Vorgeschnitten / Pretagliatto / Pretagliatto	Tablero / Plywood / Planche / Sperrholz / Tavola	225	Precortado / Precut / Prédécoupé / Vorgeschnitten / Pretagliatto / Pretagliatto	Tablero / Plywood / Planche / Sperrholz / Tavola
219	∅8x233	Tilo / Lime wood / Tilleul / Linde / Tiglio	C	∅0,15x100	Hilo crudo / Raw thread / Fil brut / Rohes Baumwollfaden / Filo crudo
220	Precortado / Precut / Prédécoupé / Vorgeschnitten / Pretagliatto / Pretagliatto	Tablero / Plywood / Planche / Sperrholz / Tavola	D	4	Composite / Composite / Composite / Composite / Composite
221	Precortado / Precut / Prédécoupé / Vorgeschnitten / Pretagliatto / Pretagliatto	Tablero / Plywood / Planche / Sperrholz / Tavola	E	4	Composite / Composite / Composite / Composite / Composite
222	Precortado / Precut / Prédécoupé / Vorgeschnitten / Pretagliatto / Pretagliatto	Tablero / Plywood / Planche / Sperrholz / Tavola			

La Candelaria

Palo mesana/ Mizze mast / Mât d'artimon
Albero mezzana / Besanmast

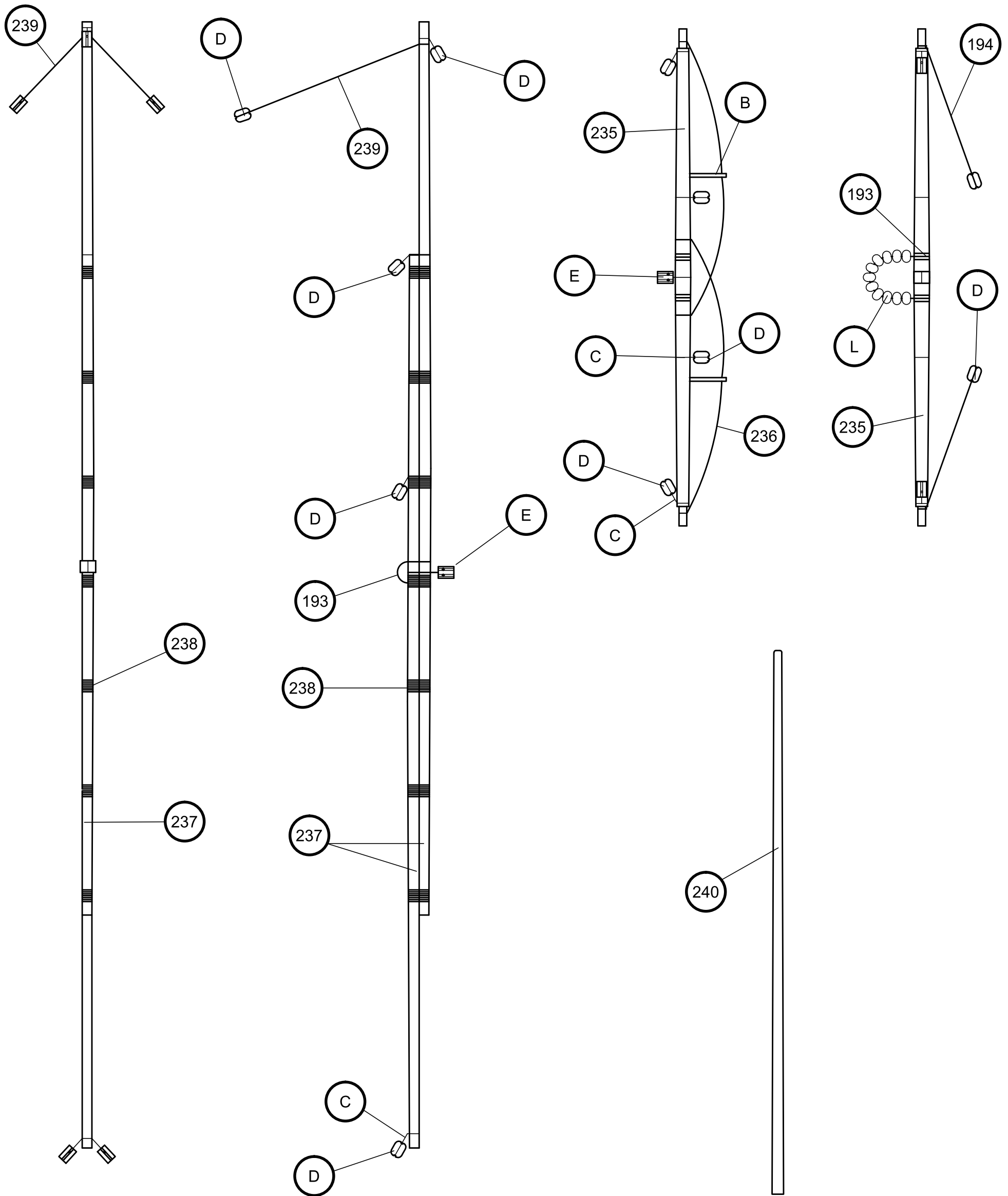

Scale 1/1

193	∅0,50x200	Hilo marrón / Brown thread / Fil brun /braunes Baumwollfaden / Filo marrone	240	∅3x140	Tilo / Lime wood / Tilleul / Linde / Tiglio
194	∅0,50x150	Hilo marrón / Brown thread / Fil brun /braunes Baumwollfaden / Filo marrone	B	15	Latón / Brass / Latón / Messing / Ottone
235	∅3x230	Tilo / Lime wood / Tilleul / Linde / Tiglio	C	∅0,15x100	Hilo crudo / Raw thread / Fil brut / Rohes Baumwollfaden / Filo crudo
236	∅0,50x175	Hilo marrón / Brown thread / Fil brun /braunes Baumwollfaden / Filo marrone	D	4	Composite / Composite / Composite / Composite / Composite
237	∅3x230	Tilo / Lime wood / Tilleul / Linde / Tiglio	E	4	Composite / Composite / Composite / Composite / Composite
238	∅0,50x175	Hilo marrón / Brown thread / Fil brun /braunes Baumwollfaden / Filo marrone	L	3	Cristal / Glass / Verre / Glas / Vetro
239	∅0,50x125	Hilo marrón / Brown thread / Fil brun /braunes Baumwollfaden / Filo marrone			

La Candelaria

Palo mesana/ Mizze mast / Mât d'artimon
Albero mezzana / Besanmast

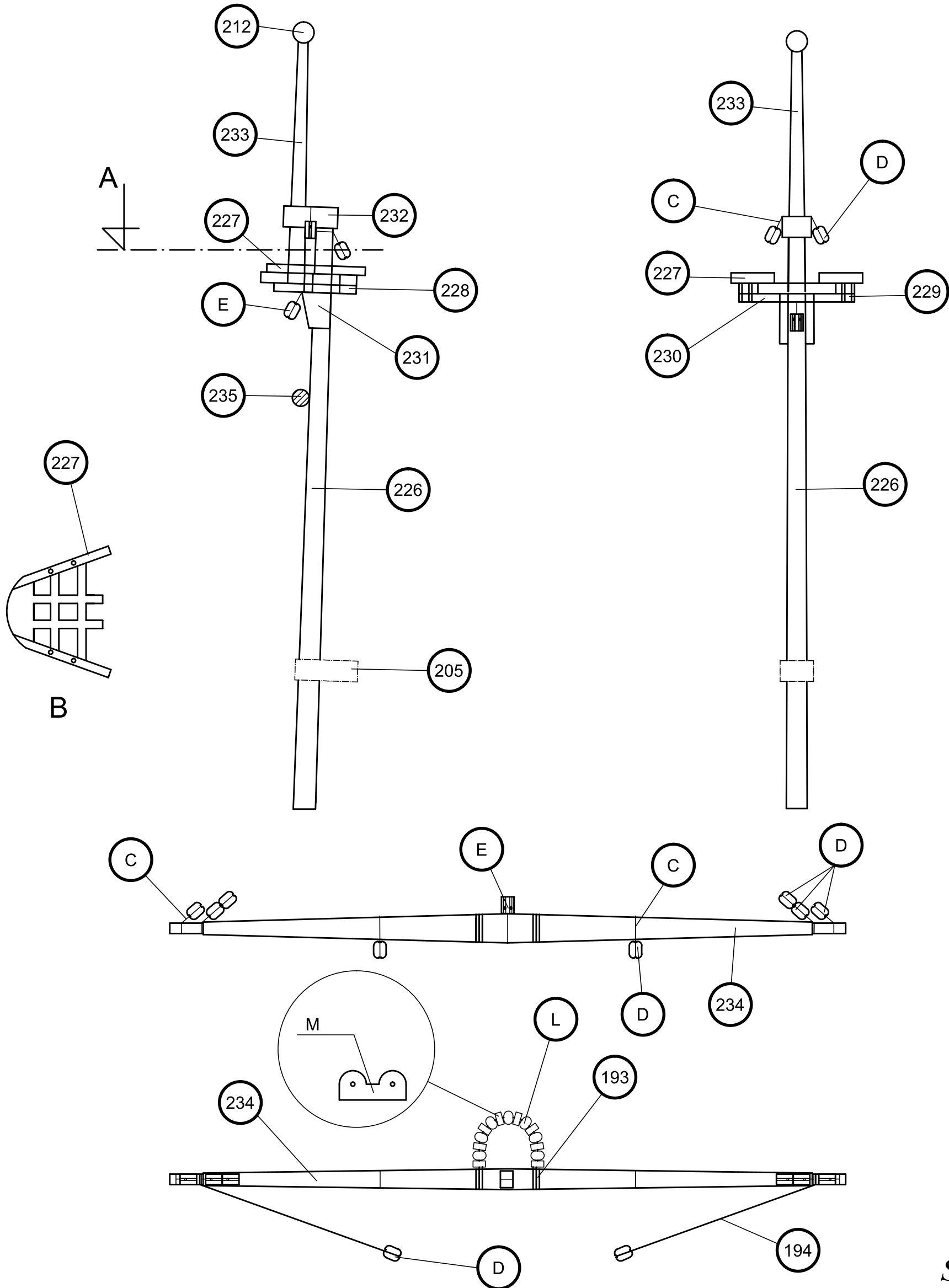

Scale 1/1

193	∅0,50x200	Hilo marrón / Brown thread / Fil brun / braunes Baumwollfaden / Filo marrone	232	Precortado / Precut / Prédécoupé / Vorgeschnitten / Pretagliato / Pretagliatto	Tablero / Plywood / Planche / Sperrholz / Tavola
194	∅0,50x150	Hilo marrón / Brown thread / Fil brun / braunes Baumwollfaden / Filo marrone	233	∅4x60	Tilo / Lime wood / Tilleul / Linde / Tiglio
212	∅6	Madera / Wood / Bois / Holz / Legno	234	∅6x162	Tilo / Lime wood / Tilleul / Linde / Tiglio
226	∅5x144	Tilo / Lime wood / Tilleul / Linde / Tiglio	C	∅0,15x100	Hilo crudo / Raw thread / Fil brut / Rohes Baumwollfaden / Filo crudo
227	Preformado / Preformed/ Préformé / Vorgeformt / Preformato	Metal / Metal / Metal / Metall / Metallo	D	4	Composite / Composite / Composite / Composite / Composite
228	2x2x24	Tilo / Lime wood / Tilleul / Linde / Tiglio	E	4	Composite / Composite / Composite / Composite / Composite
229	2x2x12	Tilo / Lime wood / Tilleul / Linde / Tiglio	L	3	Cristal / Glass / Verre / Glas / Vetro
230	2x2x9	Tilo / Lime wood / Tilleul / Linde / Tiglio	M	Preformado	Metal / Metal / Metal / Metall / Metallo
231	Precortado / Precut / Prédécoupé / Vorgeschnitten / Pretagliato / Pretagliatto	Tablero / Plywood / Planche / Sperrholz / Tavola			

La Candelaria

OcCre
Ocio Creativo

A

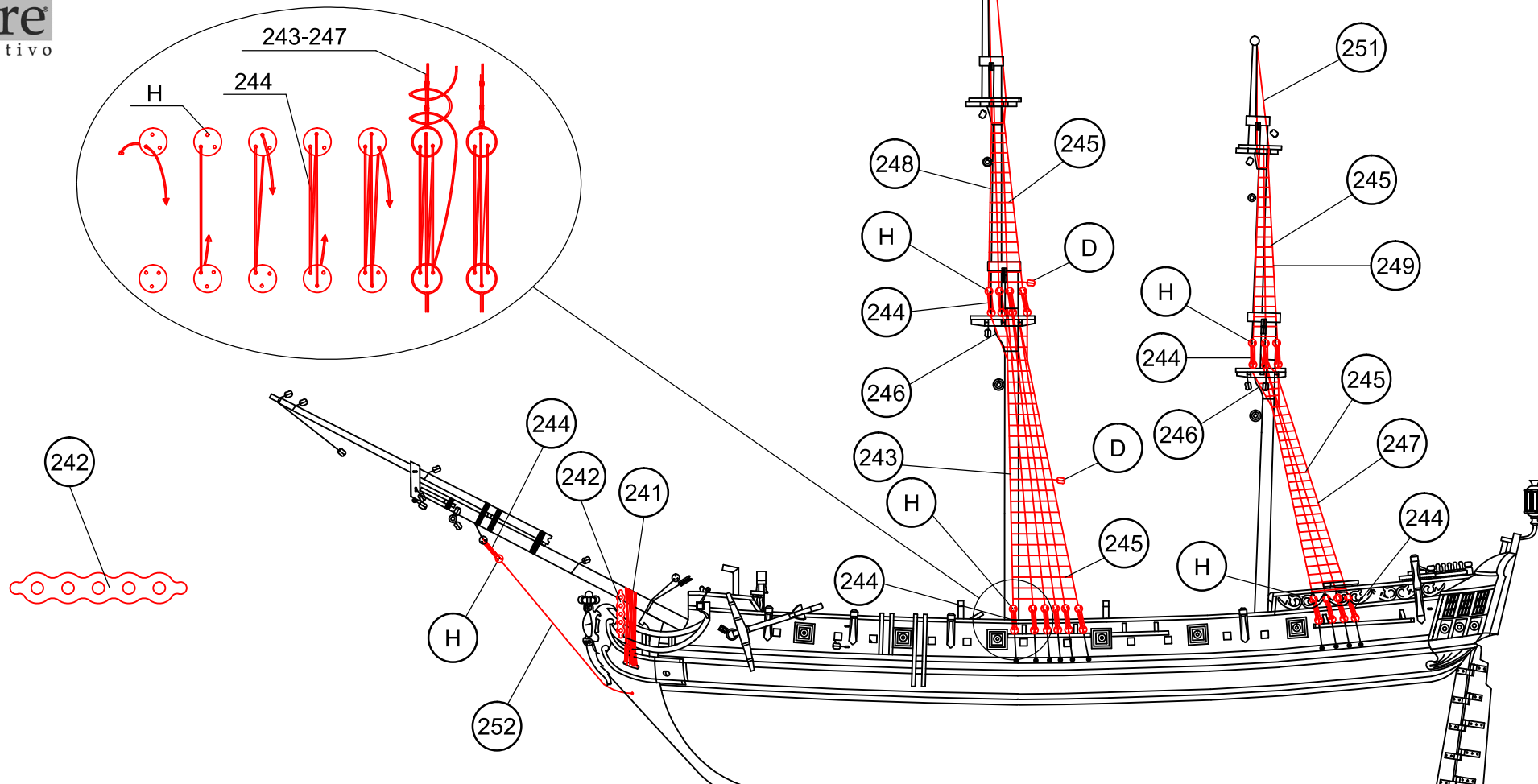

241	∅0,50x180	Hilo marrón / Brown thread / Fil brun / braunes Baumwollfaden / Filo marrone	248	∅0,50x400	Hilo marrón / Brown thread / Fil brun / braunes Baumwollfaden / Filo marrone
242	Preformado / Prefomed/ Préformé / Vorgeformt / Preformato	Metal / Metal / Metal / Metall / Metallo	249	∅0,50x350	Hilo marrón / Brown thread / Fil brun / braunes Baumwollfaden / Filo marrone
243	∅0,50x500	Hilo marrón / Brown thread / Fil brun / braunes Baumwollfaden / Filo marrone	250	∅0,50x400	Hilo marrón / Brown thread / Fil brun / braunes Baumwollfaden / Filo marrone
244	∅0,15x200	Hilo crudo / Raw thread / Fil brut / Rohes Baumwollfaden / Filo crudo	251	∅0,50x360	Hilo marrón / Brown thread / Fil brun / braunes Baumwollfaden / Filo marrone
245	∅015x150	Hilo crudo / Raw thread / Fil brut / Rohes Baumwollfaden / Filo crudo	252	∅0,50x150	Hilo marrón / Brown thread / Fil brun / braunes Baumwollfaden / Filo marrone
246	∅0,50x200	Hilo marrón / Brown thread / Fil brun / braunes Baumwollfaden / Filo marrone	D	4	Composite / Composite / Composite / Composite / Composite
247	∅0,50x400	Hilo marrón / Brown thread / Fil brun / braunes Baumwollfaden / Filo marrone	H	4	Composite / Composite / Composite / Composite / Composite

La Candelaria

OcCre
Ocio Creativo

(B)

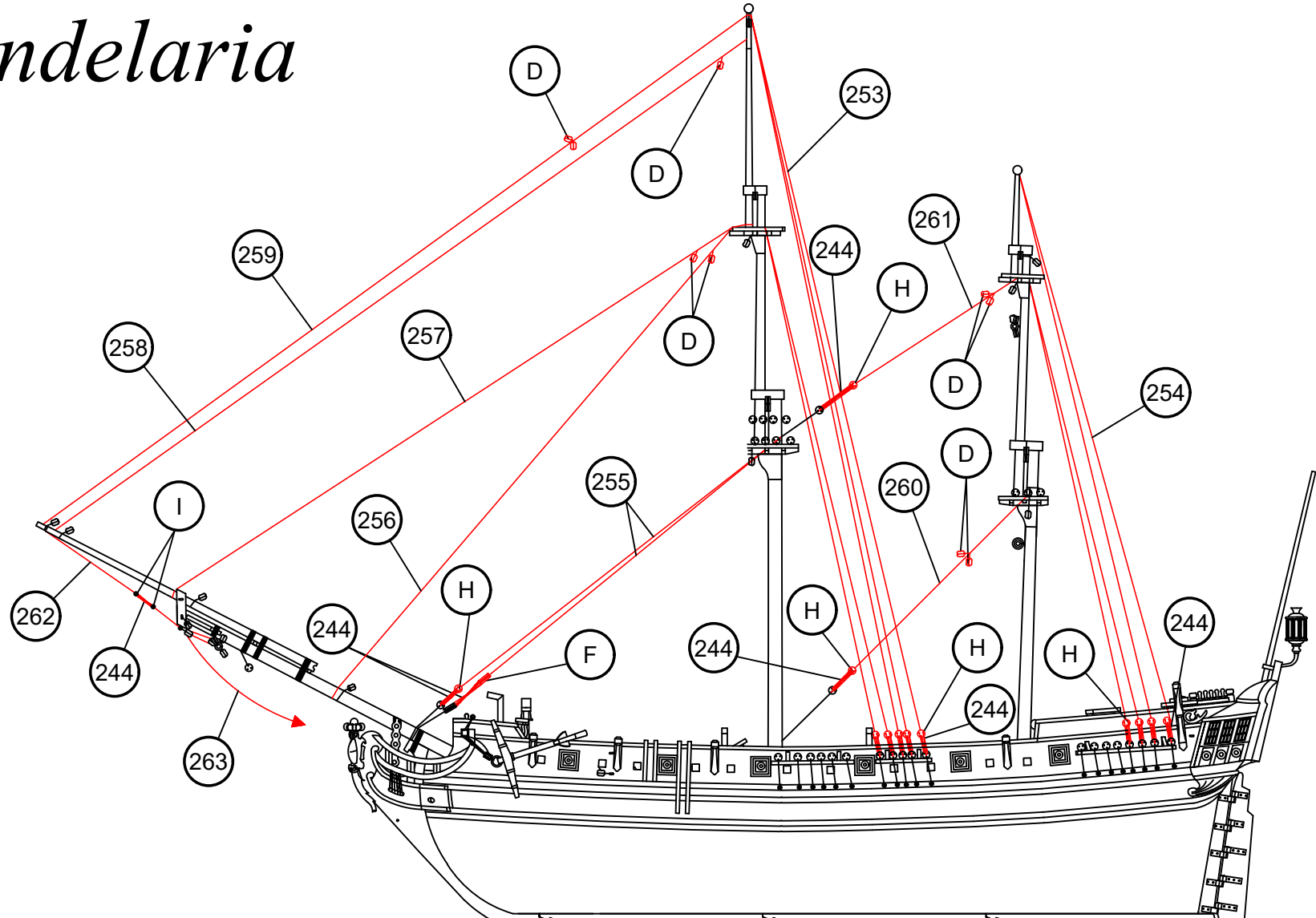

253	∅0,50x1800	Hilo marrón / Brown thread / Fil brun / braunes Baumwollfaden / Filo marrone	261	∅0,50x375	Hilo marrón / Brown thread / Fil brun / braunes Baumwollfaden / Filo marrone
254	∅0,50x1500	Hilo marrón / Brown thread / Fil brun / braunes Baumwollfaden / Filo marrone	262	∅0,50x150	Hilo marrón / Brown thread / Fil brun / braunes Baumwollfaden / Filo marrone
255	∅0,50x600	Hilo marrón / Brown thread / Fil brun / braunes Baumwollfaden / Filo marrone	263	∅0,15x340	Hilo crudo / Raw thread / Fil brut / Rohes Baumwollfaden / Filo crudo
256	∅0,50x450	Hilo marrón / Brown thread / Fil brun / braunes Baumwollfaden / Filo marrone	D	4	Composite / Composite / Composite / Composite / Composite
257	∅0,50x500	Hilo marrón / Brown thread / Fil brun / braunes Baumwollfaden / Filo marrone	F	7	Madera / Wood / Bois / Holz / Legno
258	∅0,50x600	Hilo marrón / Brown thread / Fil brun / braunes Baumwollfaden / Filo marrone	H	4	Composite / Composite / Composite / Composite / Composite
259	∅0,50x600	Hilo marrón / Brown thread / Fil brun / braunes Baumwollfaden / Filo marrone	I	3	Latón / Brass / Laiton / Messing / Ottone
260	∅0,50x350	Hilo marrón / Brown thread / Fil brun / braunes Baumwollfaden / Filo marrone			

La Candelaria

(C)

OcCre
Ocio Creativo

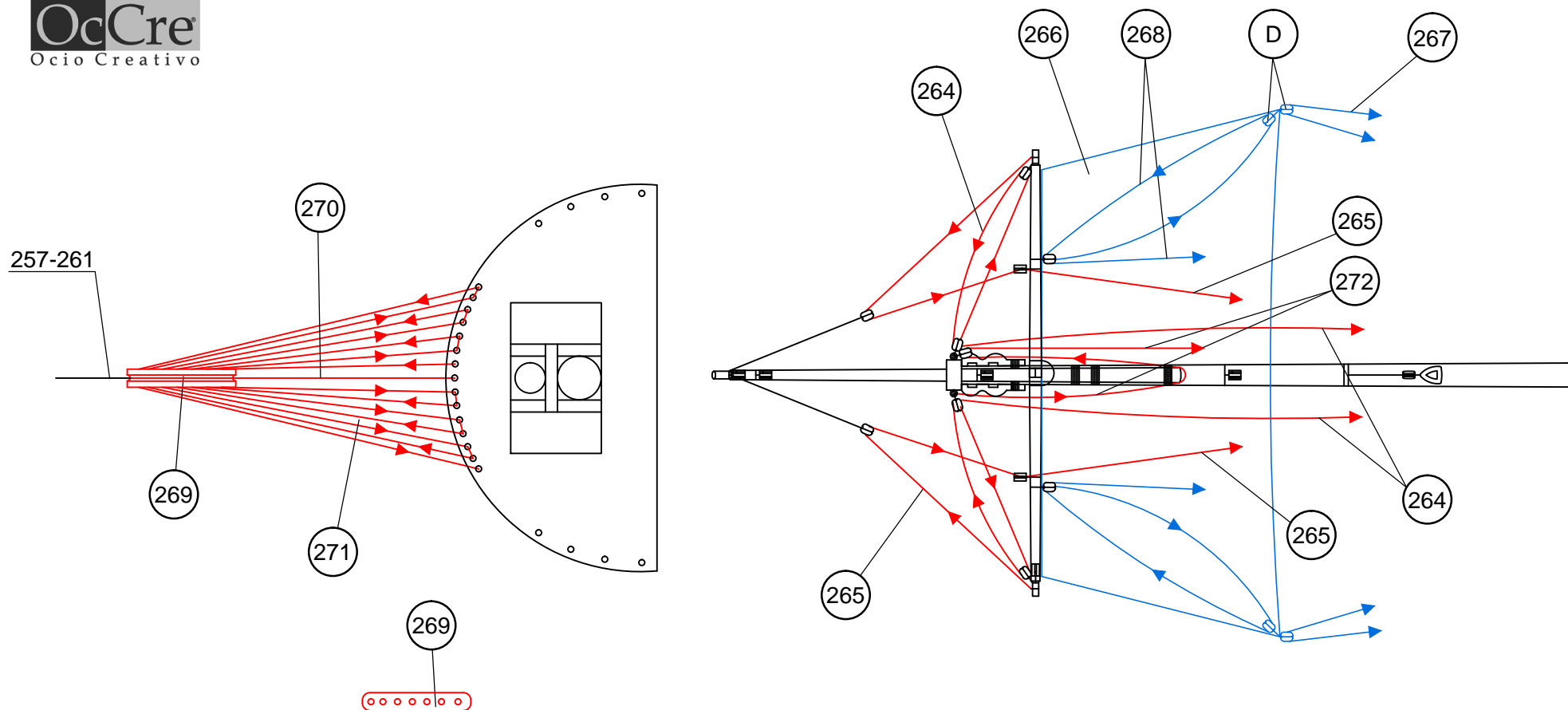

Aparejo de velas / Sail rig / Gréement
Segel takelage / Sartiamе da vela

264	∅0,15x450	Hilo crudo / Raw thread / Fil brut / Rohes Baumwollfaden / Filo crudo	269	3x3x20	Tilo / Lime wood / Tilleul / Linde / Tiglio
265	∅0,15x460	Hilo crudo / Raw thread / Fil brut / Rohes Baumwollfaden / Filo crudo	270	∅0,15x150	Hilo crudo / Raw thread / Fil brut / Rohes Baumwollfaden / Filo crudo
266	Preformado / Preformed/ Préformé / Vorgeformt	Tela / Cloth / Étoffe / Stoff / Tela	271	∅0,15x500	Hilo crudo / Raw thread / Fil brut / Rohes Baumwollfaden / Filo crudo
267	∅0,15x460	Hilo crudo / Raw thread / Fil brut / Rohes Baumwollfaden / Filo crudo	272	∅0,15x350	Hilo crudo / Raw thread / Fil brut / Rohes Baumwollfaden / Filo crudo
268	∅0,15x400	Hilo crudo / Raw thread / Fil brut / Rohes Baumwollfaden / Filo crudo	D	4	Composite / Composite / Composite / Composite / Composite

La Candelaria

OcCre
Ocio Creativo

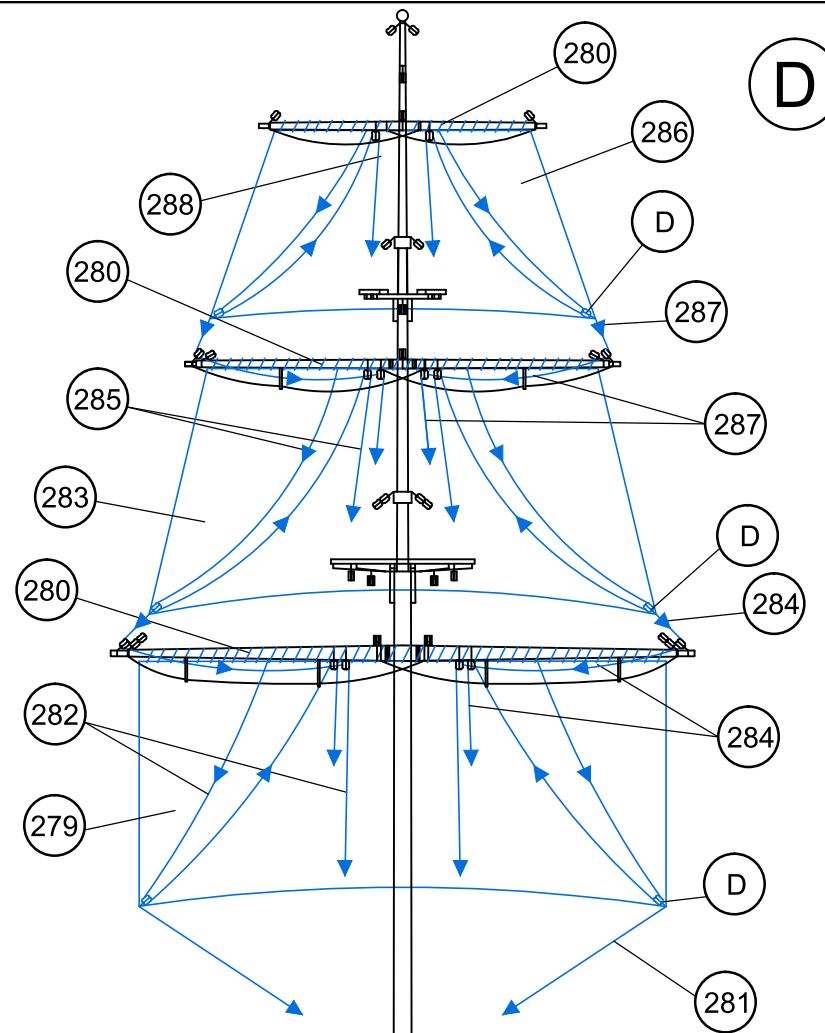
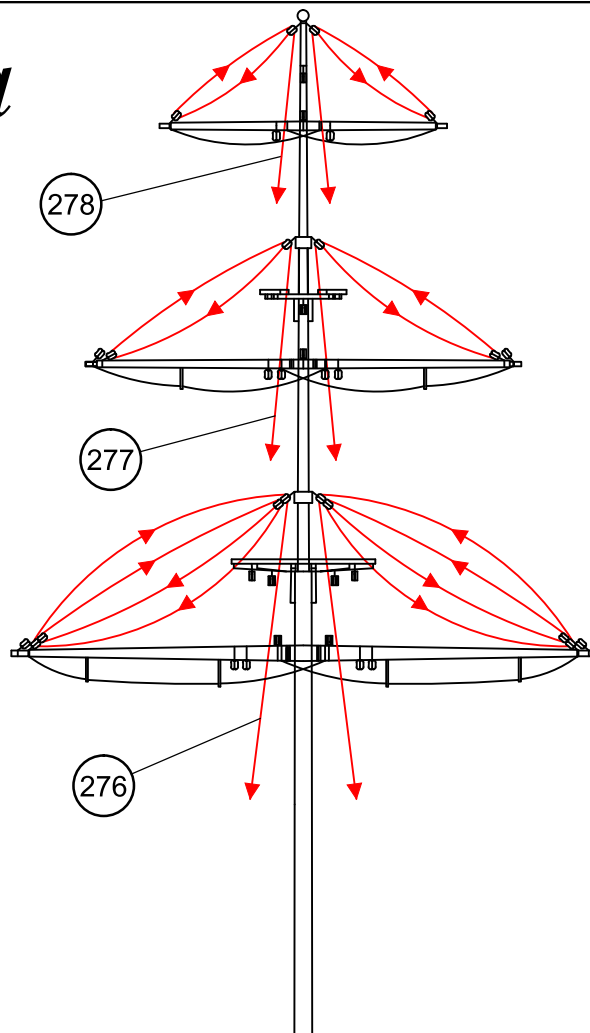
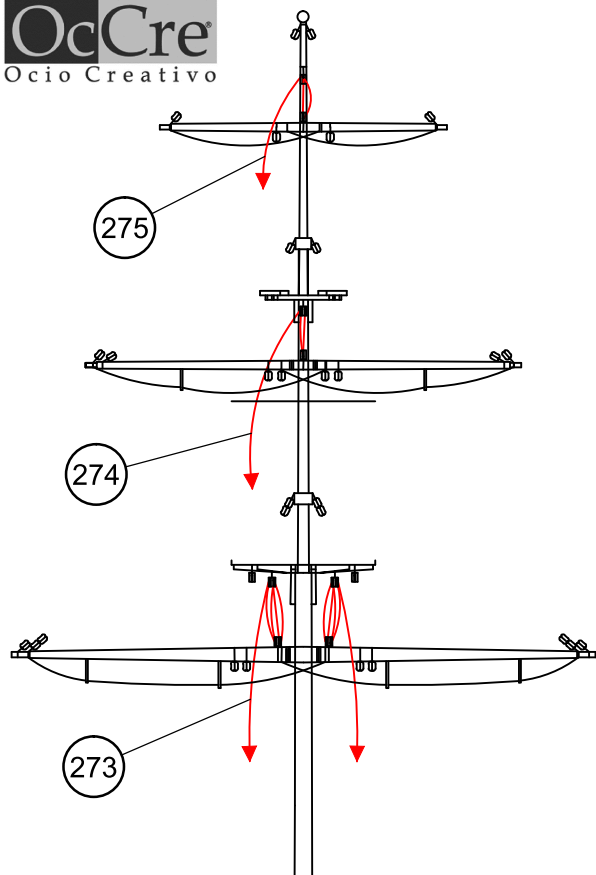

273	∅0,15x450	Hilo crudo / Raw thread / Fil brut / Rohes Baumwollfaden / Filo crudo	282	∅0,15x600	Hilo crudo / Raw thread / Fil brut / Rohes Baumwollfaden / Filo crudo
274	∅0,15x500	Hilo crudo / Raw thread / Fil brut / Rohes Baumwollfaden / Filo crudo	283	Preformado / Preformed/ Préformé / Vorgeformt	Tela / Cloth / Étoffe / Stoff / Tela
275	∅0,15x565	Hilo crudo / Raw thread / Fil brut / Rohes Baumwollfaden / Filo crudo	284	∅0,15x450	Hilo crudo / Raw thread / Fil brut / Rohes Baumwollfaden / Filo crudo
276	∅0,15x1000	Hilo crudo / Raw thread / Fil brut / Rohes Baumwollfaden / Filo crudo	285	∅0,15x500	Hilo crudo / Raw thread / Fil brut / Rohes Baumwollfaden / Filo crudo
277	∅0,15x800	Hilo crudo / Raw thread / Fil brut / Rohes Baumwollfaden / Filo crudo	286	Preformado / Preformed/ Préformé / Vorgeformt	Tela / Cloth / Étoffe / Stoff / Tela
278	∅0,15x700	Hilo crudo / Raw thread / Fil brut / Rohes Baumwollfaden / Filo crudo	287	∅0,15x700	Hilo crudo / Raw thread / Fil brut / Rohes Baumwollfaden / Filo crudo
279	Preformado / Preformed/ Préformé / Vorgeformt	Tela / Cloth / Étoffe / Stoff / Tela	288	∅0,15x800	Hilo crudo / Raw thread / Fil brut / Rohes Baumwollfaden / Filo crudo
280	∅0,15x5000	Hilo crudo / Raw thread / Fil brut / Rohes Baumwollfaden / Filo crudo	D	4	Composite / Composite / Composite / Composite / Composite
281	∅0,15x400	Hilo crudo / Raw thread / Fil brut / Rohes Baumwollfaden / Filo crudo			

La Candelaria

E

OcCre
Ocio Creativo

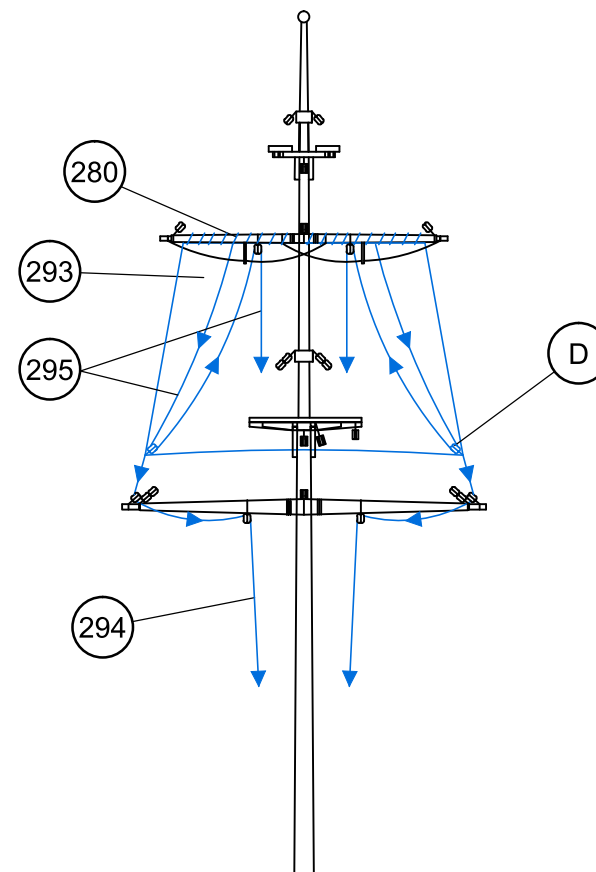
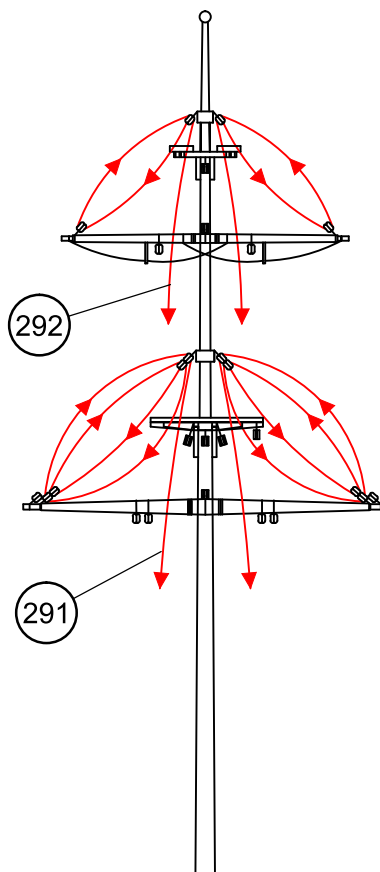
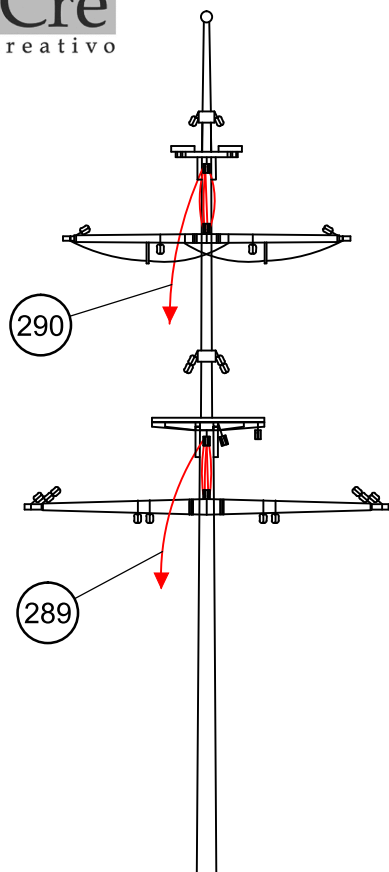

Aparejo de velas / Sail rig / Gréement
Segel takelage / Sartiame da vela

289	ø0,15x400	Hilo crudo / Raw thread / Fil brut / Rohes Baumwollfaden / Filo crudo	293	Preformado / Preformed/ Préformé / Vorgeformt	Tela / Cloth / Étoffe / Stoff / Tela
290	ø0,15x450	Hilo crudo / Raw thread / Fil brut / Rohes Baumwollfaden / Filo crudo	294	ø0,15x300	Hilo crudo / Raw thread / Fil brut / Rohes Baumwollfaden / Filo crudo
291	ø0,15x700	Hilo crudo / Raw thread / Fil brut / Rohes Baumwollfaden / Filo crudo	295	ø0,15x550	Hilo crudo / Raw thread / Fil brut / Rohes Baumwollfaden / Filo crudo
292	ø0,15x600	Hilo crudo / Raw thread / Fil brut / Rohes Baumwollfaden / Filo crudo	D	4	Composite / Composite / Composite / Composite / Composite

La Candelaria

OcCre
Ocio Creativo

F

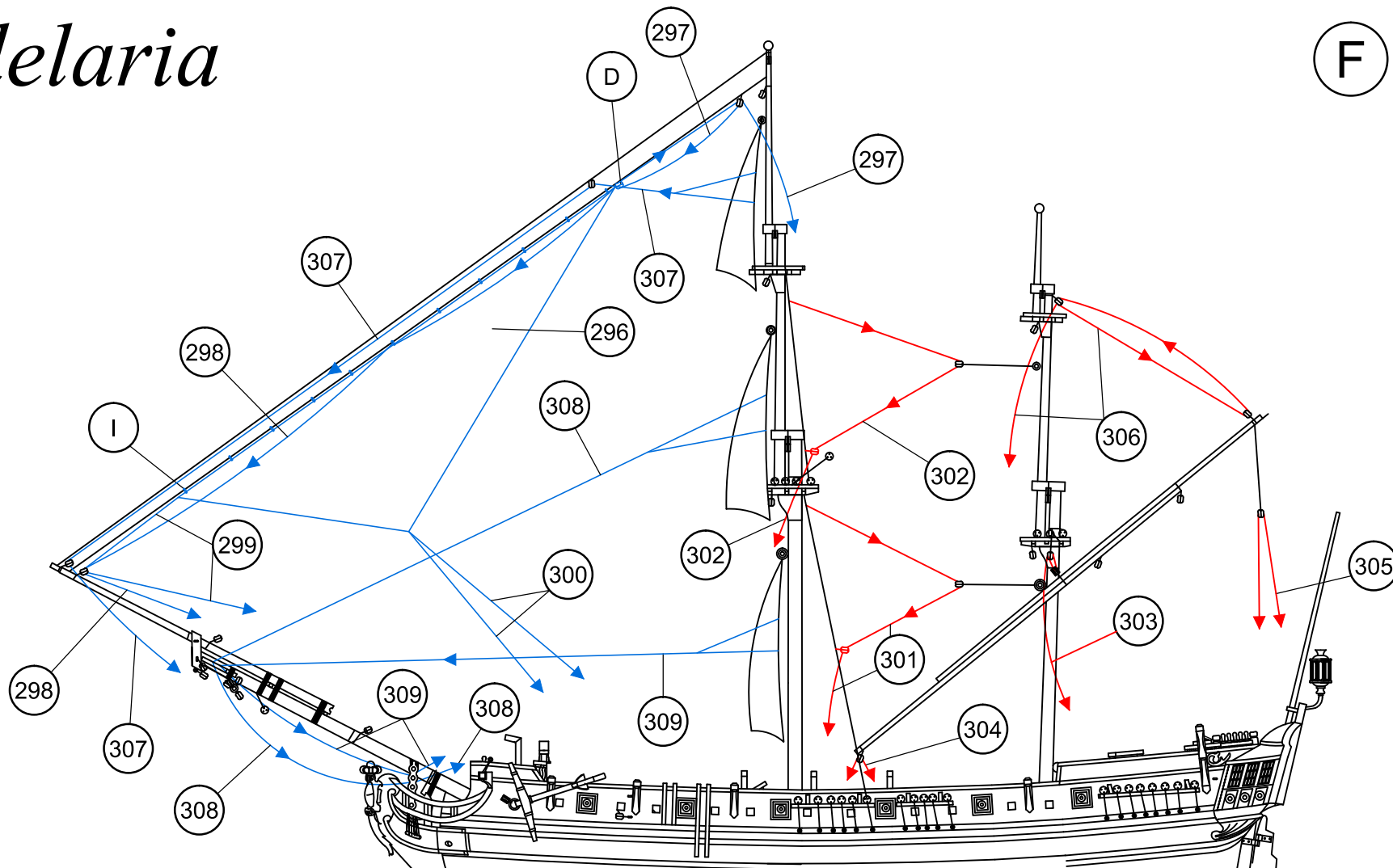

296	Preformado / Preformed/ Préformé / Vorgeformt	Tela / Cloth / Étoffe / Stoff / Tela	304	∅0,15x200	Hilo crudo / Raw thread / Fil brut / Rohes Baumwollfaden / Filo crudo
297	∅0,15x900	Hilo crudo / Raw thread / Fil brut / Rohes Baumwollfaden / Filo crudo	305	∅0,15x400	Hilo crudo / Raw thread / Fil brut / Rohes Baumwollfaden / Filo crudo
298	∅0,15x700	Hilo crudo / Raw thread / Fil brut / Rohes Baumwollfaden / Filo crudo	306	∅0,15x585	Hilo crudo / Raw thread / Fil brut / Rohes Baumwollfaden / Filo crudo
299	∅0,15x350	Hilo crudo / Raw thread / Fil brut / Rohes Baumwollfaden / Filo crudo	307	∅0,15x1000	Hilo crudo / Raw thread / Fil brut / Rohes Baumwollfaden / Filo crudo
300	∅0,15x300	Hilo crudo / Raw thread / Fil brut / Rohes Baumwollfaden / Filo crudo	308	∅0,15x900	Hilo crudo / Raw thread / Fil brut / Rohes Baumwollfaden / Filo crudo
301	∅0,15x500	Hilo crudo / Raw thread / Fil brut / Rohes Baumwollfaden / Filo crudo	309	∅0,15x800	Hilo crudo / Raw thread / Fil brut / Rohes Baumwollfaden / Filo crudo
302	∅0,15x650	Hilo crudo / Raw thread / Fil brut / Rohes Baumwollfaden / Filo crudo	D	4	Composite / Composite / Composite / Composite / Composite
303	∅0,15x400	Hilo crudo / Raw thread / Fil brut / Rohes Baumwollfaden / Filo crudo	I	∅3	Latón / Brass / Latón / Messing / Ottone

La Candelaria

OcCre
Ocio Creativo

G

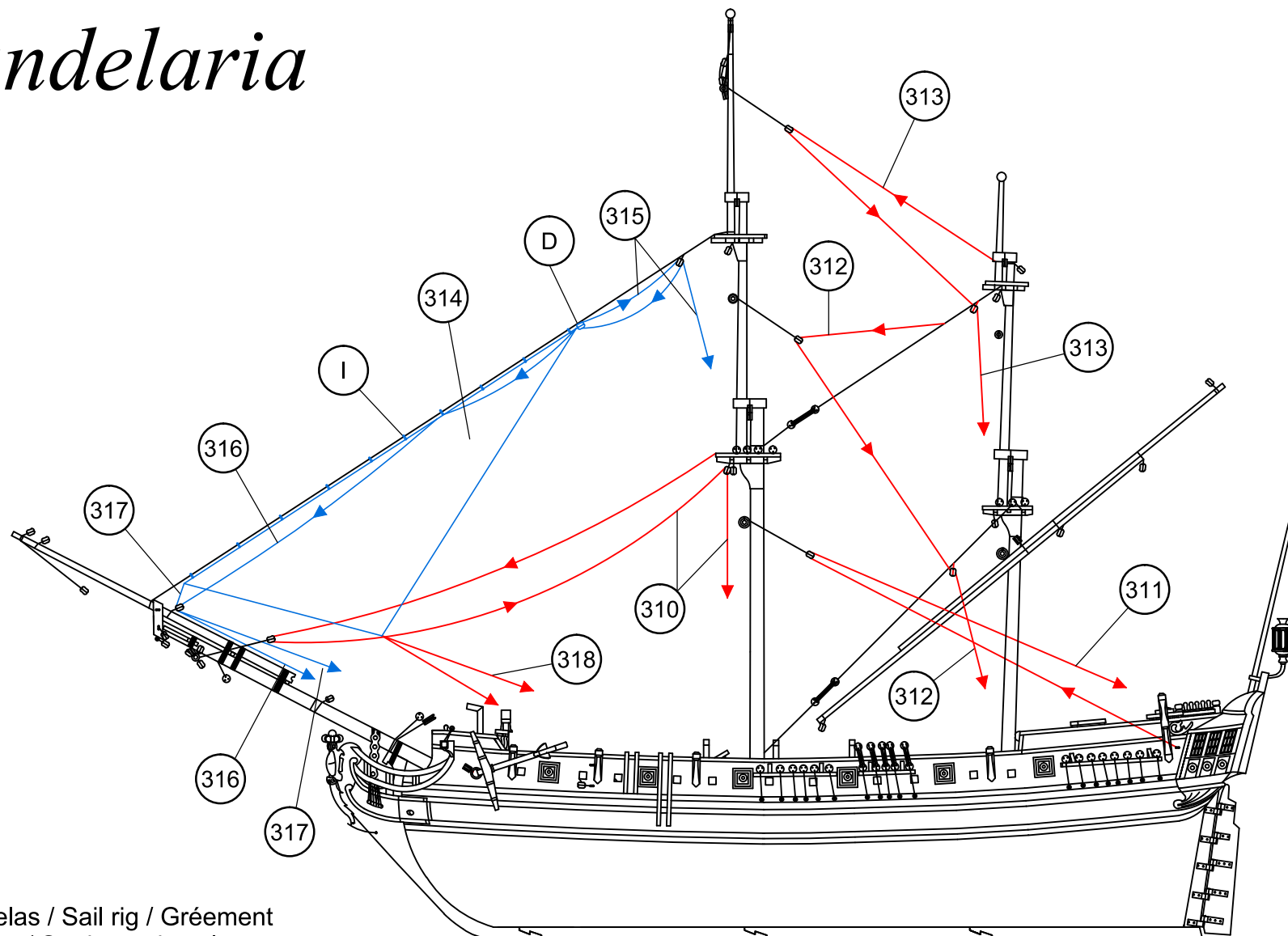

Aparejo de velas / Sail rig / Gréement
Segel takelage / Sartieme da vela

310	∅0,15x600	Hilo crudo / Raw thread / Fil brut / Rohes Baumwollfaden / Filo crudo	316	∅0,15x600	Hilo crudo / Raw thread / Fil brut / Rohes Baumwollfaden / Filo crudo
311	∅0,15x550	Hilo crudo / Raw thread / Fil brut / Rohes Baumwollfaden / Filo crudo	317	∅0,15x350	Hilo crudo / Raw thread / Fil brut / Rohes Baumwollfaden / Filo crudo
312	∅0,15x500	Hilo crudo / Raw thread / Fil brut / Rohes Baumwollfaden / Filo crudo	318	∅0,15x375	Hilo crudo / Raw thread / Fil brut / Rohes Baumwollfaden / Filo crudo
313	∅0,15x600	Hilo crudo / Raw thread / Fil brut / Rohes Baumwollfaden / Filo crudo	D	4	Composite / Composite / Composite / Composite / Composite
314	Preformado / Preformed/ Préformé / Vorgeformt	Tela / Cloth / Étoffe / Stoff / Tela	I	∅3	Latón / Brass / Latón / Messing / Ottone
315	∅0,15x600	Hilo crudo / Raw thread / Fil brut / Rohes Baumwollfaden / Filo crudo			

La Candelaria

OcCre
Ocio Creativo

(H)

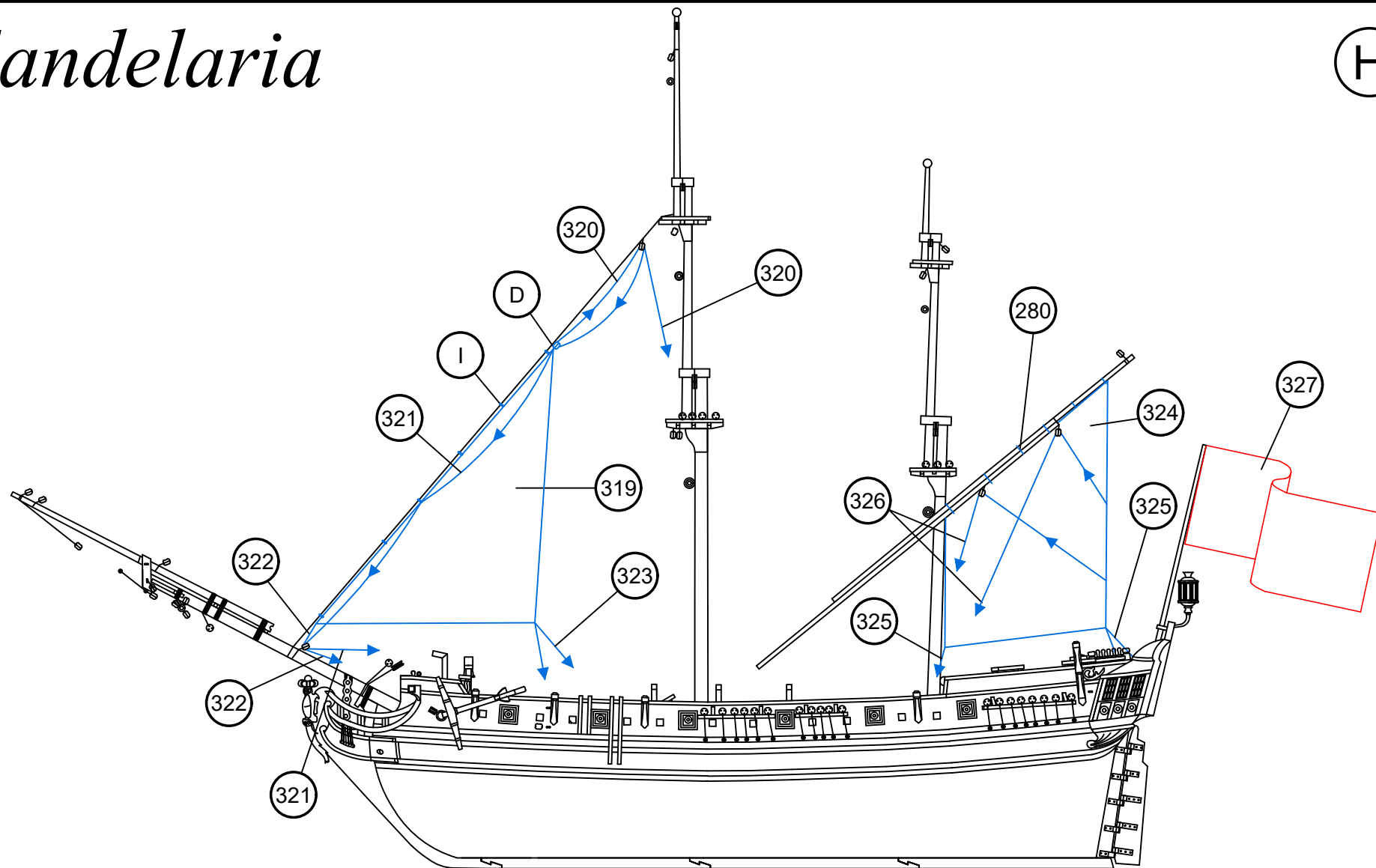

319	Preformado / Preformed/ Préformé / Vorgeformt	Tela / Cloth / Étoffe / Stoff / Tela	324	Preformado / Preformed/ Préformé / Vorgeformt	Tela / Cloth / Étoffe / Stoff / Tela
320	∅0,15x650	Hilo crudo / Raw thread / Fil brut / Rohes Baumwollfaden / Filo crudo	325	∅0,15x350	Hilo crudo / Raw thread / Fil brut / Rohes Baumwollfaden / Filo crudo
321	∅0,15x580	Hilo crudo / Raw thread / Fil brut / Rohes Baumwollfaden / Filo crudo	326	∅0,15x100	Hilo crudo / Raw thread / Fil brut / Rohes Baumwollfaden / Filo crudo
322	∅0,15x250	Hilo crudo / Raw thread / Fil brut / Rohes Baumwollfaden / Filo crudo	327	Preformado / Preformed/ Préformé / Vorgeformt	Tela / Cloth / Étoffe / Stoff / Tela
323	∅0,15x200	Hilo crudo / Raw thread / Fil brut / Rohes Baumwollfaden / Filo crudo	D	4	Composite / Composite / Composite / Composite / Composite
324	Preformado / Preformed/ Préformé / Vorgeformt	Tela / Cloth / Étoffe / Stoff / Tela	I	∅3	Latón / Brass / Latón / Messing / Ottone

La Candelaria

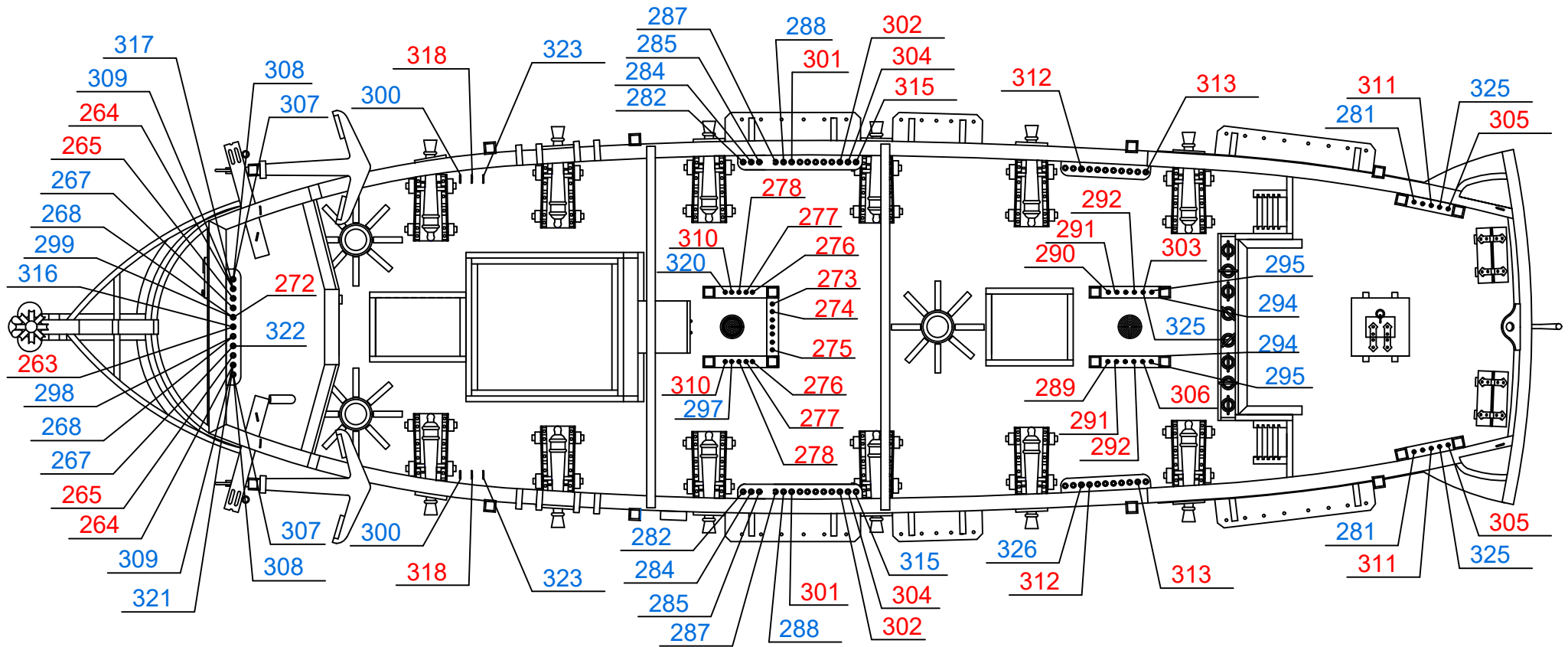

La Candelaria

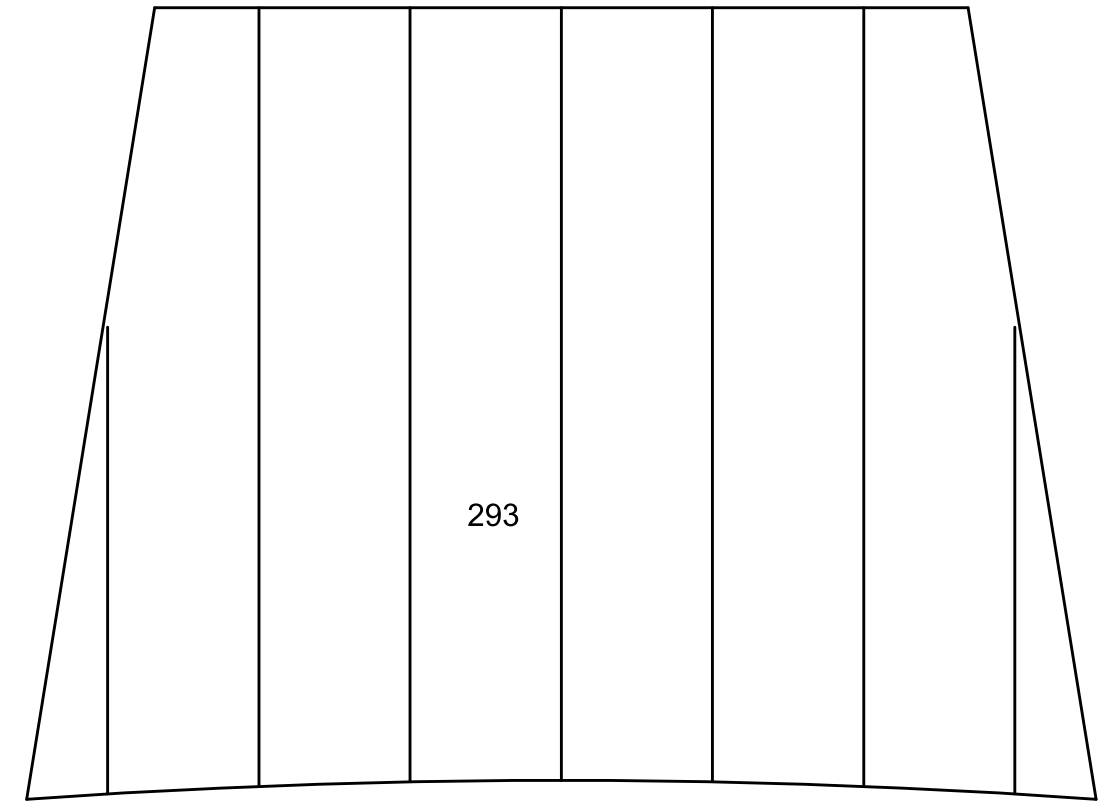
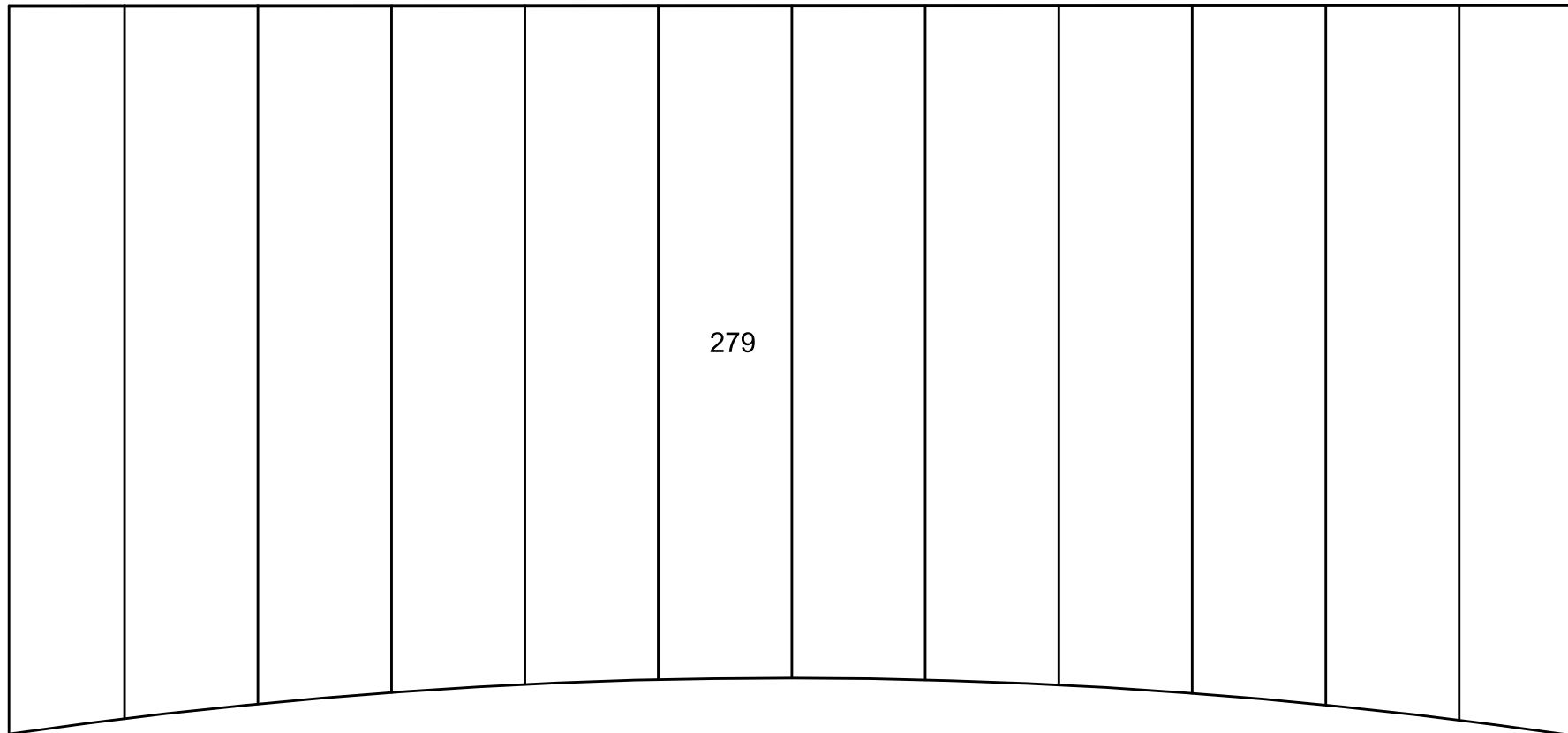
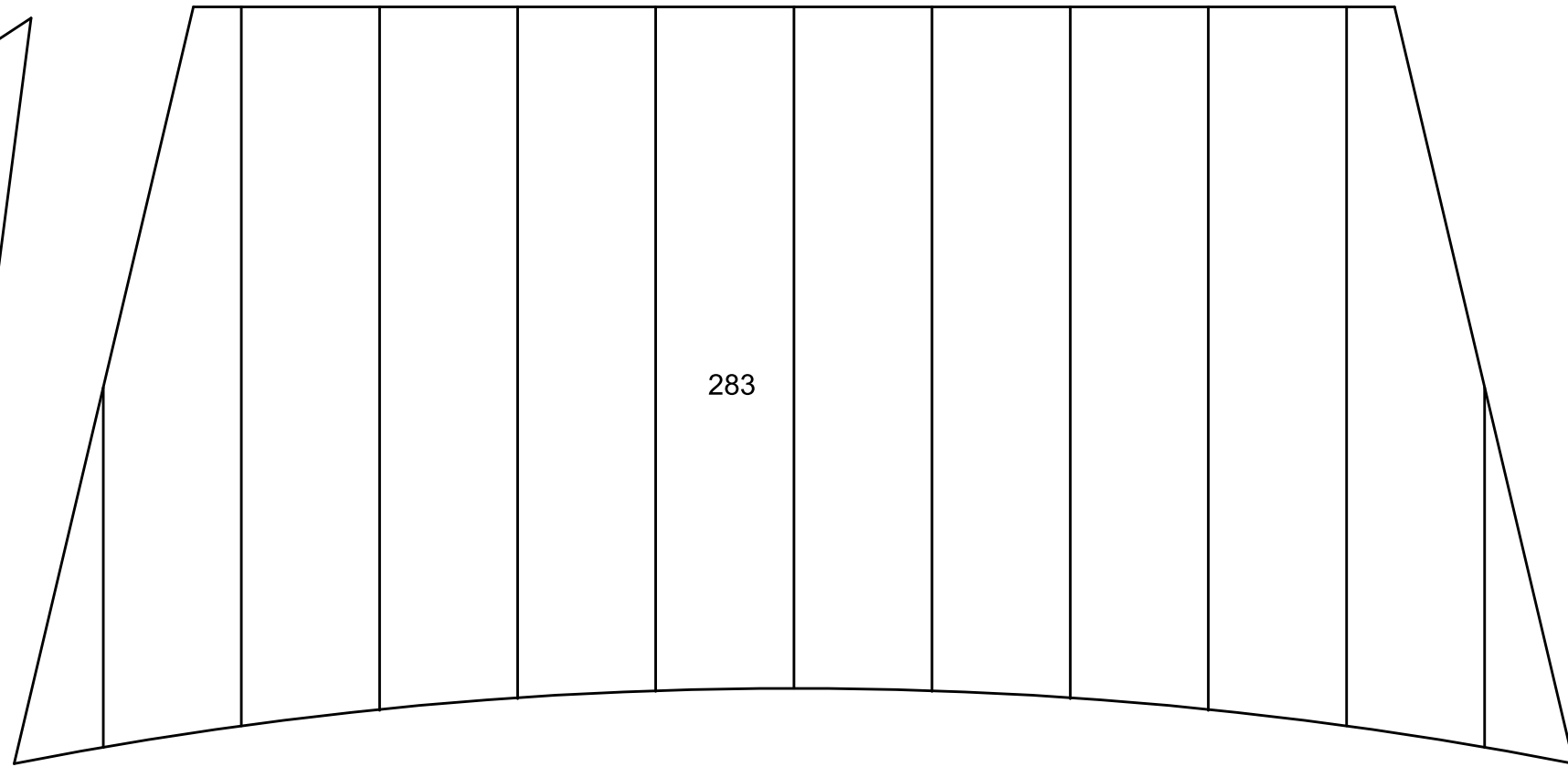
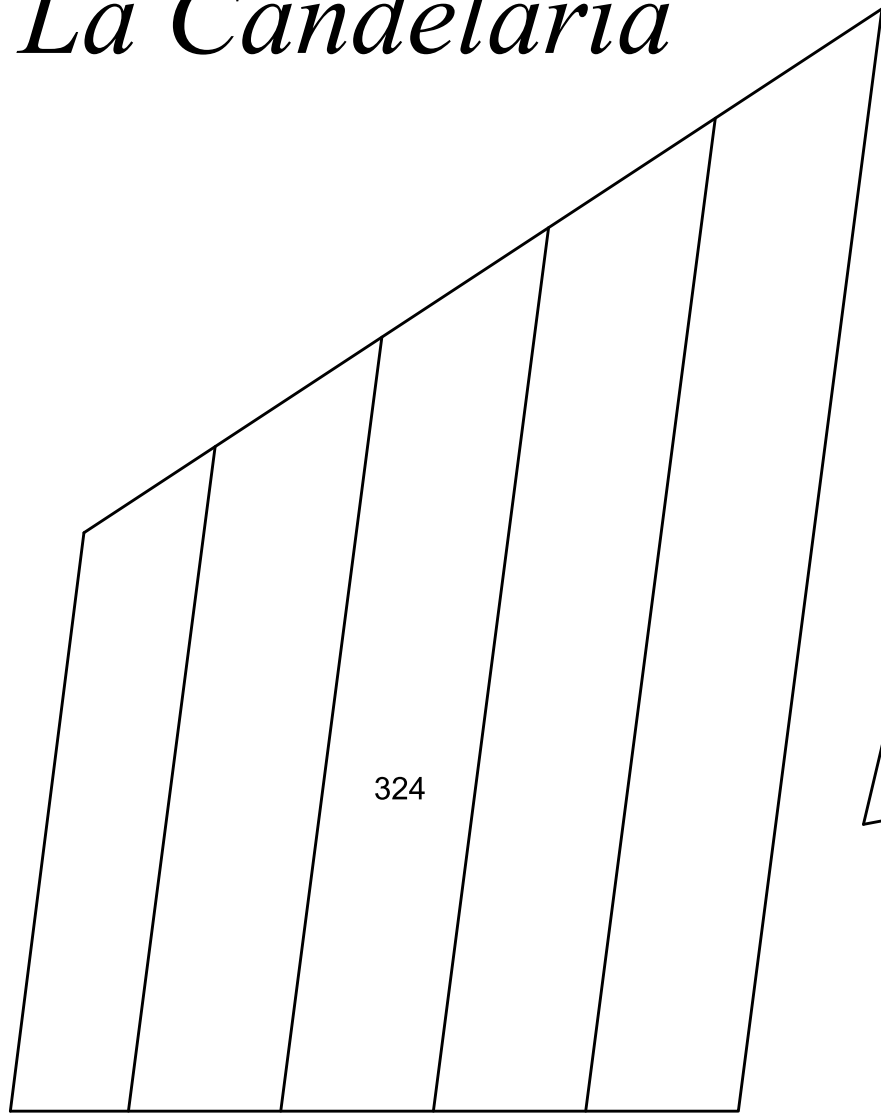

La Candelaria

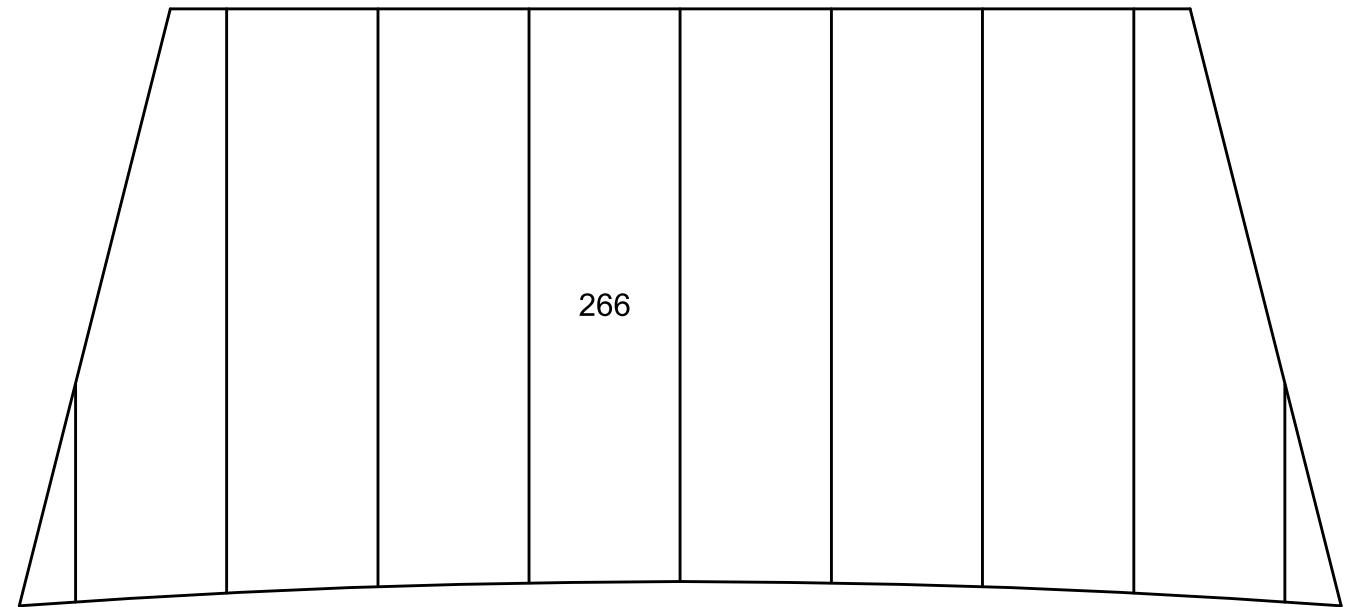
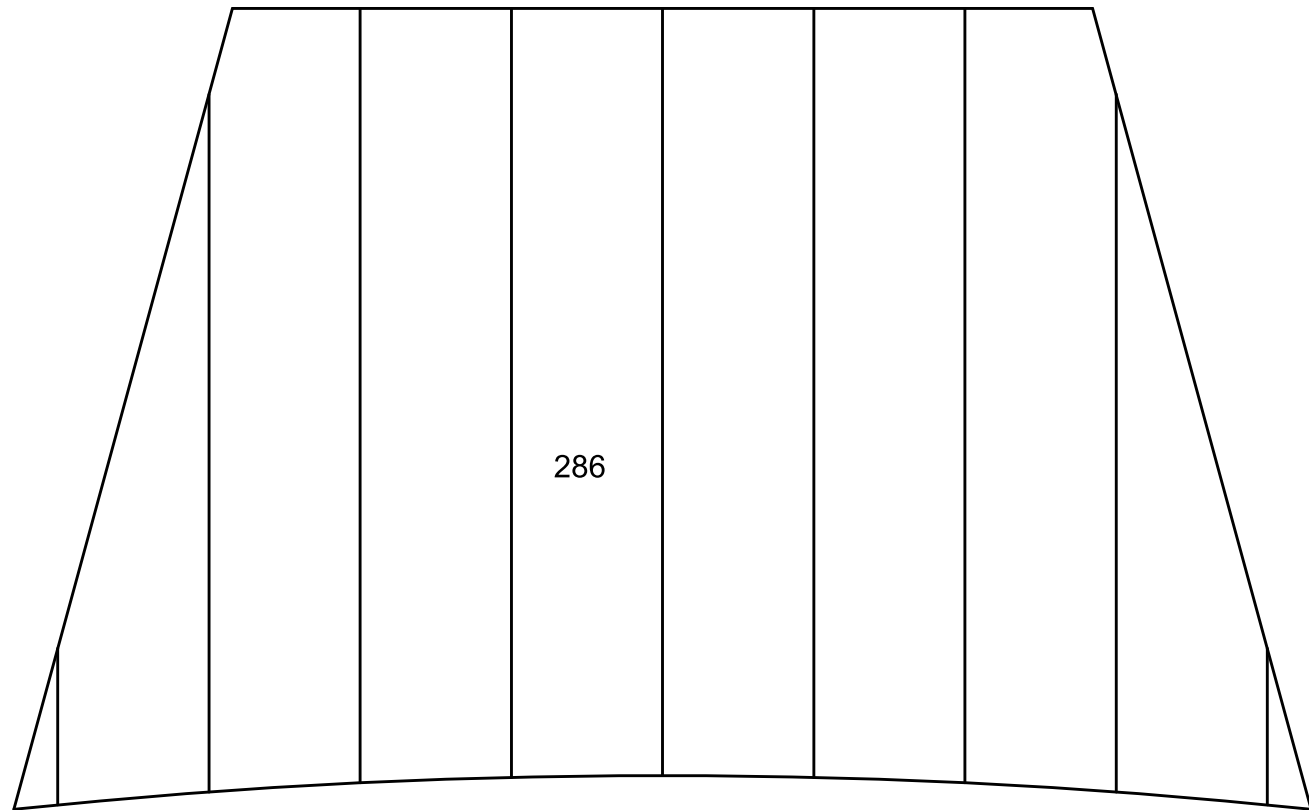
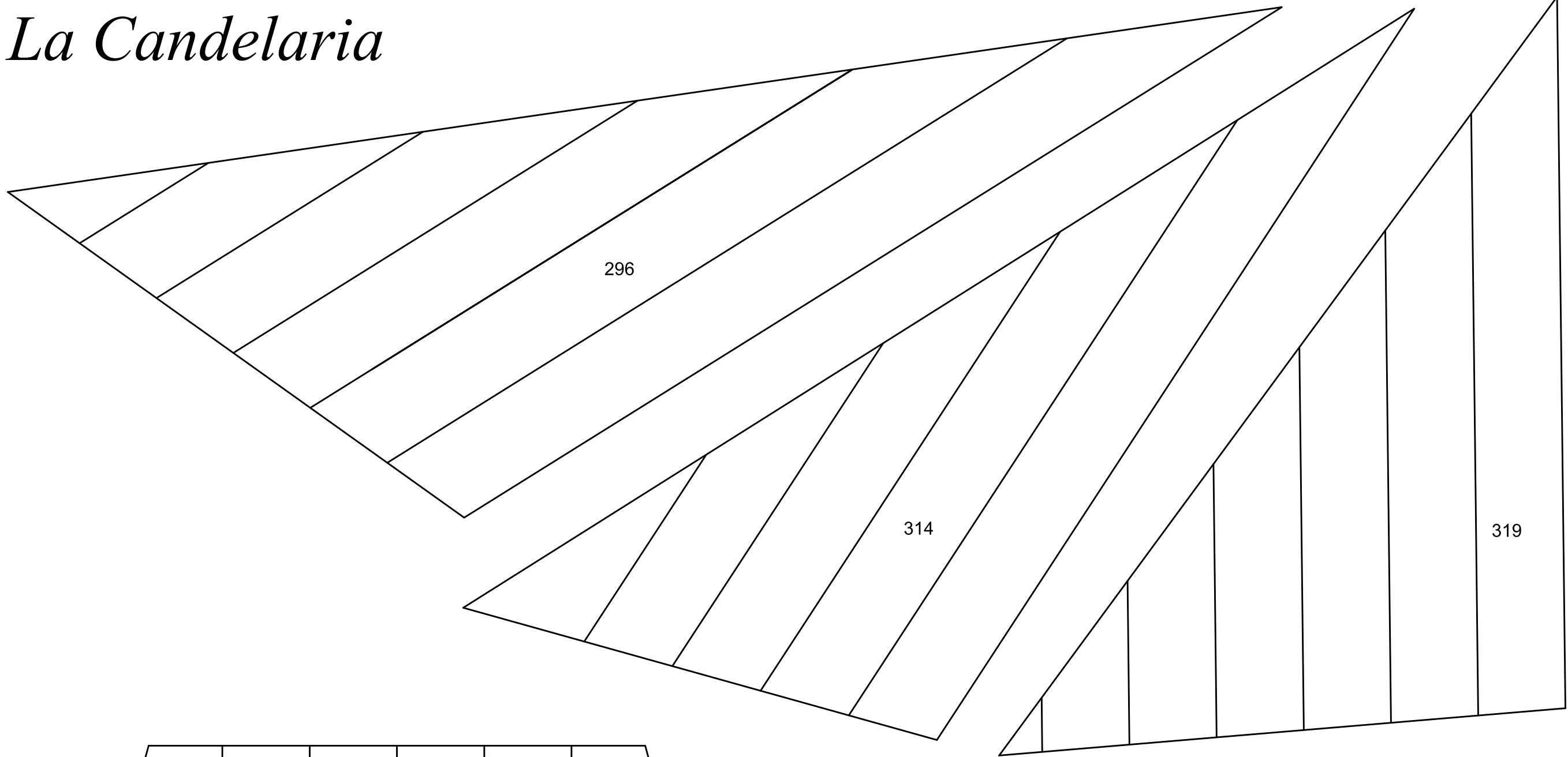

La Candelaria

2-A

2-B

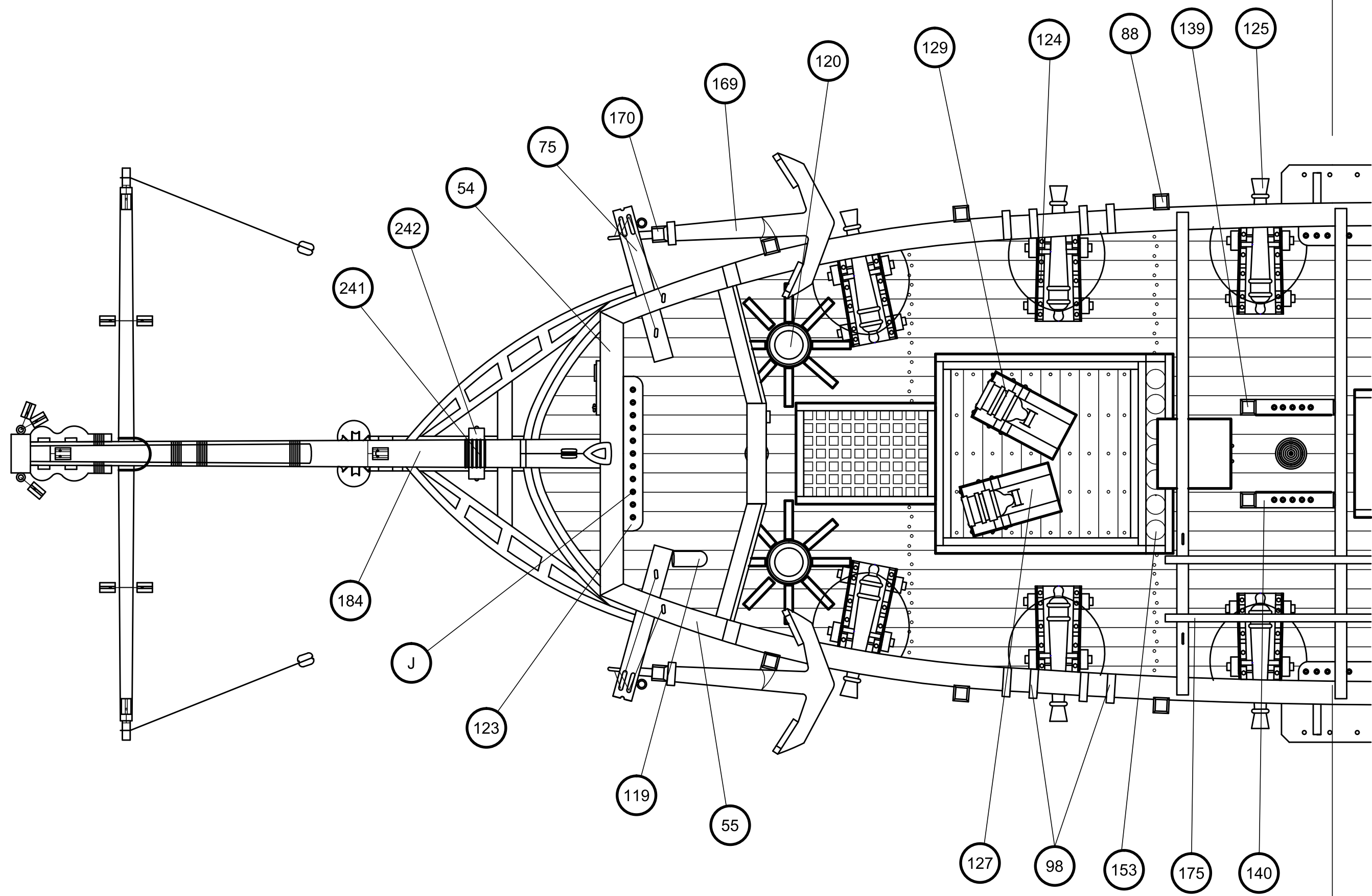

La Candelaria

2-B

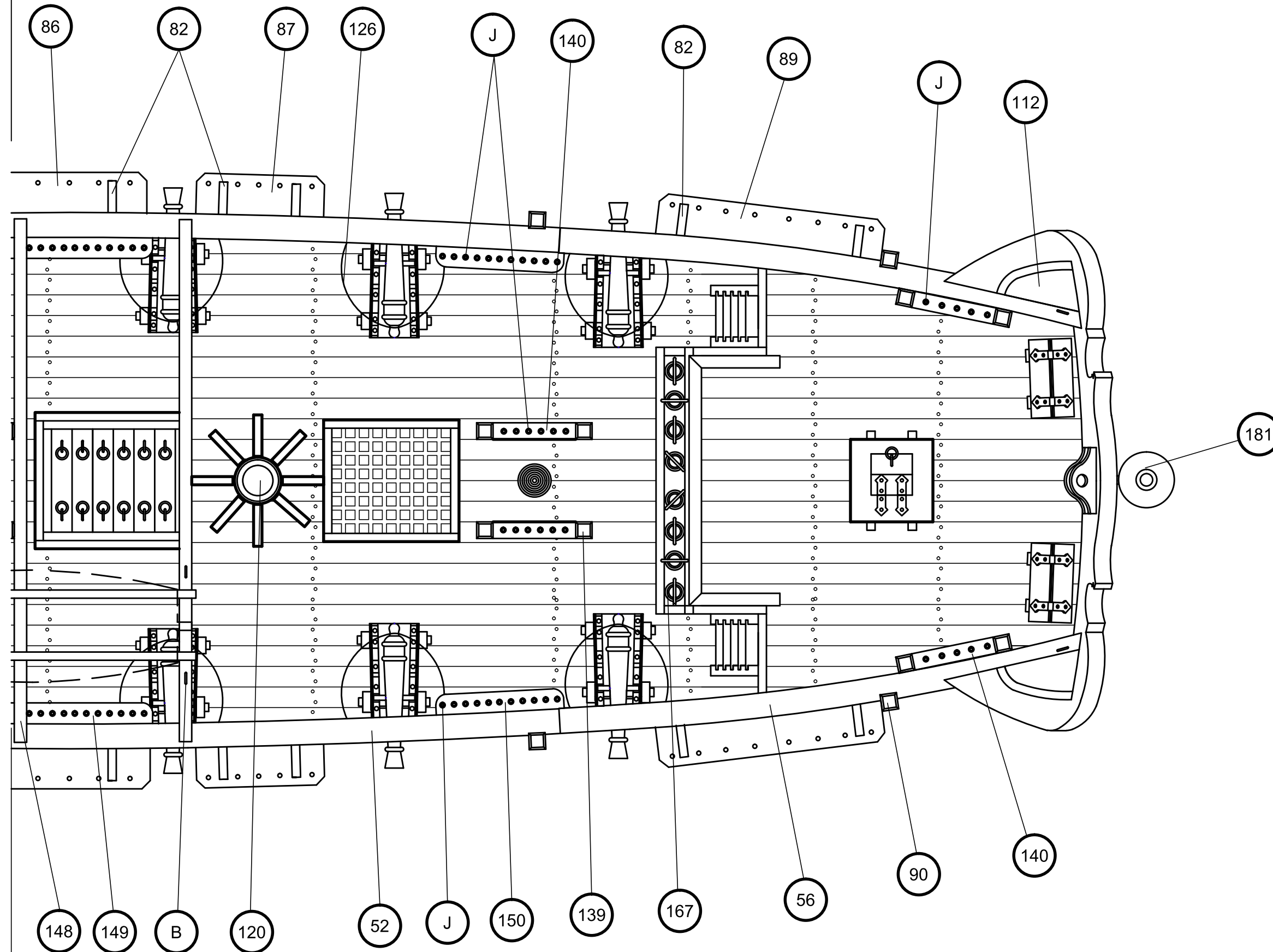

Scale 1/1

La Candelaria

1-A

1-B

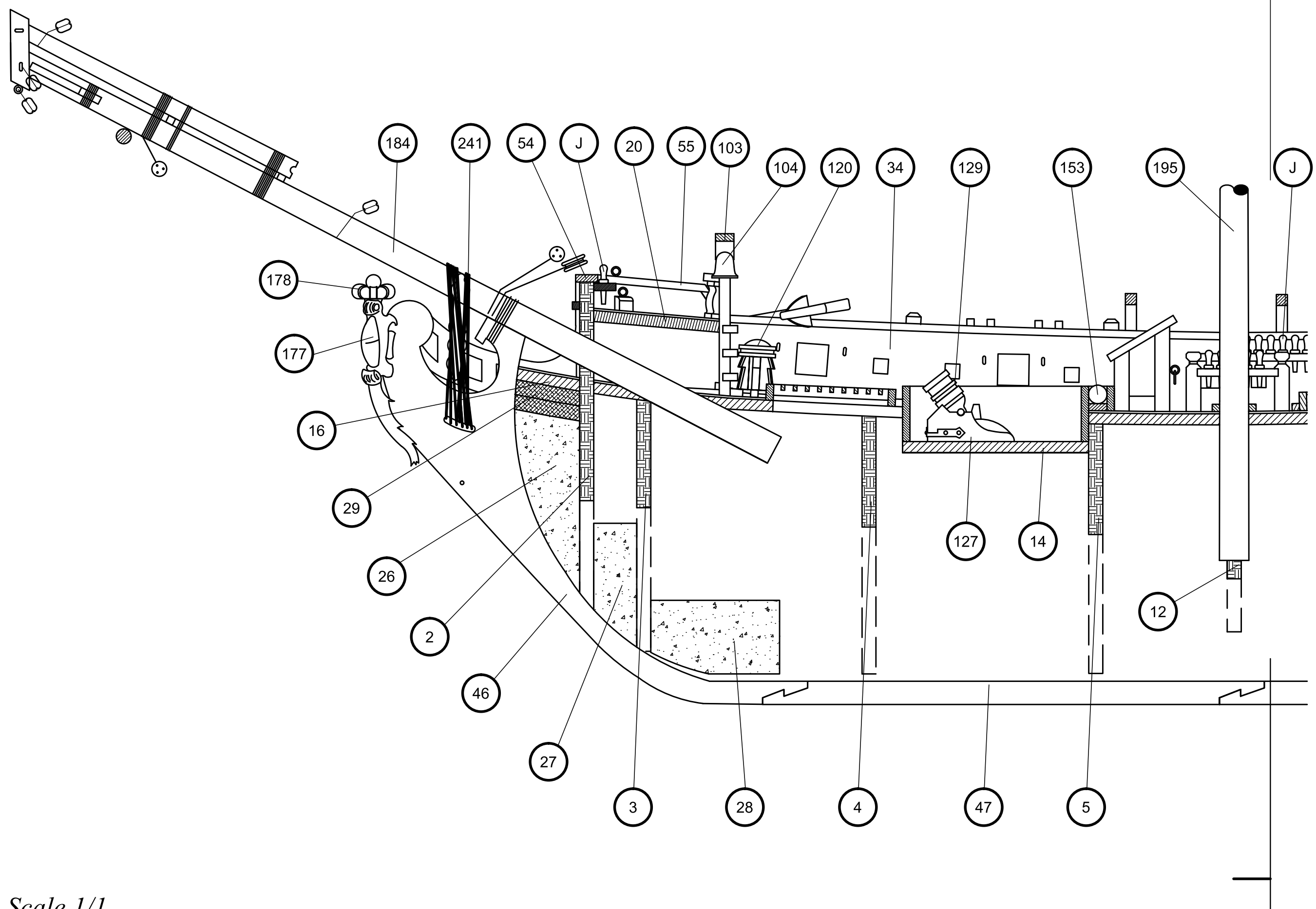



La Candelaria

1-B

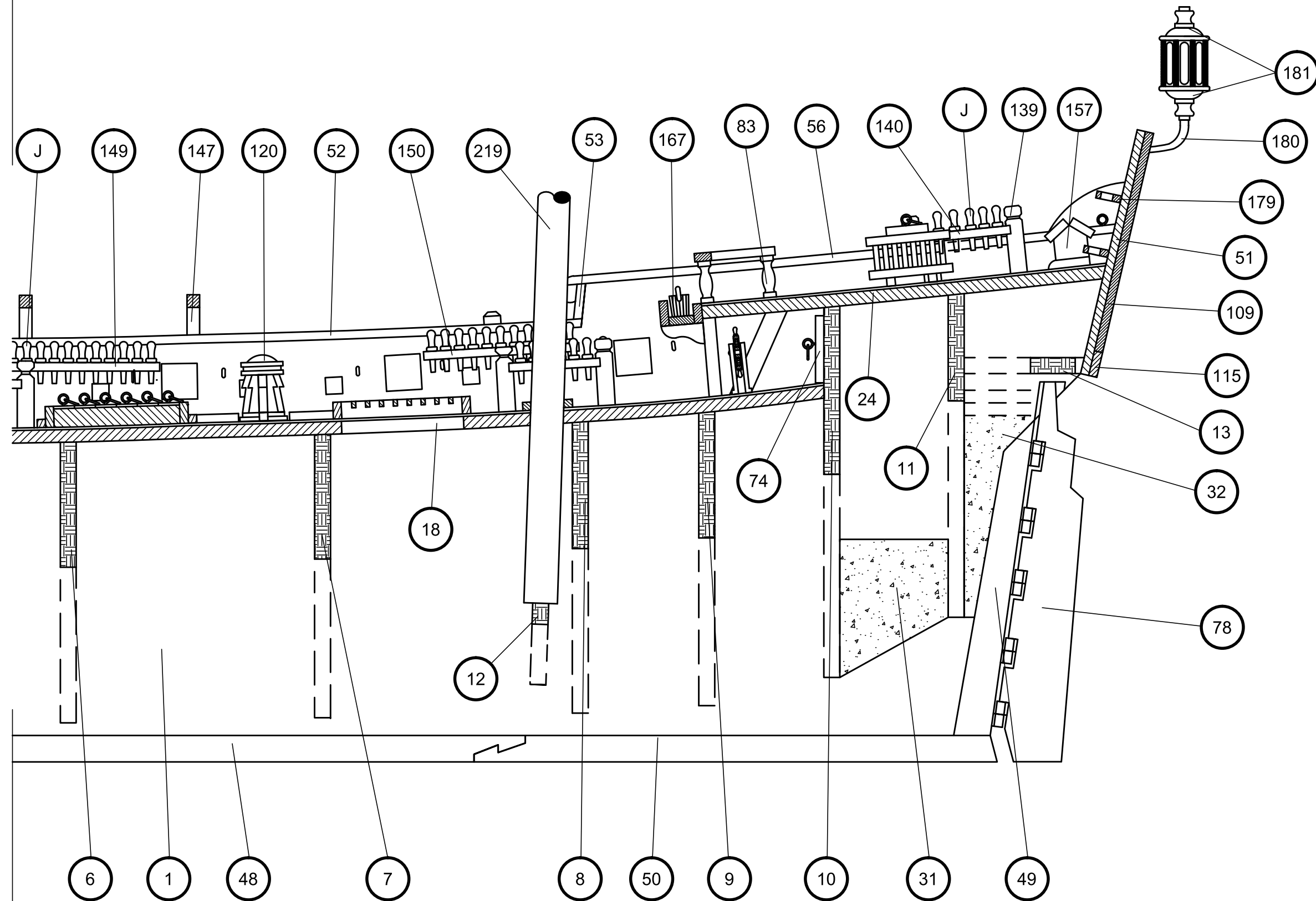

Scale 1/1